

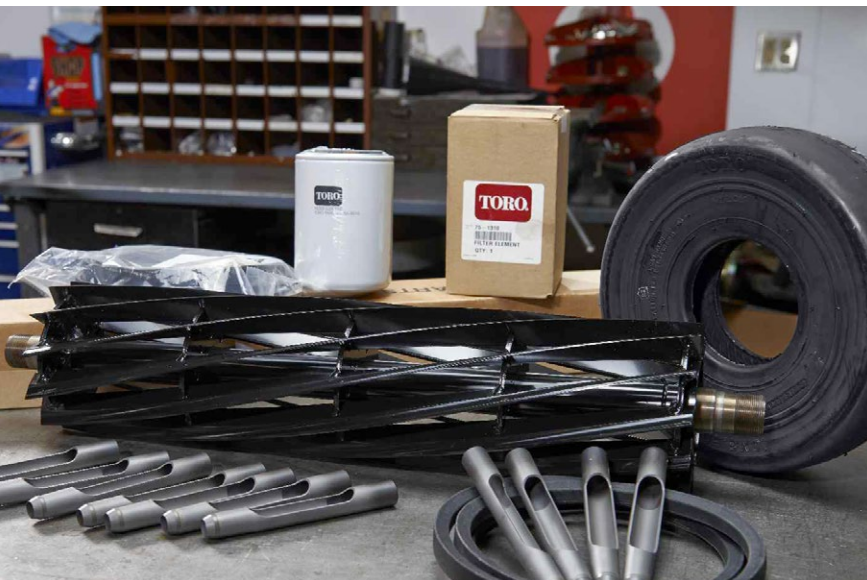

2019 - 2020 | 기능성 부품 카탈로그



여러분은 일반적인 평범한
모어를 구입한 것이 아닙니다.

일반적인 평범한 부품에
만족하지 마십시오.



어떤 제품도 TORO 정품 교체 부품을 대체하지 못합니다.

잔디 관리자가 Toro 정품 장비를 구입하는 이유는 Toro가 비용 대비 최고의 성능과 가치를 보장하기
때문입니다. Toro 정품 부품을 구입해야 하는 합리적인 이유가 여기에 있는 것입니다. 경쟁력 있는
가격과 빠른 배송 시간까지 고려할 때 Toro를 대체 할 만한 제품은 없습니다. Toro 정품 부품을 선택하면,
절대 후회하지 않을 것입니다.

www.toro.com/parts

TORO[®]

새로운 특징점

이 카탈로그에는 Toro 장비의 성능을 최대한 끌어내는 데 필요한 정품 Toro® 부품 및 액세서리가 수록되어 있습니다. 선택의 폭이 더욱 넓어진 부품 재고 보유로 다음을 제공합니다.

- 경쟁성 있는 시장 가격
- 가장 높은 기준을 충족하는 품질과 신뢰성
- 확장됨 - 빠른 참조 가이드

2019년 새소식

- 업데이트된 특별 품목
- 새로운 Toro PX 수명 연장 유압 오일
- 릴 플러스(Reels+™) / 에지시리즈(EdgeSeries) Reels+™ 참조 차트
- 새로운 MVP 키트 - 아웃크로스(Outcross®) 9060



특별 품목

잔디 액세서리

장비	설명	부품 번호
	릴마스터(REELMASTER®) 그린마스터(GREENSMaster®) 브러시 및 핸들 어셈블리	29-9100
	릴마스터(REELMASTER®) 그린마스터(GREENSMaster®) 게이지 바 어셈블리	108-6715
	릴마스터(REELMASTER®) 그린마스터(GREENSMaster®) 종이 - TORO 릴	125-5610
	릴마스터(REELMASTER®) 그린마스터(GREENSMaster®) 종이 - TORO 릴 팜플릿	125-5623
	다양함 정비 및 부품 설명서(USB 드라이브)	137-5215
	베드나이프 및 릴 그라인드 각도 표시기	131-6828
	베드나이프 및 릴 그라인드 각도 표시기 마운트	131-6829
	릴마스터(REELMASTER®) 그린마스터(GREENSMaster®) 그라운드마스터 (GROUNDMASTER®) 멀티프로(MULTI PRO) (2005 이전)	메시 좌석 커버 - 대형 137-1312
	워크맨(WORKMAN®) 멀티프로(MULTI PRO®) (2006 이후)	메시 좌석 커버 - 소형 137-1311

롤러

장비	설명	부품 번호
	GM 3500/4300/4500/4700 롤러 어셈블리 - UHMW	131-7800
	밸러스트 키트 - UHMW 롤러, 27" CU	136-2881
	밸러스트 키트 - UHMW 롤러, 22" CU	136-2915

타이어

	장비	설명	부품 번호
	RM 5010 시리즈	타이어(20 X 12 - 10) 4-플라이 민무늬 뒤	127-2796*
	RM 5010 시리즈	타이어(26.5 X 14 - 12) 4-플라이 민무늬 앞	133-2940*
	GM 4000 시리즈	타이어(26 X 12 - 12) 6-플라이 하이 트랙션 앞	136-4442
	GM 4000 시리즈	타이어(20 X 10 - 10) 6-플라이 하이 트랙션 뒤	136-4440

*평평한 잔디 조건에 권장

운할유

신제품! Toro PX 수명 연장 유압 오일 12페이지를 참조하십시오.

배터리

장비	설명	부품 번호
그린마스터(Greensmaster) 3250D/TriFlex 3400 릴마스터(Reelmaster) 5200D/5400D/5500D 그라운드마스터(Groundsmaster) 225/228/3320/3280D/7200/ 7210/360 워크맨(Workman) MDX-D/3100/HD/HDX/HDX-D/HDX-Auto 멀티프로(Multi Pro) 1250/1200 프로포스(ProForce) 데브리시 블로어	건식 배터리	106-5187
릴마스터(Reelmaster) 6500D/6700D/7000D 그라운드마스터(Groundsmaster) 328D/3000D/5900/5910/4500D/4700D 워크맨(Workman) 3100/3200/3300D/4300D/ 멀티프로(Multi Pro) 5600D/5700D/5800D/5800G 66" 레이코오백(Rake-O-Vac)	건식 배터리	106-5190
프로코어(ProCore) 프로세서 하이드로젯(Hydroject) 3010 프로포스(ProForce) 데브리시 블로어	건식 배터리	108-1260
프로포스(ProForce) 데브리시 블로어	배터리 - 도어	121-2756
그린마스터(Greensmaster) TriFlex 3400/3420 그라운드마스터(Groundsmaster) 3500D / 3505D / 4300D 릴마스터(Reelmaster) 2000D/3100D/3550/5010-H/5210/5410(G/D)/ 5510(G/D)/5610D	습식 배터리	104-9979 (주문 번호 132-8621)

목차

소개 1-3

빠른 참조 가이드

적용 가이드

서비스 릴 참조 차트 8-9

베드나이프 참조 차트 10-11

윤활유 12-13

MVP 키트 **14-15**

커팅 유닛 정비 키트 16-17

후방 롤러 브러시 키트(범용 그루머용) 17

씰 키트 17

베어링 키트 18

커팅 유닛 유압 호스 키트 18-19

롤러 수리 키트 19-20

그라운드마스터(Groundsmaster®) 데크 키트 20-21

그라운드마스터(Groundsmaster) 블레이드 및 벨트 키트 22

그라운드마스터(Groundsmaster) 캐스터 휠 키트 22-23

그라운드마스터(Groundsmaster) 블레이드 팩 23

필터 키트 - 그라운드마스터(Greensmaster®) 24

필터 키트 - 릴마스터(Reelmaster®) 24-25

필터 키트 - 그라운드마스터(Groundsmaster) 25-27

필터 키트 - 하이드로젝트(HydroJect®) 및 워크맨(Workman®) 27

수정 페인트 28

베어링 30-38

벨트 39-42

블레이드 참조 차트 44-45

블레이드 46-47

필터 48-59

노즐 적용 가이드 60-62

타이어 64-67

롤러 68-70

그린마스터(GREENSMATER®)

그린마스터(Greensmaster) — 자주식

Greensmaster 롤러 부품

1000/1600/2000/2600 74-81

그린마스터 플렉스(Greensmaster Flex)

1800/2100(18/21) 및 eFlex 1800/2100 82-85

Greensmaster 3100 88

Greensmaster 3150/3120 시리즈

트랙션 유닛 부품 90-91

그린마스터(GREENSMATER®) (계속)

Greensmaster 3250 시리즈

트랙션 유닛 부품 92-93

3150/3120/3250 스타일 DPA(Dual Point Adjust, 듀얼 포인트 조정)

커팅 유닛 94-97

버티컬 커터 어셈블리 98-99

대취 제거기/트라이 롤러/스파이커 100-101

캐리어 프레임 및 리프트 파봇 부품 102-105

유압 호스 106

트라이플렉스(TriFlex®) 및 트라이플렉스 하이브리드(TriFlex Hybrid)

트랙션 유닛 107

커팅 유닛 108-109

릴마스터(REELMASTER®)

릴마스터(Reelmaster®) 216/2000D/2300D/2600D/3100D

트랙션 유닛 부품 112-114

커팅 유닛 부품 116-119

DPA(듀얼 포인트 조정)

커팅 유닛 부품 120-123

릴마스터(Reelmaster) 335D/ 3500D/ 450D/ 4000D/ 4500D

트랙션 유닛 부품 124-125

커팅 유닛 부품 126-131

릴마스터(Reelmaster) 223D/5100D/5200D/5300D/5500D

트랙션 유닛 부품 132-133

커팅 유닛 부품 134-137

대취 제거 릴 부품 138-139

릴마스터(Reelmaster) 5010-H/5210/5410/5510/5610

트랙션 유닛 부품 140-141

커팅 유닛 부품 142-147

릴마스터(Reelmaster) 5500D/6500D/6700D

트랙션 유닛 부품 148-149

5500D/6500D/6700D SPA(싱글 포인트 조정)

커팅 유닛 부품 150-153

6500D/6700D DPA(더블 포인트 조정)

커팅 유닛 부품 154-157

릴마스터(Reelmaster) 7000D

트랙션 유닛 부품 158

커팅 유닛 부품 160-163

릴마스터(Reelmaster) 3550D / 3555 / 3575

트랙션 유닛 부품 164-165

커팅 유닛 부품 166-169



갱모어

운송 프레임.....	172-173
릴마스터(Reelmaster) 릴 및 베드바 부품.....	174-175
릴마스터(Reelmaster) 기어 케이스 부품.....	176-177
갱모어 롤러 부품.....	178
갱모어 휠 부품.....	179

그라운드마스터(GROUNDMASTER®)

그라운드마스터(Groundsmaster) 580D		
트랙션 유닛 부품.....	182-185	
커팅 유닛 부품.....	182-185	
그라운드마스터(Groundsmaster) 3000/3000D		
트랙션 유닛 부품.....	186	
커팅 유닛 부품.....	190-193	
그라운드마스터(Groundsmaster) 3280D / 3320		
트랙션 유닛 부품.....	187-188	
커팅 유닛 부품.....	190-193	
그라운드마스터(Groundsmaster) 3500D/3505D		
트랙션 유닛 부품.....	194-197	
27" 커팅 유닛 부품.....	202-203	
그라운드마스터(Groundsmaster) Tier 4 모델		
트랙션 유닛 부품.....	198-200	
그라운드마스터(Groundsmaster) 4000D/4100D		
트랙션 유닛 부품.....	194-197	
커팅 유닛 부품.....	204-207	
그라운드마스터(Groundsmaster) 4500D/4700D		
트랙션 유닛 부품.....	194-197	
27" 커팅 유닛 부품.....	202-203	
그라운드마스터(Groundsmaster) 4300D.....		208-209
그라운드마스터(Groundsmaster) 5900D / 5910		
트랙션 유닛 부품.....	210	
커팅 유닛 부품.....	211	
그라운드마스터(Groundsmaster) 7200/7210		
트랙션 유닛 부품.....	212	
커팅 유닛 부품.....	214-215	
그라운드마스터(Groundsmaster) 360 시리즈		
트랙션 유닛 부품.....	216-217	
커팅 유닛 부품.....	218-219	

에어레이터

하이드로젯(Hydroject®) 3000/4000 시리즈.....	222
프로코어(ProCore®) 440/660/880.....	223
타인 - 3/8" 마운트.....	224
타인 - 3/4" 마운트.....	225-226
타인 - 7/8" 및 니들 마운트.....	226-227
잔디 에어레이터 686/687 타인.....	227
프로코어(ProCore®) 648/864/1298.....	228-229
타인 - 3/8" 마운트.....	230
타인 - 3/4" 마운트.....	231-232
타인 - 7/8" 및 니들 마운트.....	233
경쟁 모델용 타인 -	
1/2" 및 5/8" 마운트.....	234
프로코어(ProCore) SR 시리즈.....	235-237

다목적 작업차/스프레이어

워크맨(Workman®) 시리즈.....	240-245
멀티프로(Multi Pro®).....	246-251
트레일러 스프레이어.....	251

전문 관리 장비

샌드프로(Sand Pro®)/인필드프로(Infield Pro®).....	254-259
프로코어(ProCore®) 코어 프로세서.....	260
라인페인터(Line Painter).....	262
레이크오백.....	262
레이크오백 스위퍼.....	262
잔디 스위퍼 4800.....	262
배토기.....	263

부품 목록

.....	265
-------	-----



빠른 참조 가이드

8 서비스 릴 참조 차트

10 베드나이프 참조 차트

12 윤활유

14 MVP 키트

30 베어링

39 벨트

44 블레이드 참조 차트

46 블레이드

48 필터

60 노즐 선택 가이드

64 타이어

68 롤러

REELS+™ EDGESERIES REELS+™

시간 절약, 비용 절약

PLUS 릴 교체에 필요한 모든 것이 포함되어 사전 조립되어 있음

PLUS 부품은 제작시 전문 기술자가 조립

PLUS 전부 Toro 순정 부품 사용

PLUS 사용자를 위한 시간과 인력 감소, 비용 및 자원 절약

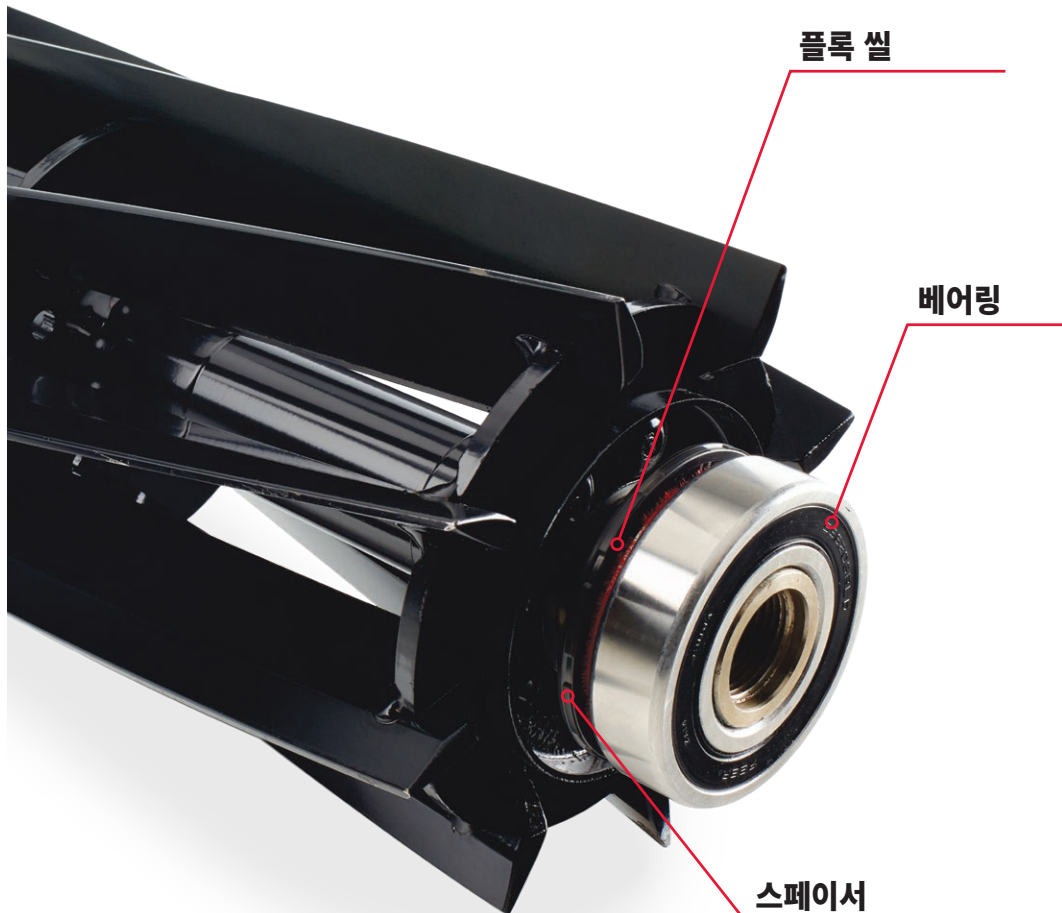

자세한 내용은 가까운 TORO
판매 대리점에 문의하십시오.



빠른 참조 가이드

릴플러스(REELS+™) / 에지시리즈(EDGESERIES) REELS+™

서비스 릴 참조 차트 - 페어웨이

릴마스터 유닛	릴 길이	릴 직경	정비 한계값/ 수명	커팅 유닛 모델	Reels+™				에지시리즈(EdgeSeries)(ES) Reels+™		
					5 블레이드	7 블레이드	8 블레이드	11 블레이드	5 블레이드	8 블레이드	11 블레이드
3550	457 mm	127 mm	114 mm	03911** 03480**			131-3201* RR			133-0109* RR	
				03485 ES					137-8406 RR		
				03912** 03481**			131-3202* RR			137-8407 FSR	
				03486 ES					137-8407 FSR		
3550 - 후방 전용 3555 5010-H 5410 저마찰 DPA 커팅 유닛 (알루미늄 측면 플레이트)	559 mm 559 mm	127 mm 127 mm	114 mm 114 mm	03913** 03482**			131-3203* RR			137-8426 RR	
				03634 03487 ES 03621 ES					137-8426 RR		
				03483**			131-3204* RR			137-8413 RR	
				03635 03488 ES 03623 ES					137-8427 FSR		
3575 5010-H 5510/5610 저마찰 DPA 커팅 유닛 (알루미늄 측면 플레이트)	559 mm	178 mm	165 mm	03638 ES					133-8205* RR 서비스용	131-6805* RR	
				03639 ES					137-8446 FSR		
				03641 ES					137-8447 FSR		
5210 5410 DPA 커팅 유닛 (적색 도색 측면 플레이트)	559 mm	127 mm	114 mm	03661 03694	127-2070*		137-8416 RR		137-8421 서비스용	137-8422 RR	
				03695			137-8417 RR		137-8423 FSR		
5510 5610 6500 6700 DPA 커팅 유닛 (적색 도색 측면 플레이트)	559 mm	178 mm	168 mm	03681 03863 03696 03698			137-8432 RR		133-8209* RR 서비스용	137-8438 RR	
				03864 03682 03697 03699				137-8433 RR			137-8439 FSR
				03693 ES							
3100 7000 저마찰 DPA 커팅 유닛 (알루미늄 측면 플레이트)	686 mm	178 mm	168 mm	03188 ES					133-0182* RR		
				03189 ES 03721 ES					137-8470 RR		
				03190 ES 03722 ES					133-8278* RR		
	813 mm	178 mm	168 mm	03191 ES 03727 ES				137-8482 RR 서비스용	133-0195* RR		
3100 7000 DPA 커팅 유닛 (적색 도색 측면 플레이트)	686 mm	178 mm	168 mm	03180	127-2093* RR						
				03710 03181			127-2094* RR			133-8269* RR	
				03183 03711				127-2095* RR		133-8271* RR	
				03182 03712	127-2104* 서비스용	137-8477 RR			133-8273* RR		
5 7 11 TDM(구동식 잔디 모어) SPA 커팅 유닛	762 mm	203 mm	193 mm	01005	130-0075* RR						
				01007			130-0071* RR				
				01011				130-0081* RR			
5200 5300 5400 4 블릿 커팅 유닛	533 mm	127 mm	114 mm	03527	130-0088* RR						
				03506 03509 03528			130-0093* RR				
6500 6700 SPA 커팅 유닛	559 mm	178 mm	168 mm	03860	137-8451 RR						
				03861			137-8452 RR				
				03862				137-8453 RR			

• Reels+™ / 에지시리즈(EdgeSeries) Reels+™ 구할 수 없음

- 모든 릴의 릴 블레이드 릴리프 연마 각도: 30° +/- 5°
- 접촉면 폭이 3.2 mm 보다 큰 경우 페어웨이 릴리프 연마가 필요함
- 모든 릴의 최대 허용 테이퍼는 0.2 mm임

RR: 방사형 릴

FSR: 전방 스윕형 릴(Forward Swept Reel)

ES: 에지시리즈(EdgeSeries™) 커팅 유닛

8/1/2018

서비스 릴 참조 차트 - 그린

그린마스터 (Greensmaster) 유닛	릴 길이	릴 직경	정비 한계값/ 수명	커팅 유닛 모델	Reels+				에지시리즈(EdgeSeries)(ES) Reels+™		
					5 블레이드 HD	8 블레이드	11 블레이드	14 블레이드	8 블레이드	11 블레이드	14 블레이드
플렉스(Flex) 및 이플렉스(eFlex) 1800 / 1820 (2012년부터 생산된 제품)	457 mm	127 mm	114 mm	04253			127-2164*	127-2165*		132-7357*	137-8523
				04254							
				04289 ES							
				04291 ES							
Flex 18 (2011년까지 생산된 제품)	457 mm	127 mm	114 mm	04206			127-2156*	127-2157*			
				04207							
800 일체형 커팅 유닛	457 mm	127 mm	114 mm	04054 ES			127-2160*	127-2161*		132-7353*	132-7354*
플렉스(Flex) 및 이플렉스(eFlex) 2100 / 2120 (2012년부터 생산된 제품)	533 mm	127 mm	114 mm	04251					137-8511	137-8512	137-8513
				04252							
				04290 ES							
				04292 ES							
Flex 21 (2011년까지 생산된 제품)	533 mm	127 mm	114 mm	04200							
				04202		127-2174*	127-2176*	127-2177*			
				04208							
1000 / 1010 / 2000 일체형 커팅 유닛	533 mm	127 mm	114 mm	04036					132-7312*	132-7313*	132-7314*
				04052							
				04034							
				04038 ES							
				04055 ES							
1600 / 1610 / 2600 일체형 커팅 유닛	660 mm	127 mm	114 mm	04037					132-7361*	132-7362*	
				04060		127-2206*	127-2207*				
				04035							
				04039 ES							
				04056 ES							
3000 / 3100 / 3200 / 3300 / 3400 저마찰 DPA 썸 커팅 유닛 (2012년부터 생산된 제품)	533 mm	127 mm	114 mm	04613					137-8511	137-8512	137-8513
				04614							
				04615		HD: 130-0120*					
				04618							
				04619							
				04624							
				04651 ES							
				04652 ES							
				04653 ES							
				04654 ES							
04655 ES											
04656 ES											
3000 / 3100 / 3200 DPA 커팅 유닛 (2011년까지 생산된 제품)	533 mm	127 mm	114 mm	04610							
				04611	131-2013*	127-2193* 8 블레이드 HD: 131-2014*	127-2194*	127-2195*			
				04616							

- Reels+™ / 에지시리즈(EdgeSeries) Reels+™ 구할 수 없음
- 1.) 모든 릴의 릴 블레이드 릴리프 연마 각도: 30° +/- 10°
- 2.) 접촉면 폭이 2.5 mm 보다 큰 경우 릴리프 연마가 필요함
- 3.) 모든 릴의 최대 허용 테이퍼는 0.2 mm임
- 4.) 에지시리즈(EdgeSeries) 릴 2016년 모델 이상에서는 기본임

HD: 고강도(헤비듀티)

ES: 에지시리즈(EdgeSeries™) 커팅 유닛

8/1/2018

빠른 참조 가이드
베드나이프

베드나이프 참조 차트 - 페어웨이								
릴마스터 유닛	설명	HOC 예고 범위	베드나이프 구멍	립 높이**	표준	에지맥스 (EdgeMax™)	튐 각도	전방 각도
3550 에지시리즈 (EdgeSeries™) 커팅 유닛 DPA 커팅 유닛	457 mm 로우 컷	6.4 mm - 12.7 mm	6	5.59 mm	121-3167	137-0830 인서트	10°	5°
	457 mm 페어웨이 컷	9.5 mm 이상	6	6.90 mm	121-3166	137-0831 인서트	10°	5°
	559 mm 로우 컷	6.4 mm - 12.7 mm	8	5.59 mm	110-4084	137-0832 인서트	10°	5°
	559 mm 페어웨이 컷	9.5 mm 이상	8	6.90 mm	108-9096	137-0833 인서트	10°	5°
3555 / 3575 5010-H 5210 5410 5510 5610 6500 6700 에지시리즈 (EdgeSeries) 커팅 유닛 DPA 커팅 유닛	559 mm 로우 컷	6.4 mm - 12.7 mm	8	5.59 mm	110-4084	137-0832 인서트	10°	5°
	559 mm 로우 컷 연장	6.4 mm - 12.7 mm	8	5.59 mm	120-1640	119-4280 솔리드	10°	10°
	559 mm 페어웨이 컷	9.5 mm 이상	8	6.90 mm	108-9096	137-0833 인서트	10°	5°
	559 mm 페어웨이 컷 - 헤비 듀티	12.7 mm 이상	8	9.4 mm	110-4074		10°	5°
3100 7000 에지시리즈 (EdgeSeries) 커팅 유닛 DPA 커팅 유닛	686 mm 페어웨이 컷	9.5 mm 이상	10	6.90 mm	114-9388	112-8910 인서트	10°	5°
	686 mm 로우 컷 연장	6.4 mm - 12.7 mm	10	5.59 mm	120-1641		10°	10°
	686 mm 페어웨이 컷 - 헤비 듀티	12.7 mm 이상	10	9.4 mm	114-9390		10°	5°
	813 mm 페어웨이 컷	9.5 mm 이상	12	6.90 mm	114-9389		10°	5°
	813 mm 로우 컷 연장	6.4 mm - 12.7 mm	12	5.59 mm	120-1642		10°	10°
	813 mm 페어웨이 컷 - 헤비 듀티	12.7 mm 이상	12	9.4 mm	114-9391		10°	5°
5 7 11 TDM(구동식 잔디 모어) SPA 커팅 유닛	787 mm 11 블레이드 릴	9.5 mm 이상	11	7.11 mm	47-6680		10	30
	787 mm 5 & 7 블레이드 릴	12.7 mm 이상	11	9.65 mm	49-7660		10	30
5200 5300 5400 4-볼트 커팅 유닛	533 mm 페어웨이 컷	9.5 mm 이상	7	6.90 mm	63-8610	137-0879 인서트	10°	10° 및 5°
	533 mm 페어웨이 컷 - 헤비 듀티	12.7 mm 이상	7	8.76 mm	100-3350		10°	10°

** 모든 페어웨이 베드나이프의 정비 한계(수명을 다한 상태)는 베드나이프 립 높이가 4.8 mm인 상태임

8/1/2018

베드나이프 참조 차트 - 그린

그린마스터 (Greensmaster) 유닛	설명	HOC 예고 범위	베드나이프 구멍	표준	에지맥스 (EdgeMax™)	최소 톱 각도	전방 각도
800 일체형 커팅 유닛 Flex 18 Flex 및 eFlex 1800 / 1820	457 mm 로우 컷	4.8 mm - 25.4 mm	11	110-2301		3°	13° + 4° - 0°
	457 mm 마이크로 컷	1.6 mm - 4.8 mm	11	98-7261	117-1530 솔리드	3°	13° + 4° - 0°
	457 mm 마이크로 컷 연장*	1.6 mm - 4.8 mm	11	110-2300		7°	13° + 4° - 0°
	457 mm 토너먼트 컷	3.2 mm - 12.7 mm	11	98-7260	117-1532 솔리드	3°	13° + 4° - 0°
1000 / 1010 / 2000 일체형 커팅 유닛 Flex 21 Flex 21 및 eFlex 2100 / 2120 3000 / 3100 / 3200 / 3300 / 3400	533 mm 로우 컷	4.8 mm - 25.4 mm	13	93-4264		3°	13° + 4° - 0°
	533 mm 마이크로 컷	1.6 mm - 4.8 mm	13	93-4262	115-1880 솔리드	3°	13° + 4° - 0°
	533 mm 마이크로 컷 연장*	1.6 mm - 4.8 mm	13	108-4303		7°	13° + 4° - 0°
	533 mm 토너먼트 컷	3.2 mm - 12.7 mm	13	93-4263	115-1881 솔리드	3°	13° + 4° - 0°
	533 mm 토너먼트 컷 연장*	3.2 mm - 12.7 mm	13	108-4302		7°	13° + 4° - 0°
	533 mm 하이 컷	7.9 mm - 25.4 mm	13	94-6392		3°	13° + 4° - 0°
	533 mm 페어웨이 컷	9.5 mm - 25.4 mm	7	63-8610	137-0879 인서트	10°	13° + 4° - 0°
1600 / 1610 / 2600 일체형 커팅 유닛	660 mm 로우 컷	4.8 mm - 25.4 mm	16	93-9015		3°	13° + 4° - 0°
	660 mm 마이크로 컷	1.6 mm - 4.8 mm	16	112-9275		3°	13° + 4° - 0°
	660 mm 토너먼트 컷	3.2 mm - 12.7 mm	16	94-5885	117-1548 솔리드	3°	13° + 4° - 0°
	660 mm 하이 컷	7.9 mm - 25.4 mm	16	104-2646		3°	13° + 4° - 0°
	660 mm 페어웨이 컷	9.5 mm - 25.4 mm	16	107-8181		3°	13° + 4° - 0°

*공격적 각도 자세의 베드바를 사용하다가 스캘핑을 겪은 경험이 있는 경우, 확장형 베드나이프로 교체하십시오.

8/1/2018

신제품



Toro PX 수명 연장 유압 오일
133-8086(5갤론 통)

- 수명 연장 유압 오일(일부 2019년 및 신형 TORO 상업용 장비)
- 각 장비의 유지관리 간격은 장비 사용 설명서를 참조하십시오



Toro 프리미엄 사계절 유압 오일
108-1178(5갤론 통)

- 토로 장비의 유압 시스템 요구사항을 충족하도록 고안
- 넓은 온도 범위에 걸쳐 지속적인 구성품 보호 및 추가 마모 방지 보호
- 거친 작업 조건에서 오일 수명 연장



Toro 프리미엄 합성 생분해성 유압 오일
119-2157(5갤론 통)

- 장비 수명이 연장됨: 강철이나 구리 합금과 반응하지 않음
- 기존의 광유와 함께 사용되는 엘라스토머와 잘 맞음
- 퇴적물 및 슬러지 형성 감소



Toro 프리미엄 트랜스미션/유압 오일
108-1184(5갤론 통)

- 마모 방지 및 극한 압력에 견디는 특성이 좋음
- 유압 장치, 기어 및 클러치에 적합한 다용도성
- 축축하거나 습한 환경에서 장비를 보호하며 조기 마모를 방지



Toro 범용 그리스
108-1190(400g)

- 환경 손상 가능성 감소
- 마모 방지/EP 특성이 뛰어남
- 점도 지수가 높고 유동점이 낮음



Toro 합성 그리스 ISO 220
125-3511(85g)

- 고온 및 저온 성능이 뛰어남
- 마모, 녹 및 부식으로부터 보호하는 특성이 뛰어남
- 윤활 주기가 더 길어져 사용 수명 연장



Toro 연료 트리트먼트
131-6572(340g)

- 연료가 12개월 이상 신선하게 유지되어, 계절성 장비에 적합
- 연료 계통을 깨끗하게 유지하며, 엔진 내부를 청소
- 부식을 방지하며, E10 연료와 호환



Toro 프리미엄 엔진 오일 SAE 30
108-1197(5갤론 통)

- TORO 엔지니어링 부서에서 TORO 장비에서 사용하도록 승인
- 공랭식 엔진의 고온을 버틸 수 있도록 설계된 단급 점도 오일
- 엔진을 청결하게 유지하도록 고안된 독특한 첨가제와 함께 구성됨



Toro 프리미엄 엔진 오일 10W-30
121-6393(5갤론 통)

- 휘발유 및 디젤 엔진용으로 구성됨
- 온화한 기후에 대한 OEM 엔진 제조사 요건을 충족함
- 부식 보호 기능 내장



Toro 프리미엄 엔진 오일 15W-40
121-6395(5갤론 통)

- 휘발유 및 디젤 엔진용으로 구성됨
- 향상된 엔진 효율성, 긴 엔진 수명 및 긴 오일 수명
- 극도의 고온에서 점도를 유지하여 마모 방지 특성 강화



Toro 프리미엄 사계절 기어 윤활유 80W-90
108-1590(쿼트)

- 폭 넓은 다용도 기능
- 마모 감소와 사동 용이성 및 구성 부품 수명
- 열 안정성이 뛰어나며 고온 산화 저항성이 있음



Toro 프리미엄 사계절 기어 윤활유 85W-140
108-1591(쿼트)

- 저속/고 토크 마모 방지 특성
- 효과적인 저온 윤활
- 최소 수준의 퇴적물로 기어 및 베어링 수명 연장



Toro 프리미엄 완전 합성 기어 및 베어링 오일
104-8772(쿼트)

- 장비의 고온 작동 특성이 길어져 정비 비용이 감소함
- 마찰은 감소하고 마모 효율성은 증가함
- TORO 엔지니어링 부서에서 TORO 장비에 사용하도록 승인

Toro 유압 오일 염료
44-2500(20ml)

Toro 에어로졸 단자 보호
107-0392

Toro 건식 윤활유 그래파이트
120-4817



MVP 키트

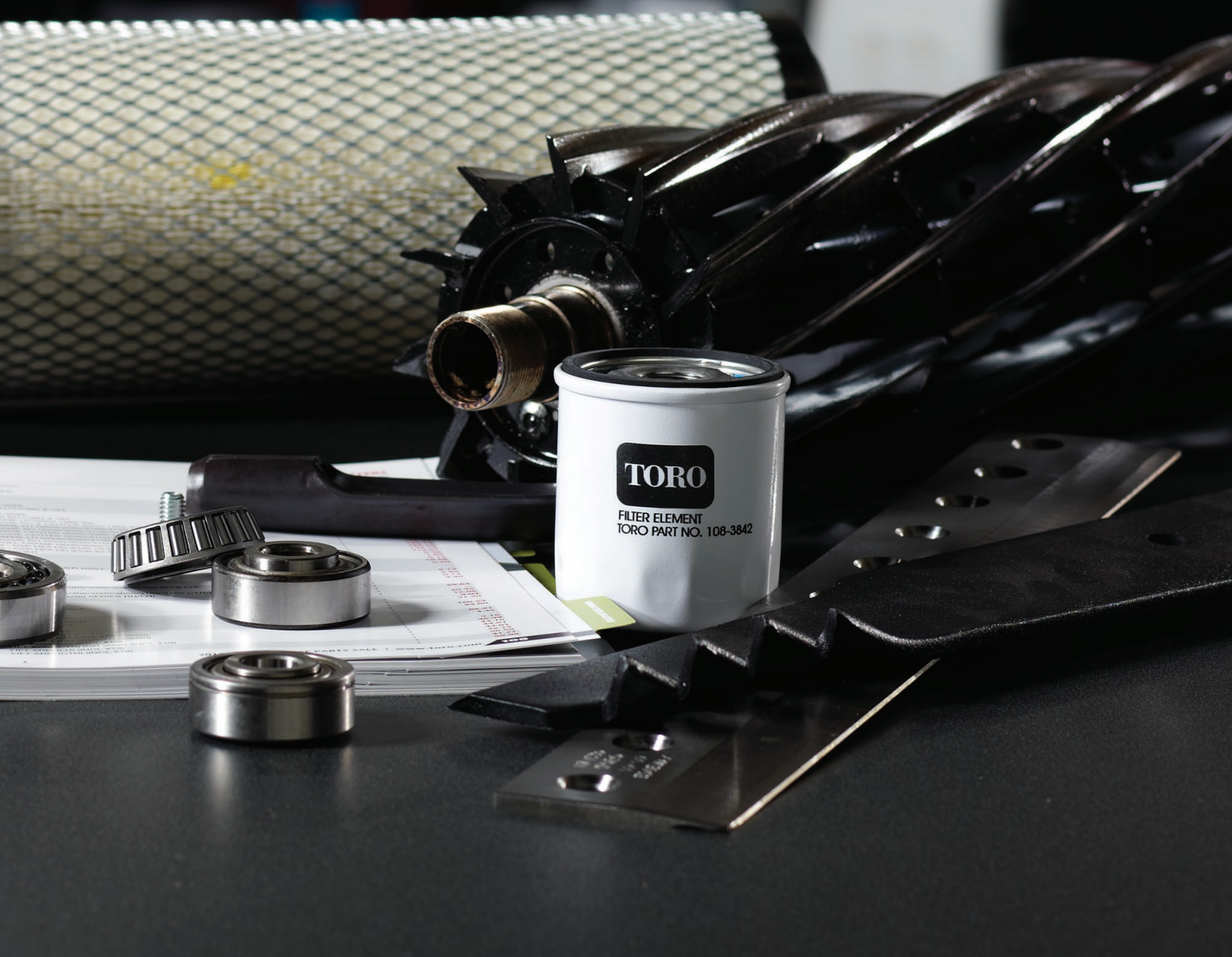

빠른 참조 가이드

MVP 키트

커팅 유닛 정비 키트

부품 번호	설명	수량
130-0105	GR Flex 18/21(2004-2011) 릴 정비 키트	
20-9500	와셔	1
107-3233	씰-오일	4
108-3162	스페이서	1
107-3238	V-링	2
13-3659	GR 300/3000형(1985-01) 커팅 유닛 정비 키트	
237-77	O-링	2
253-61	씰-오일	1
253-96	씰-오일	2
254-72	베어링-컵	2
254-94	베어링-콘	2
52-2890	부싱-나일론	4
52-2900	와셔-플라스틱	2
119-4151	나사-특수형	13
57-5280	베어링-컵/콘	2
62-5510	부싱-고무	2
63-9510	부싱	2
107-1590	GR 300/3000형(1985-01) 릴 정비 키트	
253-61	씰-오일	1
253-96	씰-오일	2
254-72	베어링-컵	2
254-94	베어링-콘	2
3296-60	너트-록	1
107-1598	GR 300/3000형(2002 이후) 릴 정비 키트	
104-3388	씰-그리스	2
253-61	씰-오일	1
254-72	베어링-컵	2
254-94	베어링-콘	2
3296-60	너트-록	1
121-2637	DPA 어저스터 MVP 키트 GR Flex/eFlex 1800 & 2100/3000/3300/3400	
106-5363	샤프트-어저스터(조절기)	2
106-5344	부싱-플랜지, 걸림 장치 있음	4
119-4164	와셔-웨이브	2
32120-93	링-리테이닝	2
115-7039	나사-어저스터, 베드바	2
119-4155	와셔-경화	2
119-4156	스프링-압축	2
119-4039	너트-육각, NI	2
99-2097	멈춤쇠	2
119-4067	나사-HH	2
106-6392	그린마스터(Greensmaster) 대취 제거 릴 블레이드 팩	
106-6355	블레이드-11 투스(카바이드)	108
13-3649	RM 216 및 그라운드프로(Grounds Pro) 2000 커팅 유닛 정비 키트	
253-84	씰-오일	1
257-6	베어링-스러스트	2
52-2890	부싱-나일론	2
56-9510	부싱-어셈블리	2
56-9520	부싱-플랜지	2
119-4151	나사-특수형	10
62-5510	부싱-고무	2
94-3405	베어링-볼	2

커팅 유닛 정비 키트 - 계속

부품 번호	설명	수량
107-1590	RM 5100D/5200D/5300D/5400D (1990-01) 릴 정비 키트	
253-61	씰-오일	1
253-96	씰-오일	2
254-72	베어링-컵	2
254-94	베어링-콘	2
3296-60	너트-록	1
106-9605	RM 5500D/6500D/6700D SPA 베드바 정비 키트	
106-7536	베드바 조절어셈블리	1
107-7409	핀-피벗, 베드바	1
29-8910	와셔	2
302-18	피팅-그리스	1
3230-2	볼트-캐리지	4
3256-74	와셔-플랫	4
3296-29	너트-록	4
3296-62	너트-록	1
52-2890	부싱-NYLINER	2
62-5510	부싱-고무	2
93-2959	스페이서-어드저스터	1
93-7501	부싱-어셈블리	2
93-7502	부싱-플랜지	2
95-0772	스프링-압축	1
95-8752	암-스프링	1
13-3679	RM 335D/450D 커팅 유닛 정비 키트	
256-113	부싱-플랜지	2
256-252	베어링-플랜지	2
256-292	부싱-NYLINER	4
32151-71	링-리테이닝	1
3257-3	키-반달형	1
48-8880	핀-다웰	2
119-4151	나사-특수형	10
59-6140	베어링	2
62-6110	부싱-어셈블리	4
76-3580	스페이서-베드바	2
93-1414	씰-그리스	3
95-4389	RM 4000-D 커팅 유닛 정비 키트	
256-252	베어링-플랜지	2
256-292	부싱-NYLINER	4
32151-71	링-리테이닝	1
48-8880	핀-다웰	2
119-4151	나사-특수형	10
59-6140	베어링	2
62-6110	부싱-어셈블리	4
75-7570	키	1
76-3580	스페이서-베드바	2
92-9250	씰-그리스	1
92-9251	슬리브-웨어	1
92-9252	부싱-플랜지	2
93-1414	씰-그리스	2

커팅 유닛 정비 키트 - 계속

부품 번호	설명	수량
13-3629	RM 갱모어 커팅 유닛 정비 키트	
105-0150	씰-그리스	2
106-5408	개스킷-덮개	2
106-5409	개스킷-기어 케이스	2
237-21	O-링	2
237-38	O-링	2
253-117	씰-오일	2
253-122	씰-오일	2
253-84	씰-오일	2
254-72	베어링-컵	2
254-78	베어링-콘	4
254-79	베어링-컵	4
254-94	베어링-콘	2
257-5	와셔-스러스트	4
257-6	베어링-스러스트	2
47-5640	스페이서-고무	2
119-4151	나사-특수형	11
68-7530	부싱	2
68-9970	가드-씰	2
84-8200	씰-오일	2
120-7230	HD DPA MVP 키트 RM 3100D/3550/3555 5010-H/5210/5410/5510/5610/6000D7000D	
120-5118	베어링-플랜지	2
120-5116	부싱-NYLINER	2
106-5344	링-리테이닝	4
108-0015	핀-다웰	2
3296-33	나사-특수형	2
115-7039	베어링	2
119-4155	부싱 어셈블리	2
120-5120	키	2
119-4039	스페이서-베드바	2

후방 롤러 브러시 키트(RRB, 유니버설 그루머용)

부품 번호	설명	수량
133-0150	5" RM 유니버설 그루머 키트	
133-0151	7" RM 유니버설 그루머 키트	
133-0152	RM3550 RRB 키트 (유니버설 그루머용)	
133-0155	RM3550 RRB 키트만 해당	
133-0153	RM3555/5010H 5" RRB 키트 (유니버설 그루머용)	
133-0157	RM3555/5010H 5" RRB 키트만 해당	
133-0154	RM3575/5010H 7" RRB 키트 (유니버설 그루머용)	
133-0158	RM3575/5010H 7" RRB 키트만 해당	

씰 키트

부품 번호	설명	수량
117-2727	유압 커넥터 O-링 씰 키트	
237-21	9/16" ORFS	10
237-22	1 1/16" ORFS	10
237-30	1 3/16" ORFS	10
237-65	1" ORFS	10
237-58	1 3/16" ORFS	10
340-65	1 7/16" ORFS	10
237-156	5/16" SAE	10
237-78	7/16" SAE	10
237-42	9/16" SAE	10
237-79	3/4" SAE	10
237-80	7/8" SAE	10
237-81	1 1/16" SAE	10
237-146	1 5/16" SAE	10
93-4132	1/2"(유압 변속기 엔드 캡)	10
237-54	3/4"(유압 릴리프 카트리리지)	10
237-38	1 3/4"(GR 500 클러치 및 RM 갱모어 기어 케이스)	10
93-9783	2 7/8"(유압 모터 장착)	10
237-161	3 1/4"(변속기 장착)	10
353-949	3 1/4"(유압 모터 장착)	10
237-95	3 3/4"(유압 변속기 차지 펌프)	10
237-158	4"(유압 모터 장착)	10
108-3263	멀티프로(Multi Pro) 개방형 붐 스프레이어 씰 키트	
108-3266	씰 키트	1
108-3267	씰 키트	1
108-3268	씰 키트	1
106-6937	DPA 릴 씰 키트	
106-6927	슬리브	2
106-6926	씰	2
253-134	씰	2
106-6929	V-링	2
104-0532	와셔 - 폴리	1
136-1010	GM 3280 씰 정비 수리 키트	
136-1021	립 씰 - 샤프트	1
136-1023	개스킷 - 엔드 캡	1
136-1031	O-링	1
136-1032	O-링	1
별도로 정비하지 않음	립 씰 - 저널 베어링	1
별도로 정비하지 않음	O-링, 저널 베어링	2
별도로 정비하지 않음	O-링, 바이패스 밸브	1
별도로 정비하지 않음	백업 링	1
별도로 정비하지 않음	O-링, 바이패스 밸브	1
별도로 정비하지 않음	O-링, 플러그	2
별도로 정비하지 않음	O-링, 플러그	1

빠른 참조 가이드

MVP 키트

베어링 키트

부품 번호	설명	수량
121-9517	GR Flex 18/21(2012 이후) GR 3300/3400(2011 이후) 그루머 수리 키트	
107-8105	베어링-볼, 레이스 돌출형	3
106-8530	씰-그리스	3
120-3237	O-링	1
360-0398	O-링	1
251-259	베어링-볼	2
104-4727	링-리테이닝	1
104-4705	벨트-그루머	1
110-4086	RM 5210/5410/5510/5610 RM 6500D/6700D DPA 그루머 및 후방 플러 브러 시 베어링 키트	
95-0707	베어링-자가 정렬형	1
106-8530	씰-그리스	3
108-4172	씰-익스클루더(EXCLUDER)	1
108-2132	프로코어(ProCore) 648 코어링 헤드 베어링 키트(2004-2007)	
106-8871	베어링-볼	6
105-0965	베어링-볼	6
251-311	베어링-볼	24
106-8872	링-리테이닝	6
131-4876	프로코어(ProCore) 648 코어링 헤드 베어링 키트 (2008 이후)	
110-4556	베어링 - 볼	12
105-0965	베어링 - 볼	6
251-311	베어링 - 볼	24
32151-76	링 - 리테이닝	6
110-4557	스페이서 - 베어링	6

커팅 유닛 유압 호스 키트

부품 번호	설명	수량
117-0289	GM 4300-D 유압 호스 키트	
117-0213	유압 호스 어셈블리	1
117-0211	유압 호스 어셈블리	1
117-0212	유압 호스 어셈블리	1
117-0299	유압 호스 어셈블리	4
104-9323	호스 - 유압	1
92-7638	호스 어셈블리	1
105-1215	호스 - 유압	4
108-6507	호스 - 유압	2
3334-945	타이 - 케이블	15
237-21	O-링	10
237-65	O-링	28
106-3662	호스 - 유압	4
98-0642	GR 3000/3050/3100 커팅 유닛 유압 호스 키트	
95-5984	유압 호스 어셈블리	1
95-5985	유압 호스 어셈블리	1
95-5986	유압 호스 어셈블리	1
95-5987	유압 호스 어셈블리	1
95-5988	유압 호스 어셈블리	1
95-5989	유압 호스 어셈블리	1

커팅 유닛 유압 호스 키트 - 계속

부품 번호	설명	수량
117-2725	GR 3150 커팅 유닛 유압 호스 키트(2006 이후)	
105-5400	유압 호스 어셈블리	1
105-5401	유압 호스 어셈블리	1
105-5402	유압 호스 어셈블리	1
95-2908	유압 호스 어셈블리	2
105-5404	유압 호스 어셈블리	1
106-9674	유압 호스 어셈블리	1
105-5405	유압 호스 어셈블리	1
95-2909	유압 호스 어셈블리	1
237-30	O-링	6
237-65	O-링	6
117-2721	GR 3250D 커팅 유닛 유압 호스 키트(2006 이후)	
106-9674	유압 호스 어셈블리	2
95-2908	유압 호스 어셈블리	2
95-2909	유압 호스 어셈블리	2
95-2907	유압 호스 어셈블리	2
105-5405	유압 호스 어셈블리	1
237-30	O-링	12
237-21	O-링	6
136-8519	GR TriFlex 3300/3400 커팅 유닛 유압 호스 키트	
119-8145	유압 호스 어셈블리	1
119-8146	유압 호스 어셈블리	1
119-8147	유압 호스 어셈블리	1
119-8158	유압 호스 어셈블리	1
136-8452	유압 호스 어셈블리	1
119-8160	유압 호스 어셈블리	1
119-8161	유압 호스 어셈블리	1
119-8162	유압 호스 어셈블리	1
117-2724	RM 3100D SPA 커팅 유닛 1999-2009 유압 호스 키트	
95-8836	유압 호스 어셈블리	2
95-8835	유압 호스 어셈블리	2
95-8837	유압 호스 어셈블리	2
95-8826	유압 호스 어셈블리	1
95-8827	유압 호스 어셈블리	1
95-8828	유압 호스 어셈블리	1
237-30	O-링	8
237-65	O-링	4
237-42	O-링	2
237-21	O-링	2
237-22	O-링	2
117-2723	RM 4000D 커팅 유닛 유압 호스 키트	
98-7401	유압 호스 어셈블리	1
60-3340	유압 호스 어셈블리	1
98-7400	유압 호스 어셈블리	1
98-7403	유압 호스 어셈블리	4
58-5730	유압 호스 어셈블리	1
98-7404	유압 호스 어셈블리	2
237-22	O-링	10
237-65	O-링	18

커팅 유닛 유압 호스 키트 - 계속

부품 번호	설명	수량
104-9317	RM 5200D/5400D 커팅 유닛 유압 호스 키트	
100-3876	유압 호스 어셈블리	1
100-3877	유압 호스 어셈블리	1
100-3878	유압 호스 어셈블리	1
100-3879	유압 호스 어셈블리	1
104-0057	유압 호스 어셈블리	1
104-0069	유압 호스 어셈블리	1
104-9321	유압 호스 어셈블리	1
104-9322	유압 호스 어셈블리	1
104-9323	유압 호스 어셈블리	1
98-4583	유압 호스 어셈블리	2
98-4584	유압 호스 어셈블리	1
98-4587	유압 호스 어셈블리	1
3290-379	타이-케이블	10
99-5617	슬리브-보호용	1
99-5648	슬리브-보호용	4
237-30	씰 - O-링	20
237-21	씰 - O-링	10
117-2720	RM 5210/5410/5510/5610 커팅 유닛 유압 호스 키트(2008-2009)	
106-3672	유압 호스 어셈블리	4
98-4590	유압 호스 어셈블리	2
114-8868	유압 호스 어셈블리	4
106-3680	유압 호스 어셈블리	2
104-3669	유압 호스 어셈블리	1
106-3670	유압 호스 어셈블리	1
106-3671	유압 호스 어셈블리	1
3334-945	타이-케이블	15
237-30	O-링(ORFS - 8)	20
237-21	O-링(ORFS - 4)	10
119-6955	RM 5210/5410/5510/5610(2010+) 커팅 유닛 유압 호스 키트	
114-0633	유압 호스 어셈블리	5
98-4590	유압 호스 어셈블리	2
117-5188	유압 호스 어셈블리	4
106-3680	유압 호스 어셈블리	2
117-5190	유압 호스 어셈블리	1
106-3670	유압 호스 어셈블리	1
3334-945	타이-케이블	15
237-30	O-링(ORFS - 8)	10
237-21	O-링(ORFS - 4)	10
237-65	O-링(ORFS - 10)	10
104-9314	RM 5500D 릴 구동 호스 키트	
104-0069	유압 호스 어셈블리	4
104-0057	유압 호스 어셈블리	4
104-0068	유압 호스 어셈블리	1
104-0067	유압 호스 어셈블리	1
104-0064	유압 호스 어셈블리	1
104-0058	유압 호스 어셈블리	2
104-0063	유압 호스 어셈블리	2
3290-379	타이-케이블	10
237-30	O-링(ORFS - 8)	20
237-21	O-링(ORFS - 4)	5
237-22	O-링(ORFS - 6)	2

커팅 유닛 유압 호스 키트 - 계속

부품 번호	설명	수량
105-0139	RM 6500D/6700D(5 유닛) 커팅 유닛 유압 호스 키트	
105-7901	유압 호스 어셈블리	4
105-7902	유압 호스 어셈블리	2
105-7903	유압 호스 어셈블리	4
92-7559	유압 호스 어셈블리	2
92-7560	유압 호스 어셈블리	1
99-5614	유압 호스 어셈블리	2
237-21	O-링	10
237-30	O-링	20
3253-4	와셔-록	6
3290-379	타이-케이블	10
33114-020	나사-HH	6
99-5617	슬리브-보호용	5
99-5621	가이드-호스	3
105-0140	RM 6700D(2 링 유닛) 커팅 유닛 유압 호스 키트	
105-7900	유압 호스 어셈블리	4
94-1433	유압 호스 어셈블리	2
237-21	O-링	4
237-30	O-링	8
3253-4	와셔-록	4
3290-378	타이-케이블	4
33114-020	나사-HH	4
3334-945	타이-케이블	2
100-3814	슬리브-보호용	2
99-5621	가이드-호스	2

롤러 수리 키트

부품 번호	설명	수량
107-1588	GR 800/1000/1600 롤러 수리 키트	
302-5	피팅-그리스	2
52-3180	베어링-롤러	2
107-1589	GR 3/300형 Wiehle 롤러 수리 키트	
302-57	피팅-그리스	2
52-3180	베어링-롤러	2
107-1588	GR 3/300/3000형 롤러 수리 키트	
302-5	피팅-그리스	2
52-3180	베어링-롤러	2
107-1591	GR 3200형(1995-98) 롤러 수리 키트	
302-5	피팅-그리스	2
93-2525	링-리테이닝	2
93-2559	베어링-볼	2
107-1593	GR 3200형(1999-00) 롤러 수리 키트	
302-5	피팅-그리스	2
32151-12	링-리테이닝	2
85-7190	와셔-월드	2
85-9970	베어링-볼	2

*그림 없음. **별도 판매하지 않음. 키트 내용물은 20~33페이지 참조. 가격은 사전 통보 없이 변경될 수 있습니다. 정확한 부품을 주문할 수 있도록 항상 해당 제품의 부품 카탈로그나 Master Parts Viewer를 참조하십시오. 여기에는 필요한 부품이 나와 있지 않을 수도 있습니다. toro.com/parts

빠른 참조 가이드

MVP 키트

롤러 수리 키트 - 계속

부품 번호	설명	수량
107-1594 GR DPA (2004 이후) 롤러 수리 키트		
106-6941	셸	2
106-6942	V-링	2
251-347	베어링-볼	2
107-8133	와셔-플랫	2
107-3505	스페이서-공구, 롤러	2
104-6126	와셔-플랫	2
106-9627 GR DPA 후방 롤러 브러시 수리 키트		
106-9626**	샤프트	1
105-6792	브러시-롤러	1
104-1830	볼트-J	2
3296-2	너트-록	2
106-9607 그라운드프로(Grounds Pro) 2000 RM 216/2000/2300/2600/3100 롤러 수리 키트		
105-0150	셸-그리스	2
253-152	셸-오일	2
254-78	베어링-콘	2
254-79	베어링-컵	2
107-1592 RM 223D/5100D/5200D/5300D/5400D (1990-2000) 전방 롤러 수리 키트		
302-57	피팅-그리스	2
75-1290	베어링-롤러	2
107-1593 RM 5100D/5200D/5300D/5400D (1993-2000) 후방 롤러 수리 키트		
302-5	피팅-그리스	2
32151-12	링-리테이닝	2
85-7190	와셔-셸드	2
85-9970	베어링-볼	2
107-1592 RM 223D/5100D/5200D/5300D/5400D 대취 제거 롤러 수리 키트		
302-57	피팅-그리스	2
75-1290	베어링-롤러	2
106-9606 RM 5200D/5400D(01년 이후) RM 5210/5410/5510/5610(06-07) 롤러 수리 키트		
109966	베어링-볼	2
253-70	셸-오일	2
32120-62	링-리테이닝	2
93-1251	셸-안쪽	2
93-1252	셸-바깥쪽	2
93-2931	와셔-롤러	2
93-3007	셸-오일	2
114-5430 RM 5010-H/5210/5410/5510/5610/6500D6700D(2008 이후) 롤러 수리 키트		
114-3717	셸-안쪽	2
112-5290	베어링-볼	2
112-7494	셸-바깥쪽	4
114-5411	너트 - 베어링 록	2
106-9606 RM 5500D/6500D/6700D SPA RM 6500D/6700D DPA(2007) 롤러 수리 키트		
109966	베어링-볼	2
253-70	셸-오일	2
32120-62	링-리테이닝	2
93-1251	셸-안쪽	2
93-1252	셸-바깥쪽	2
93-2931	와셔-롤러	2
93-3007	셸-오일	2

롤러 수리 키트 - 계속

부품 번호	설명	수량
106-9627 RM 5200D/5400D RM 5500D/6500D/6700D SPA 후방 롤러 브러시 수리 키트		
106-9626	샤프트	1
105-6792	브러시-롤러	1
104-1830	볼트-J	2
3296-2	너트-록	2
107-1595 GM 3500D/4500D/4700D (2000-03) 롤러 수리 키트		
251-347	베어링-볼	2
32120-15	링-스냅	2
99-3842	셸-오일	2
106-9606 GM 3500D/3505D/4500D/4700D (2003-07) 롤러 수리 키트		
109966	베어링-볼	2
253-70	셸-오일	2
32120-62	링-리테이닝	2
93-1251	셸-안쪽	2
93-1252	셸-바깥쪽	2
93-2931	와셔-롤러	2
93-3007	셸-오일	2
114-5430 GM 3500D/3505D/4500D/4700D (2007 이후) 롤러 수리 키트		
114-3717	셸-안쪽	2
112-5290	베어링-볼	2
112-7494	셸-바깥쪽	4
112-5411	너트 - 베어링 록	2

그라운드마스터(Groundsmaster®) 데크 키트

부품 번호	설명	수량
95-3078 GM 200 시리즈 52"/132 cm RD/SD 스펀들 키트		
27-0870	스핀들 어셈블리	1
32128-21	너트-육각 플랜지	6
3231-22	나사-캐리지	6
3256-24	와셔-플랫	6
72-9361	컵-안티스캘프(잔디손상방지)	1
92-5816	볼트-블레이드	1
95-3079 GM 200 시리즈 62"/158 cm SD 스펀들 키트		
44-6370	스핀들 어셈블리	1
32128-21	너트-육각 플랜지	6
3231-22	나사-캐리지	6
3256-24	와셔-플랫	6
72-9361	컵-안티스캘프(잔디손상방지)	1
92-5816	볼트-블레이드	1
95-3081 GM 200 시리즈 62"/158 cm 가디언(Guardian) 스펀들 키트		
253-139	셸-오일	2
27-0960	베어링 세트	1
302-2	피팅-그리스	1
32128-21	너트-육각 플랜지	6
3231-27	나사-캐리지	6
3256-24	와셔-플랫	6
32146-20	너트-록	1
61-4160	하우징-스핀들	1
27-5970	스페이서-스핀들 샤프트	1
72-9361	컵-안티스캘프	1
92-5604	샤프트-스핀들	1
92-5606	스페이서-스핀들 샤프트	1
92-5607	풀리 및 허브 어셈블리	1
92-5816	볼트-블레이드	1

그라운드마스터(Groundsmaster®) 데크 키트 - 계속

부품 번호	설명	수량
95-3089 GM 300 시리즈 72"/183 cm RD/SD 좌측 스피들 키트		
84-2030	스피들 어셈블리	1
32128-21	너트-육각 플랜지	8
3234-1	나사-육각 플랜지	6
3234-11	나사-육각 플랜지	2
3256-24	와셔-플랫	8
95-3090 GM 300 시리즈 72"/183 cm RD/SD 중앙 스피들 키트		
84-2040	스피들 어셈블리	1
32128-21	너트-육각 플랜지	8
3234-1	나사-육각 플랜지	8
3256-24	와셔-플랫	8
95-3095 GM 300 시리즈 72"/183 cm RD/SD 우측 스피들 키트		
84-2050	스피들 어셈블리	1
32128-21	너트-육각 플랜지	8
3234-1	나사-육각 플랜지	6
3234-11	나사-육각 플랜지	2
3256-24	와셔-플랫	8
95-3091 GM 300 시리즈 72"/183 cm 가디언(Guardian) 스피들 키트		
17-5979**	스피들 어셈블리	1
32128-21	너트-육각 플랜지	6
3231-27	나사-캐리지	6
3256-24	와셔-플랫	6
72-9361	컵-안티스캐프(잔디손상방지)	1
119-4778 GM 3280D/3320 측면 배출 스피들 키트		
104-3546	폴리-구동(Driven)	1
108-1991	스피들 하우스 어셈블리	1
108-1956	스피들 샤프트 어셈블리	1
104-3564	씰 - V-링	1
104-8322	와셔-강화재질	1
106-7159	O-링	1
3296-60	너트-록	1
69-6950	스페이서-스피들 샤프트	1
119-4776 GM 3280D/3320/4000D/4100D GM 360/3400/4010/7200/7210 RD/가디언(Guardian) 스피들 키트		
104-3546	폴리-중동	1
119-4546	스피들 하우스 어셈블리	1
104-3554	스피들 샤프트 어셈블리	1
104-3564	씰 - V-링	1
104-8322	와셔-강화재질	1
106-7159	O-링	1
3296-60	너트-록	1
69-6950	스페이서-스피들 샤프트	1
115-3435 GM3500D/3500G/3505D/4500D/4700D 스피들 키트		
100-5703	스페이서 및 베어링 어셈블리	1
100-5705	스피들 샤프트 어셈블리	1
253-154	씰-오일	2
69-6950	스페이서-스피들 샤프트	1
100-5709	너트-스피들, 특수	1
302-62	피팅-그리스	2
94-2703	플러그	1
505-7	그리스 2oz	

그라운드마스터(Groundsmaster®) 데크 키트 - 계속

부품 번호	설명	수량
69-8400 GM 580D, 모든 데크(1989-2001), 워그 데크(2002 이후) 스피들 키트		
69-8390-03	폴리 어셈블리	1
110-3285	스피들 샤프트 어셈블리	1
253-154	씰-오일	2
3296-49	너트-록	1
108-1483	와셔-스러스트	1
6590003	O-링	1
69-1530	하우스-스피들	1
69-6950	스페이서-스피들 샤프트	1
71-2530	베어링 및 스페이스 세트	1
302-2	피팅-그리스	1
106-0005 GM 580D 중앙 데크(02 이후) 중앙 스피들 키트		
106-0023	폴리-중앙	1
110-3285	스피들 샤프트 어셈블리	1
253-154	씰-오일	2
3296-49	너트-록	1
108-1483	와셔-스러스트	1
6590003	O-링	1
69-1530	하우스-스피들	1
69-6950	스페이서-스피들 샤프트	1
71-2530	베어링 및 스페이스 세트	1
302-2	피팅-그리스	1
106-0006 GM 580D 중앙 데크(02 이후) 바깥쪽 스피들 키트		
106-0022	폴리-외부	1
110-3285	스피들 샤프트 어셈블리	1
253-154	씰-오일	2
3296-49	너트-록	1
108-1483	와셔-스러스트	1
6590003	O-링	1
69-1530	하우스-스피들	1
69-6950	스페이서-스피들 샤프트	1
71-2530	베어링 및 스페이스 세트	1
302-2	피팅-그리스	1
105-7269 GM 7200/7210 62"/158 cm 가디언(Guardian) 72"/183 cm 가디언(Guardian) 긴 잔디 키트		
112-1480-01	플레이트 - 우측	1
112-1482-01	플레이트 - 좌측	1
104-8300	너트-플랜지	4
3230-2	볼트-캐리지	4

*그림 없음. **별도 판매하지 않음. 키트 내용물은 20~33페이지 참조. 가격은 사전 통보 없이 변경될 수 있습니다. 정확한 부품을 주문할 수 있도록 항상 해당 제품의 부품 카탈로그나 Master Parts Viewer를 참조하십시오. 여기에는 필요한 부품이 나와 있지 않을 수도 있습니다. toro.com/parts

빠른 참조 가이드

MVP 키트

그라운드마스터(Groundsmaster®) 블레이드 및 벨트 키트

부품 번호	설명	수량
95-3070	GM 200 시리즈 52"/132 cm RD/SD 데크 블레이드 및 벨트 키트	
27-0990-03	블레이드 - 기본(스탠다드) 18"	3
27-1160	V-벨트	1
95-3071	GM 200 시리즈 62"/158 cm SD 데크 블레이드 및 벨트 키트	
44-6250-03	블레이드 - 기본(스탠다드) 21.75"	3
44-6260	V-벨트	1
95-3072	GM 200 시리즈 72"/183 cm SD 데크 블레이드 및 벨트 키트	
94-1861-03	블레이드 - 기본(스탠다드) 24.75"	3
57-0240	V-벨트	1
95-3087	GM 300 시리즈 72"/183 cm RD/SD 데크 블레이드 및 벨트 키트	
29-5530-03	블레이드 - 기본(스탠다드) 25"	3
21-0890	V-벨트	3
95-3094	GM 300 시리즈 72"/183 cm RD/SD 데크 블레이드 및 벨트 키트	
23-2410-03	블레이드 - 하이 세일(SAIL) 25"	3
21-0890	V-벨트	3
95-3088	GM 300 시리즈 72"/183 cm 가디언(Guardian) 블레이드 및 벨트 키트	
85-6040-03	블레이드 - 기본(스탠다드) 25"	3
93-8457	V 벨트-육각	1
110-4770	GM 3280D/3320 60"/152 cm SD 블레이드 및 벨트 키트	
110-4701	블레이드 - 미디엄 세일(SAIL) 20.5"	3
108-4391	벨트 - 육각	1
110-4768	GM 3280D/3320 62"/158 cm RD/가디언(Guardian) 블레이드 및 벨트 키트	
92-5608-03	블레이드 - 기본(스탠다드) 25"	3
107-4788	벨트 - 육각	1
110-4771	GM 3280D/3320 72"/18 cm SD 블레이드 및 벨트 키트	
110-0621	블레이드 - 미디엄 세일(SAIL) 24.5"	3
108-4393	벨트 - 육각	1
110-4769	GM 3280D/3320 72"/18 cm RD/가디언(Guardian) 블레이드 및 벨트 키트	
108-1958-03	블레이드 - 기본(스탠다드) 25"	3
107-4738	벨트 - 육각	1
132-1440	GM 5900/5910 블레이드 및 벨트 키트	
112-7376	벨트-V	1
112-7377	벨트-V	6
130-9151-03	블레이드 - 20"	11
115-8898	GM 5900/5910 중앙 및 워그 데크 블레이드 및 벨트 키트	
110-5946-03	블레이드 - 기본(스탠다드) 20"	11
112-7376	벨트-V	1
112-7377	벨트-V	6
105-7270	GM 7200/7210 62"/157.5 cm 가디언(Guardian) 블레이드 및 벨트 키트	
92-5608-03	블레이드 - 기본(스탠다드) 25"	3
110-9594	벨트-V	1
110-9595	벨트-V	1

그라운드마스터(Groundsmaster) 블레이드 및 벨트 키트 - 계속

부품 번호	설명	수량
105-7271	GM 7200/7210 72"/182.9 cm 가디언(Guardian) 블레이드 및 벨트 키트	
108-1958-03	블레이드 - 기본(스탠다드) 635 mm	3
110-9592	벨트-V	1
110-9593	벨트-V	1
105-7272	GM 7200/7210 72"/182.9 cm SD 데크 블레이드 및 벨트 키트	
110-0621-03	블레이드 - 미디엄 세일(SAIL) 24.5"	3
110-9590	벨트-V	1
110-9591	벨트-V	1

그라운드마스터(Groundsmaster®) 캐스터 휠 키트

부품 번호	설명	수량
95-3077	GM 200 시리즈 52"/132 cm RD/SD(1989 이후) 62"/158 cm SD(1989-98) 72"/183 cm SD(1989-97) 캐스터 휠 키트	
68-8970	타이어 및 베어링 어셈블리	2
68-8980	스패너-타이어	2
32153-5	너트-록	2
325-19	나사-HH	2
3256-6	와셔-플랫	4
68-8970	GM 200 시리즈 52"/132 cm RD/SD(1989 이후) 62"/158 cm SD(1989-98) 72"/183 cm SD(1989-97) 캐스터 휠	
68-9840	폴리 및 허브 어셈블리	1
62-5580	베어링 - 바깥쪽	2
62-5570	베어링 롤러 케이지	1
95-3076	GM 200 시리즈 62"/158 cm 가디언 리사이클러(Guardian Recycler) 캐스터 휠 키트	
85-5760	8" 캐스터 휠 어셈블리	4
62-4340	스패너	4
32128-23	너트-육각 플랜지	4
325-22	나사-HH	4
3256-6	와셔-플랫	8
85-5760	GM 200 시리즈 62"/158 cm 가디언 리사이클러(Guardian Recycler) 캐스터 휠	
85-5760	폴리 및 허브 어셈블리	1
83-4740	베어링 롤러 케이지	1
62-5580	베어링 - 바깥쪽	2
302-40	피팅 - 그리스	1
95-3086	GM 300 시리즈 72"/183 cm RD/SD (1988 이후) 캐스터 휠 키트	
92-1655	캐스터 휠 어셈블리 - 앞축	2
63-8400	캐스터 휠 어셈블리 - 뒷축	2
62-4340	스패너 - 앞축	2
63-1770	스패너 - 뒷축	2
32128-23	너트-육각 플랜지	4
325-18	나사-HH	2
325-22	나사-HH	2
3256-6	와셔-플랫	8

그라운드마스터(Groundsmaster®) 캐스터 휠 키트 - 계속

부품 번호	설명	수량
95-3082	GM 300 시리즈 72"/183 cm RD/SD (1983 이후) 전방 캐스터 휠	
92-1655	휠 어셈블리 - 전방	1
62-4340	스패너 - 앞측	1
32128-23	너트-육각 플랜지	1
325-22	나사-HH	1
3256-6	와셔-플랫	2
95-3084	GM 300 시리즈 72"/183 cm RD/SD (1988 이후) 후방 캐스터 휠	
63-8400	캐스터 휠 어셈블리 - 뒷측	1
63-1770	스패너 - 뒷측	1
32128-23	너트-육각 플랜지	1
325-18	나사-HH	1
3256-6	와셔-플랫	2
95-3085	GM 300 시리즈 72"/183 cm 가디언 리사이클러(Guardian Recycler) 캐스터 휠 키트	
92-1655	캐스터 휠 어셈블리 - 앞측	2
85-5760	캐스터 휠 어셈블리 - 뒷측	2
32128-23	너트-육각 플랜지	4
325-22	나사-HH	4
3256-6	와셔-플랫	8
62-4340	스패너	4
95-3083	GM 300 시리즈 72"/183 cm 가디언 리사이클러(Guardian Recycler) 후방 캐스터 휠	
85-5760	캐스터 휠 어셈블리 - 뒷측	1
62-4340	스패너	1
32128-23	너트-육각 플랜지	1
325-22	나사-HH	1
3256-6	와셔-플랫	2
95-3077	GM 3280D/3320 52"/132 cm SD 캐스터 휠 키트	
68-8970	타이어 및 베어링 어셈블리	2
68-8980	스패너-타이어	2
32153-5	너트-육	2
325-19	나사-HH	2
3256-6	와셔-플랫	2
68-8970	GM 3280D/3320 52"/132 cm SD 캐스터 휠	
68-8970	타이어 및 베어링 어셈블리	1
110-4767	GM 3280D/3320 60"/152 cm SD 62"/158 cm RD/가디언(Guardian) 72"/183 cm RD/SD/가디언(Guardian) 캐스터 휠	
93-9938	8" 휠 어셈블리	1
327-24	나사-HH	1
3296-53	너트-육	1

그라운드마스터(Groundsmaster) 블레이드 팩

부품 번호	설명	수량
108-1477	GM 200 시리즈 GM 3280D/3320 52"/132 cm RD/SD 아토믹(Atomic) 블레이드 팩	
104-1301	블레이드 - 아토믹(ATOMIC) 18"	6
106-0631	GM 200 시리즈 GM 3280D/3320 62"/158 cm RD/SD 아토믹(Atomic) 블레이드 팩	
104-1303	블레이드 - 아토믹(ATOMIC) 21.75"	6
108-1478	GM 200 시리즈 72"/183 cm RD/SD 아토믹(Atomic) 블레이드 팩	
104-1304	블레이드 - 아토믹(ATOMIC) 24.75"	6

그라운드마스터(Groundsmaster) 블레이드 팩 - 계속

부품 번호	설명	수량
108-1454	GM 300 시리즈 GM 3280D/3320 72"/183 cm RD/SD 아토믹(Atomic) 블레이드 팩	
106-4353-03	블레이드 - 아토믹(ATOMIC) 25"	6
108-1452	GM 455D 126"/320 cm Quadfloat 아토믹(Atomic) 블레이드 팩	
107-0216-03	블레이드 - 아토믹(ATOMIC) 19"	7
108-1453	GM 580D 중앙 및 워그 데크 아토믹(Atomic) 블레이드 팩	
107-0217-03	블레이드 - 아토믹(ATOMIC) 20"	11
108-1462	GM 3500D/3505D 27"/69 cm RD 아토믹(Atomic) 블레이드 팩	
107-0235-03	블레이드 - 아토믹(ATOMIC) 27"	6
117-2722	GM 4000D 132"/335 cm RD 기본 블레이드 팩	
92-5608-03	블레이드 - 기본(스탠다드) 21.75"	7
110-6130	GM 4000D 132"/335 cm RD 플랫 세일 블레이드 팩	
110-6115-03	블레이드 - 플랫 세일 21.75"	7
108-1450	GM 4000D 132"/335 cm RD 아토믹(Atomic) 블레이드 팩	
107-0214-03	블레이드 - 아토믹(ATOMIC) 21.75"	7
137-5500	GM 4000D 132"/335 cm 미디엄 세일 블레이드 팩	
136-4370-03	블레이드 - 미디엄 세일 21.75"	7
110-6140	GM 4100D 124"/315 cm RD 플랫 세일 블레이드 팩	
110-6116-03	블레이드 - 플랫 세일 19"	7
108-1451	GM 4100D 124"/315 cm RD 아토믹(Atomic) 블레이드 팩	
107-0215-03	블레이드 - 아토믹(ATOMIC) 19"	7
108-1463	GM 4500D 27"/69 cm RD 아토믹(Atomic) 블레이드 팩	
107-0235-03	블레이드 - 아토믹(ATOMIC) 27"	5
108-0800	GM 4500D 69 cm	
108-9026-03	블레이드 - 컴비네이션 685.8 mm	5
108-0800	GM3500D 콤보 블레이드 팩	
108-9026-03	블레이드 - 컴비네이션 685.8 mm	5
108-1464	GM 4700D 27"/69 cm RD 아토믹(Atomic) 블레이드 팩	
107-0235-03	블레이드 - 아토믹(ATOMIC) 27"	7
115-8896	GM 5900/5910(2008-2016) 중앙 및 워그 데크 기본 블레이드 팩	
110-5946-03	블레이드 - 기본(스탠다드) 20"	11
114-0897	GM 5900/5910(2008-2016) 중앙 및 워그 데크 아토믹(Atomic) 블레이드 팩	
110-5948-03	블레이드 - 아토믹(ATOMIC) 20"	11
119-8020	GM360 아토믹(Atomic) 블레이드 팩	
110-0624-03	블레이드 - 아토믹(ATOMIC) 24.5"	3
119-8021	GM360 하이 플로우 블레이드 팩	
110-0622-03	블레이드-미디엄 플로우 24.5"	3

*그림 없음. **별도 판매하지 않음. 키트 내용물은 20~33페이지 참조. 가격은 사전 통보 없이 변경될 수 있습니다. 정확한 부품을 주문할 수 있도록 항상 해당 제품의 부품 카탈로그나 Master Parts Viewer를 참조하십시오. 여기에는 필요한 부품이 나와 있지 않을 수도 있습니다. toro.com/parts

빠른 참조 가이드

MVP 키트

필터 키트

부품 번호	설명	수량
31196	아웃크로스(Outcross®) 9060 500시간 MVP 필터 키트	
108-3814	에어 필터	1
125-2915	연료/물 분리기	1
125-7025	필터 엔진 오일	2
125-8752	필터 연료/오일	1
30065	그린마스터(Greensmaster) 500/800/1000/1600 및 Flex 18/21(2004-2011) 필터 키트	
93-8636	에어 필터	1
93-8637	에어 필터	1
93-8584	점화 플러그	1
30097	Greensmaster 800/1000/1600 및 Flex 18/21(2012 이후) 필터 키트	
121-0618	엘리먼트 세트	1
121-0547	점화 플러그	1
30064	Greensmaster 3150(2011년까지) 400시간 필터 키트	
107-7817	오일 필터	5
107-9531	유압 오일 필터	1
92-0527	에어 클리너 카트리지	1
92-0530	필터 엘리먼트	1
131-6262	Greensmaster 3120/3150Q(2012년 이후) 800 시간 필터 키트	
107-7817	필터 - 오일, 엔진	9
92-0527	에어 클리너 카트리지	8
107-9531	유압 오일 필터	2
94-2690	연료 필터	1
108-6945	점화 플러그	2
131-8785	Greensmaster 3120/3150Q(2012 이후) 800시간 표준 필터 키트	
107-7817	오일 필터	8
92-0527	에어 클리너 카트리지	8
107-9531	유압 오일 필터	1
94-2690	필터 - 연료	1
108-6945	점화 플러그	2
30018	Greensmaster 3250D (2003-2006) 400시간 필터 키트	
108-3842	엔진 오일 필터	5
107-9531	유압 오일 필터	1
108-3811	에어 필터	2
30062	Greensmaster 3250D (2007-2011) 400시간 필터 키트	
108-3842	엔진 오일 필터	3
107-9531	유압 오일 필터	1
108-3811	에어 필터	2
112-9188	필터 엘리먼트	1
30086	Greensmaster 3250D (2012 이후) 500시간 필터 키트	
115-8189	엔진 오일 필터(쿠보타(KUBOTA) D902)	4
107-9531	유압 오일 필터	1
108-3811	에어 필터	2
110-9049	필터-스핀온	1
30042	Greensmaster 3300/3320 400시간 필터 키트	
108-5194	유압 오일 필터	1
107-7817	엔진 오일 필터	5
30043	Greensmaster 3400/3420 400시간 필터 키트	
108-3811	에어 필터	2
108-5194	유압 오일 필터	1
115-8189	엔진 오일 필터	3

필터 키트 - 계속

부품 번호	설명	수량
30016	릴마스터(Reelmaster) 3100D (1999-2007) 400시간 필터 키트	
108-3841	엔진 오일 필터	3
54-0110	유압 오일 필터	3
108-3811	에어 필터	2
98-9764	연료/물 분리기	1
108-3828	연료 필터 - 인라인	1
30053	Reelmaster 3100D (2008 이후) 400시간 필터 키트	
108-3841	엔진 오일 필터	3
54-0110	유압 오일 필터	2
108-3811	에어 필터	2
110-9049	연료/물 분리기	1
30090	Reelmaster 3550D/3555D/3575D 400시간 필터 키트	
108-3841	엔진 오일 필터	3
86-3010	변속기 오일 필터	3
108-3811	에어 필터	2
110-9049	필터-스핀온	1
110-9049	연료/물 분리기	1
30012	Reelmaster 4000D (2002-2007) 400시간 필터 키트	
104-5169	엔진 오일 필터	3
86-6110	유압 오일 필터	1
108-3828	연료 필터 - 인라인	1
98-9764	연료/물 분리기	1
108-3812	에어 필터 - 바깥쪽	1
108-3813	에어 필터 - 안쪽	1
30061	Reelmaster 4000D (2008 이후) 400시간 필터 키트	
104-5169	엔진 오일 필터	3
86-6110	유압 오일 필터	1
98-9764	연료/물 분리기	1
108-3812	에어 필터 - 바깥쪽	1
108-3813	에어 필터 - 안쪽	1
30015	Reelmaster 5200D/5400D 400시간 필터 키트	
108-3841	엔진 오일 필터	3
110-4146	변속기 오일 필터	1
108-3828	연료 필터 - 인라인	1
108-3810	에어 필터	1
98-9764	연료/물 분리기	1
30039	Reelmaster 5210/5410/5510 (2006-2007) 400시간 필터 키트	
108-3841	엔진 오일 필터	4
108-3828	연료 필터 - 인라인	1
108-3810	에어 필터	1
98-9764	연료/물 분리기	1
30054	Reelmaster 5210/5410/5510 pre Tier 4 (2008 이후) 400시간 필터 키트	
108-3841	엔진 오일 필터	3
108-3810	에어 필터	1
110-9049	연료/물 분리기	1
94-2621	유압 오일 필터	1
86-3010	유압 오일 필터	1
30247	Reelmaster 5010-H 800시간 필터 키트	
108-3841	엔진 오일 필터	6
110-9049	연료/물 분리기	2
86-3010	유압 오일 필터	1
108-3810	에어 필터	1

필터 키트 - 계속

부품 번호	설명	수량
30091	릴마스터(Reelmaster) 5410G/5510G 800시간 MVP 필터 키트	
108-3810	에어 필터	1
108-3841	오일 필터	4
94-2621	필터 엘리먼트	1
86-3010	변속기 오일 필터	1
30093	Reelmaster 5410D/5510D Tier4 Final 800시간 MVP 필터 키트	
108-3810	에어 필터	1
125-7025	오일 필터	3
94-2621	필터 엘리먼트	1
86-3010	변속기 오일 필터	1
125-2915	필터 스펀지	2
125-8752	연료 필터	2
30038	Reelmaster 5500D 400시간 필터 키트	
108-3841	엔진 오일 필터	5
110-4146	변속기 오일 필터	1
94-2621	유압 오일 필터	1
108-3810	에어 필터	1
98-9764	연료/물 분리기	1
108-3828	연료 필터 - 인라인	1
30040	Reelmaster 5610 (2006-2007) 400시간 필터 키트	
108-3841	엔진 오일 필터	4
108-3828	연료 필터 - 인라인	1
108-3812	에어 필터	1
98-9764	연료/물 분리기	1
30055	Reelmaster 5610 (2008-2012) 400시간 필터 키트	
108-3841	엔진 오일 필터	3
108-3812	에어 필터	1
110-9049	연료/물 분리기	1
94-2621	유압 오일 필터	1
86-3010	유압 오일 필터	1
30014	Reelmaster 6500D/6700D (2003-2007) 400시간 필터 키트	
108-3841	엔진 오일 필터	3
108-3828	연료 필터 - 인라인	1
98-9764	연료/물 분리기	1
108-3812	에어 필터 - 바깥쪽	1
108-3813	에어 필터 - 안쪽	1
94-2621	유압 오일 필터	1
30057	Reelmaster 6500D/6700D (2008 이후) 400시간 필터 키트	
108-3841	엔진 오일 필터	3
110-9049	연료/물 분리기	1
108-3812	에어 필터 - 바깥쪽	1
108-3813	에어 필터 - 안쪽	1
94-2621	유압 오일 필터	1
30056	Reelmaster 7000D 400시간 필터 키트 (2008년 이후)	
104-5169	엔진 오일 필터	3
75-1310	유압 오일 필터 - 펌프	1
94-2621	유압 오일 필터 - 매니폴드	1
110-9049	연료/물 분리기	1
108-3814	에어 필터 - 바깥쪽	1
108-3816	에어 필터 - 안쪽	1

필터 키트 - 계속

부품 번호	설명	수량
30030	그라운드마스터(Groundsmaster) 223D 400시간 필터 키트	
108-3841	엔진 오일 필터	5
23-2300	변속기 오일 필터	2
43-2550	필터 - 전기 연료 펌프	1
63-8300	연료/물 분리기	1
108-3833	에어 필터	2
30002	Groundsmaster 225 400시간 필터 키트	
108-3842	엔진 오일 필터	5
23-2300	변속기 오일 필터	3
108-3833	에어 필터	1
95-2926	연료 필터	1
30001	Groundsmaster 228D 400시간 필터 키트	
108-3841	엔진 오일 필터	5
23-2300	변속기 오일 필터	3
98-9764	연료/물 분리기	1
108-3828	연료 필터 - 인라인	1
108-3810	에어 필터	1
30023	Groundsmaster 325D 400시간 필터 키트	
108-3841	엔진 오일 필터	5
23-9740	변속기 오일 필터	3
43-2550	필터 - 전기 연료 펌프	1
63-8300	연료/물 분리기	1
108-3833	에어 필터	1
30022	Groundsmaster 328D (2001-2007) 400시간 필터 키트	
108-3841	엔진 오일 필터	3
23-9740	변속기 오일 필터	3
108-3828	연료 필터 - 인라인	1
98-9764	연료/물 분리기	1
108-3810	에어 필터	1
30059	Groundsmaster 328D (2008 이후) 400시간 필터 키트	
108-3841	엔진 오일 필터	3
23-9740	변속기 오일 필터	3
112-7836	연료 필터 - 인라인	1
110-9049	연료/물 분리기	1
108-3810	에어 필터	2
30021	Groundsmaster 345 400시간 필터 키트	
108-3817	엔진 오일 필터	5
23-9740	변속기 오일 필터	3
108-3831	연료 필터	1
108-3833	에어 필터	1
30261	Groundsmaster 360 Tier4 Final - 얀마르(Yanmar)(2015 이후) 400시간 필터 키트	
108-3810	필터 - 공기	1
125-7025	필터	1
108-5194	필터 - 오일, 유압	1
125-2915	필터-스핀온	1
125-8752	필터 - 연료	1
30028	Groundsmaster 455D 400시간 필터 키트	
108-3837	엔진 오일 필터	5
86-3010	유압 오일 필터	1
76-5220	연료 필터	1
108-3812	에어 필터 - 바깥쪽	1
108-3813	에어 필터 - 안쪽	1

*그림 없음. **별도 판매하지 않음. 키트 내용물은 20~33페이지 참조. 가격은 사전 통보 없이 변경될 수 있습니다. 정확한 부품을 주문할 수 있도록 항상 해당 제품의 부품 카탈로그나 Master Parts Viewer를 참조하십시오. 여기에는 필요한 부품이 나와 있지 않을 수도 있습니다. toro.com/parts

빠른 참조 가이드

MVP 키트

필터 키트 - 계속

부품 번호	설명	수량
30024	그라운드마스터(Groundsmaster) 580D (1989-2003) 400시간 필터 키트	
110-6166	엔진 오일 필터	5
69-1720	유압 오일 필터	2
69-1770	연료/물 분리기	2
108-3815	에어 필터	1
30063	Groundsmaster 580D (2004-2008) 400시간 필터 키트	
110-6166	엔진 오일 필터	3
69-1720	유압 오일 필터	2
60-5470	연료/물 분리기	1
108-3815	에어 필터	2
30010	Groundsmaster 3000D 400시간 필터 키트	
108-3837	엔진 오일 필터	5
94-3951	유압 오일 필터	2
76-5220	연료 필터	1
108-3812	에어 필터	1
30034	그라운드마스터(Groundsmaster) 3280D (2005-2007) 400시간 필터 키트	
108-3841	엔진 오일 필터	4
23-2300	변속기 오일 필터	4
98-9764	연료/물 분리기	1
108-3828	연료 필터 - 인라인	1
108-3810	에어 필터	1
30051	그라운드마스터(Groundsmaster) 3280D (2008-2015) 400시간 필터 키트	
108-3841	엔진 오일 필터	3
23-2300	변속기 오일 필터	2
110-9049	연료/물 분리기	1
108-3810	에어 필터	1
30262	그라운드마스터(Groundsmaster) 3280D(2016 이후) 400시간 필터 키트	
108-3841	엔진 오일 필터	3
54-0110	변속기 오일 필터	2
110-9049	연료/물 분리기	1
108-3810	에어 필터	1
30027	Groundsmaster 3500D/3505D (2002-2007) 400시간 필터 키트	
108-3841	엔진 오일 필터	3
86-3010	유압 오일 필터	3
108-3828	연료 필터 - 인라인	1
98-9764	연료/물 분리기	1
108-3810	에어 필터	2
30058	Groundsmaster 3500D/3505D (2008-2012) 400시간 필터 키트	
108-3841	엔진 오일 필터	3
86-3010	유압 오일 필터	3
110-9049	연료/물 분리기	1
108-3810	에어 필터	2
30090	Groundsmaster 3500D/3505D (모델 30807 및 30849) 400시간 필터 키트	
108-3841	엔진 오일 필터	3
86-3010	변속기 오일 필터	3
108-3811	에어 필터	2
110-9049	필터-스핀온	1
110-9049	연료/물 분리기	1

필터 키트 - 계속

부품 번호	설명	수량
30246	그라운드마스터(Groundsmaster) 3500G (모델 30809) 400시간 필터 MVP 키트	
108-3811	에어 필터	2
115-8189	엔진 오일 필터	3
86-3010	유압 오일 필터	3
121-3625	연료 펌프 필터	1
30029	그라운드마스터(Groundsmaster) 4000D/41000D/4500D/4700D (2002-2008) 400시간 필터 키트	
104-5169	엔진 오일 필터	3
75-1310	유압 오일 필터 - 펌프	1
94-2621	유압 오일 필터 - 매니폴드	1
98-9764	연료/물 분리기	1
108-3828	연료 필터 - 인라인	1
108-3814	에어 필터 - 바깥쪽	1
108-3816	에어 필터 - 안쪽	1
30056	그라운드마스터(Groundsmaster) 4000D/41000D/4500D/4700D (2008 및 2012) 400시간 필터 키트	
104-5169	엔진 오일 필터	3
75-1310	유압 오일 필터 - 펌프	1
94-2621	유압 오일 필터 - 매니폴드	2
110-9049	연료/물 분리기	1
108-3814	에어 필터 - 바깥쪽	1
108-3816	에어 필터 - 안쪽	1
30089	그라운드마스터(Groundsmaster) 4000D/4100D/4500D/4700D Tier 4i 800시간 필터 MVP 키트 안마르(Yanmar) 엔진	
125-7025	오일 필터	3
75-1310	유압 오일 필터	1
94-2621	유압 오일 필터	1
115-9793	환기구	1
108-3814	에어 필터	1
108-3816	에어 필터	1
110-9049	필터 스펀	2
110-4812	연료 필터	1
30408	그라운드마스터(Groundsmaster) 4000D/4100D/4500D/4700D Tier 4 Final(2013 이후) 800시간 필터 MVP 키트	
125-7025	오일 필터	3
75-1310	유압 오일 필터	1
94-2621	유압 오일 필터	1
115-9793	환기구	1
108-3814	에어 필터	1
108-3816	에어 필터	1
125-2915	필터 스펀	2
125-8752	연료 필터	2
110-4812	차축 환기(Vent) ASM	1
110-4815	필터 ASM 삽입	1
30055	Groundsmaster 4300 400시간 필터 키트 (2008 - 2012)	
108-3841	엔진 오일 필터	3
108-3812	에어 필터	1
110-9049	연료/물 분리기	1
94-2621	유압 오일 필터	1
86-3010	유압 오일 필터	1

필터 키트 - 계속

부품 번호	설명	수량
30093	그라운드마스터(Groundsmaster) 4300D 800시간 MVP 필터 키트(2012년 이후)	
108-3810	에어 필터	1
125-7025	오일 필터	3
94-2621	필터 엘리먼트	1
86-3010	변속기 오일 필터	1
125-2915	필터 스피논	2
125-8752	연료 필터	2
30041	그라운드마스터(Groundsmaster) 5900/5910 400시간 필터 키트	
130-8860	엔진 오일 필터	2
86-6110	유압 오일 필터 - 메인	1
75-1310	유압 오일 필터 - PTO	1
115-5471	연료/물 분리기	1
117-2792	연료 필터 - 엔진	1
31609	그라운드마스터(Groundsmaster) 5900 Tier 4 Final 400시간 필터 키트	
125-7025	오일 필터	2
75-1310	유압 오일 필터 - PTO	1
86-6110	유압 오일 필터 - 메인	1
125-2915	필터 스피논	1
125-8752	연료 필터	1
30037	그라운드마스터(Groundsmaster) 7200/7210(2007-2013) 400시간 필터 키트	
108-3841	엔진 오일 필터	3
108-5194	변속기 오일 필터	2
98-9764	연료/물 분리기	1
108-3810	에어 필터	1
108-3828	연료 필터 - 인라인	1
30052	그라운드마스터(Groundsmaster) 7200/7210(2008- 2014) 400시간 필터 키트 - Kubota	
108-3841	엔진 오일 필터	3
108-5194	변속기 오일 필터	1
110-9049	연료/물 분리기	1
108-3810	에어 필터	1
30008	하이드로젝트(Hydroject) 3000 에어레이터 400시간 유지보수 키트	
108-3817	엔진 오일 필터	5
67-8110	변속기 오일 필터	3
71-5960	연료 필터	2
82-0660	에어 필터 - 엘리먼트	2
57-9340	점화 플러그	2
30005	Workman 1100/1110/MD 400시간 필터 키트	
108-3811	에어 필터	2
30004	Workman 2100/2110/MDX 400시간 필터 키트	
107-7817	엔진 오일 필터	4
108-3811	에어 필터	2
30017	워크맨(Workman) 3200/4200(2002 이후) 400시간 유지보수 키트	
108-3842	엔진 오일 필터	5
108-3811	에어 필터	2
105-8045	연료 필터	1
108-6945	점화 플러그	3
30006	워크맨(Workman) 3300D/4300D(2002 이후) 400시간 필터 키트	
108-3842	엔진 오일 필터	5
108-3811	에어 필터	1
54-0110	변속기 오일 필터	1
63-8300	연료/물 분리기	1

필터 키트 - 계속

부품 번호	설명	수량
30035	샌드/인필드(Sand/Infield) Pro 3040/5040 400시간 필터 키트	
107-7817	엔진 오일 필터	9
54-0110	유압 오일 필터	2
108-3811	에어 필터	2
08725	SandPro 2040Z 400시간 필터 키트	
114-3494	필터 엘리먼트	2
127-0381	내측 필터 키트	4
119-5852	오일 필터	5
108-3811	에어 필터	2
115-7854	인라인 연료 필터	2
92-2153	점화 플러그	2
131-3751	1200/1250/1750 MVP 키트 필터/망 흡입	
120-0796	펌프 키트	1
100-8642	흡입 스크린	1
131-0209	압력 스크린	1
130-7304	밸브 키트	6
30073	Workman HDX 시리즈(2012년 이후) - 400시 간 정비 키트	
108-3811	에어 필터	2
108-3842	오일 필터	3
115-7854	연료 필터 - 인라인(5/16)	2
54-0110	변속기 오일 필터	1
115-7818	연료 필터 어셈블리	1
30068	Workman HDX-D 시리즈(2012년 이전) - 400시 간 정비 키트	
108-3811	에어 필터	2
108-3842	오일 필터	3
110-9049	연료/물 분리기	1
54-0110	변속기 오일 필터	1
30248	Workman HDX 시리즈(2013년 이후) - 400시간 유지보수 키트	
108-3810	에어 필터	2
115-8189	필터-오일, 엔진	3
115-7818	연료 필터 어셈블리	1
54-0110	필터-오일, 변속기	1
125-9139	점화 플러그	3
110-3796	V-벨트	1
30249	Workman HDX-D 시리즈(2013년 이후) - 400시 간 정비 키트	
108-3810	에어 필터	2
115-8189	필터-오일, 엔진	3
110-9049	필터-스핀온	1
54-0110	필터-오일, 변속기	1
110-3796	V-벨트	1
131-8276	Workman HDX-Auto(2014년 이후) - 400시간 정비 키트	
108-3811	에어 필터	4
108-3847	오일 필터	3
115-7818	연료 필터 어셈블리	1
54-0110	필터-오일, 변속기	1
136-1100	점화 플러그	2
136-6280	Workman GTX - 400시간 유지보수 키트	
108-3811	에어 필터	4
131-8589	점화 플러그	1
130-8380	연료 필터	1

빠른 참조 가이드

MVP 키트

수정 페인트

부품 번호	설명	수량
361-1	TORO 빨강색(1990 이전) 12온스 스프레이 캔 수정 페인트	필요 에 따 라
361-10	TORO 빨강색(1990년 이후) 12온스 스프레이 캔 수정 페인트	필요 에 따 라
112-0178	TORO 빨강색(1990년 이후) 0.6온스 브러시-인-캡(Brush-in-Cap) 수정 페인트	필요 에 따 라
112-0177	TORO 빨강색(1990년 이후) 0.3온스 페인트 마커 수정 페인트	필요 에 따 라
112-0176	TORO 검정색 0.6온스 브러시-인-캡(Brush-in-Cap) 수정 페인트	필요 에 따 라
112-0175	TORO 검정색 0.3온스 페인트 마커 수정 페인트	필요 에 따 라

빠른 참조 가이드

베어링

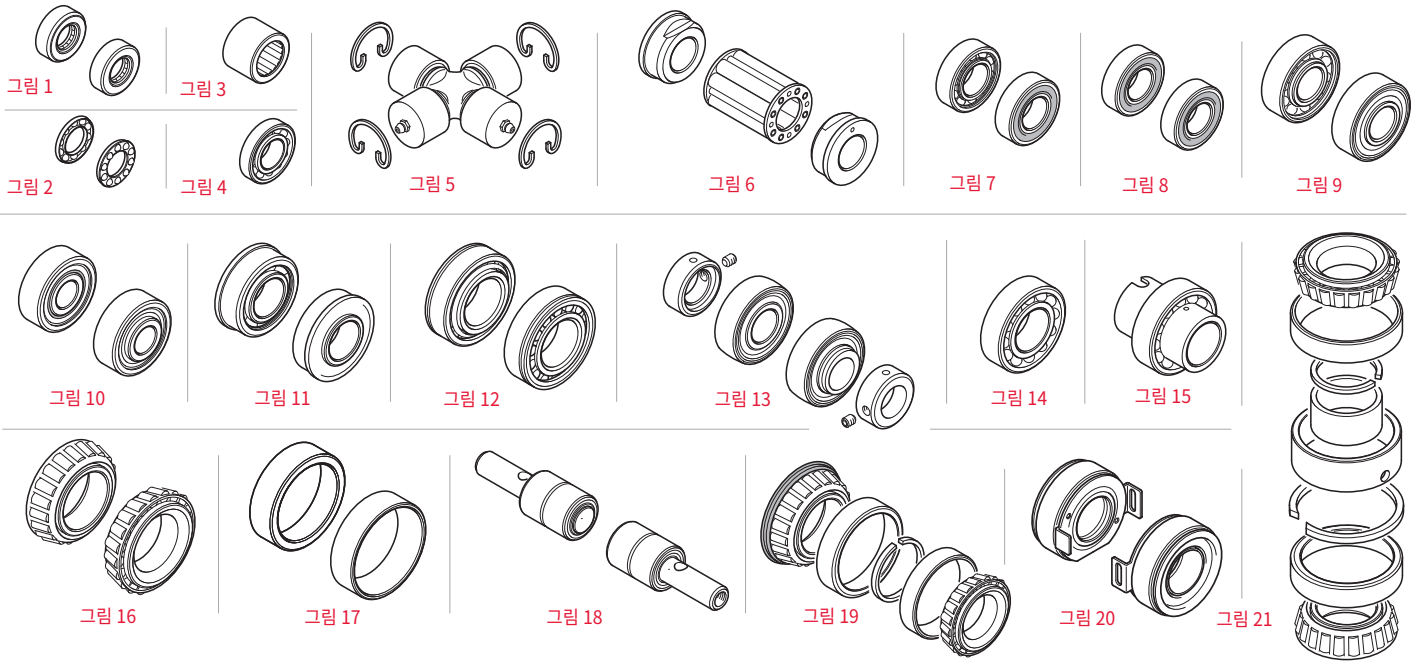

그린마스터(Greensmaster®) - 자주식

장비	적용	그림 번호	구성 요소	년	설명	부품 번호
Greensmaster 800 1000 1600 2000 2600	커팅 유닛	14	릴	모두	볼 베어링 어셈블리 - 듀얼 로우	251-342
		19	전방 롤러	모두	베어링 및 샤프트 어셈블리	52-3180
		7	그루머 릴 샤프트	모두	볼 베어링 어셈블리 - 외부 실만 해당	251-327
		7	그루머 구동 벨트 아이들러	모두	볼 베어링 어셈블리 - 외부 실만 해당	251-328
		7	릴 구동 클러치 하우징	1993년 이후	볼 베어링 어셈블리 - 외부 실만 해당	251-318
	구동 유닛	8	릴 구동 클러치	모두	볼 베어링 어셈블리 - 실	251-336
		14	카운터샤프트 지지대	모두	볼 베어링 어셈블리 - 듀얼 로우	251-338
		8	아이들러 풀리	모두	볼 베어링 어셈블리 - 실	38-7820
		14	드럼 구동 샤프트	모두	볼 베어링 어셈블리 - 듀얼 로우	251-338
		7	드럼 스피들/허브	1990-99	볼 베어링 어셈블리 - 외부 실만 해당	251-257
		8	드럼 스피들/허브	2000년 이후	볼 베어링 어셈블리 - 실	251-82
		13	드럼 - 외부 샤프트 베어링	1993년 이후	볼 베어링 어셈블리 - 자동 정렬형	88-7880
		Greensmaster Flex 1800 2100	커팅 유닛	14	릴	모두
8	롤러			모두	볼 베어링 어셈블리 - 실	251-347
8	그루머 구동 벨트 아이들러			모두	볼 베어링 어셈블리 - 실	251-259
*	그루머 드라이브			모두	베어링 - 우측 역회전 그루머	106-4237
eFlex 1800 2100	구동 유닛			8	릴 구동 샤프트	모두
		13	드럼 구동 샤프트	2001-04	볼 베어링 - 자동 정렬형(칼라 있음)	104-0538
		13	드럼 구동 샤프트	2005 이후	볼 베어링 - 자동 정렬형(칼라 있음)	106-8448
Trans Pro 80 100	트레일러	8	드럼 스피들/허브	모두	볼 베어링 어셈블리 - 실	251-82
		16	휠 - 내부/외부 베어링	모두	롤러 베어링 어셈블리 - 테이퍼 콘	254-92
		17	휠 - 내부/외부 베어링	모두	베어링 레이스 - 테이퍼 컵	254-72

그린마스터(Greensmaster®) - 승용식

장비	적용	그림 번호	구성 요소	해당 년도	설명	부품 번호	
Greensmaster 3300형 커팅 유닛*	4-볼트	18	전방 롤러	1974년 이후	베어링 및 샤프트 어셈블리	21-6410	
		19	후방 롤러	1974년 이후	베어링 및 샤프트 어셈블리	52-3180	
	스파이커	18	전방 및 후방 롤러	1974년 이후	베어링 및 샤프트 어셈블리	21-6410	
	4볼트 및 SPA	16	릴	모두	롤러 베어링 어셈블리 - 테이퍼 콘	254-94	
		17	릴	모두	베어링 레이스 - 테이퍼 컵	254-72	
	그루머	2	릴 조정 노브	1985-86	스러스트 베어링 케이지 어셈블리	257-6	
		19	전방 및 후방 롤러	모두	베어링 및 샤프트 어셈블리	52-3180	
		7	롤러 브러시 키트 후방 롤러	모두	볼 베어링 어셈블리 - 외부 씰만 해당	85-9970	
		7	그루머 릴 구동	모두	볼 베어링 어셈블리 - 외부 씰만 해당	251-327	
		7	그루머 구동 샤프트	모두	볼 베어링 어셈블리 - 외부 씰만 해당	251-327	
	Greensmaster 3200형 커팅 유닛*	4-볼트 및 SPA	19	전방 및 후방 롤러	1985-92	베어링 및 샤프트 어셈블리	52-3180
			14	릴	1995-00	볼 베어링 어셈블리 - 듀얼 로우	93-2489
		그루머	9	전방 롤러	모두	볼 베어링 어셈블리 - 외부 씰만 해당	93-2559
			18	Wiehle 전방 롤러	모두	베어링 및 샤프트 어셈블리	75-1290
9			후방 롤러	1995-98	볼 베어링 어셈블리 - 외부 씰만 해당	93-2559	
7			후방 롤러	1999-00	볼 베어링 어셈블리 - 외부 씰만 해당	85-9970	
13			후방 롤러 브러시 샤프트	모두	볼 베어링 - 자동 정렬형(칼라 있음)	98-5208	
대취 제거기		4	후방 롤러 브러시 구동 샤프트	모두	볼 베어링 어셈블리 - 싱글 로우	98-5215	
		14	그루머 릴 구동	모두	볼 베어링 어셈블리 - 싱글 로우	251-336	
		8	그루머 구동 샤프트	모두	볼 베어링 어셈블리 - 씰	95-0707	
		7	그루머 구동 벨트 아이들러	모두	볼 베어링 어셈블리 - 외부 씰만 해당	38-7820	
		7	전방 롤러	1997년 이후	볼 베어링 어셈블리 - 외부 씰만 해당	85-9970	
스파이커		9	후방 롤러	모두	볼 베어링 어셈블리 - 외부 씰만 해당	93-2559	
		9	후방 롤러	모두	볼 베어링 어셈블리 - 외부 씰만 해당	93-2559	
Greensmaster 3050형 커팅 유닛*	4-볼트 및 SPA	14	릴	2001	볼 베어링 어셈블리 - 듀얼 로우	93-2489	
		14	릴	2002-03	볼 베어링 어셈블리 - 듀얼 로우	105-3827	
	그루머	19	전방 롤러	모두	베어링 및 샤프트 어셈블리	52-3180	
		7	후방 롤러	모두	볼 베어링 어셈블리 - 외부 씰만 해당	85-9970	
		13	후방 롤러 브러시 샤프트	모두	볼 베어링 - 자동 정렬형(칼라 있음)	98-5208	
		4	후방 롤러 브러시 구동 샤프트	모두	볼 베어링 어셈블리 - 싱글 로우	98-5215	
		14	그루머 릴	모두	볼 베어링 어셈블리 - 싱글 로우	95-0707	
	스파이커	9	후방 롤러	모두	볼 베어링 어셈블리 - 외부 씰만 해당	93-2559	
		9	후방 롤러	모두	볼 베어링 어셈블리 - 외부 씰만 해당	93-2559	
	Greensmaster DPA 커팅 유닛*	DPA	14	릴	2003-06	볼 베어링 어셈블리 - 듀얼 로우	93-2489
			8	롤러	모두	볼 베어링 어셈블리 - 씰	251-347
		13	후방 롤러 브러시 샤프트	모두	볼 베어링 - 자동 정렬형(칼라 있음)	132-6979	
		8	롤러 브러시 구동 벨트 아이들러	모두	볼 베어링 어셈블리 - 씰	251-259	
		8	그루머 구동 벨트 아이들러	모두	볼 베어링 어셈블리 - 씰	251-259	
Greensmaster 300		구동 유닛	9	풀 프레임 롤러	모두	볼 베어링 어셈블리 - 외부 씰만 해당	133-2378
	16		후방 휠	모두	롤러 베어링 어셈블리 - 테이퍼 콘	254-78	
	17		후방 휠	모두	베어링 레이스 - 테이퍼 컵	254-79	
Greensmaster 3000 3000D	구동 유닛	9	풀 프레임 롤러	모두	볼 베어링 어셈블리 - 외부 씰만 해당	133-2378	
		16	후방 휠	모두	롤러 베어링 어셈블리 - 테이퍼 콘	254-78	
		17	후방 휠	모두	베어링 레이스 - 테이퍼 컵	254-79	
Greensmaster 3050	구동 유닛	9	풀 프레임 롤러	모두	볼 베어링 어셈블리 - 외부 씰만 해당	133-2378	
		16	후방 휠	모두	롤러 베어링 어셈블리 - 테이퍼 콘	254-78	
		17	후방 휠	모두	베어링 레이스 - 테이퍼 컵	254-79	
Greensmaster 3100D	구동 유닛	9	풀 프레임 롤러	모두	볼 베어링 어셈블리 - 외부 씰만 해당	133-2378	
		16	2WD 후방 휠	모두	롤러 베어링 어셈블리 - 테이퍼 콘	254-78	
		17	2WD 후방 휠	모두	베어링 레이스 - 테이퍼 컵	254-79	
		Greensmaster 3150	구동 유닛	9	풀 프레임 롤러	모두	볼 베어링 어셈블리 - 외부 씰만 해당
8	중립 중심 고정 장치			모두	볼 베어링 어셈블리 - 씰	251-259	
8	트랙션 기능 레버			모두	볼 베어링 어셈블리 - 씰	251-259	
16	후방 휠			모두	롤러 베어링 어셈블리 - 테이퍼 콘	254-78	
Greensmaster 3200 3200D	구동 유닛	17	후방 휠	모두	베어링 레이스 - 테이퍼 컵	254-79	
		8	중립 암	모두	볼 베어링 어셈블리 - 씰	251-259	
		8	트랙션 기능 레버	모두	볼 베어링 어셈블리 - 씰	251-259	
		16	후방 휠	모두	롤러 베어링 어셈블리 - 테이퍼 콘	254-78	
		17	후방 휠	모두	베어링 레이스 - 테이퍼 컵	254-79	

*그림 없음. **별도 판매하지 않음. 키트 내용물은 20~33페이지 참조. 가격은 사전 통보 없이 변경될 수 있습니다. 정확한 부품을 주문할 수 있도록 향 상 해당 제품의 부품 카탈로그나 Master Parts Viewer를 참조하십시오. 여기에는 필요한 부품이 나와 있지 않을 수도 있습니다. toro.com/parts

빠른 참조 가이드

베어링

그린마스터(Greensmaster®) - 승용식 - 계속

장비	적용	그림 번호	구성 요소	해당 년도	설명	부품 번호
Greensmaster 3250D	구동 유닛	8	중립 중심 고정 장치	모두	볼 베어링 어셈블리 - 쉘	251-259
		8	트랙션 기능 레버	모두	볼 베어링 어셈블리 - 쉘	251-259
		16	후방 휠	모두	롤러 베어링 어셈블리 - 테이퍼 콘	254-78
		17	후방 휠	모두	베어링 레이스 - 테이퍼 컵	254-79
Greensmaster 3300	커팅 유닛	8	후방 롤러	모두	볼 베어링 어셈블리 - 쉘	251-347
		*	그루머 드라이브	모두	베어링 - 우측 역회전 그루머	106-4237
3320	구동 유닛	8	중립 중심 고정 장치	모두	볼 베어링 어셈블리 - 쉘	251-259
3400		8	중립 중심 고정 장치	모두	볼 베어링 어셈블리 - 쉘	251-259
3420		17	후방 휠	모두	베어링 레이스 - 테이퍼 컵	254-72

*그린마스터(Greensmaster) 커팅 유닛은 다양한 그린마스터(Greensmaster) 트랙션 유닛에 부착할 수 있습니다. 그린마스터(Greensmaster) 커팅 유닛 참조 차트를 이용하면 커팅 유닛을 이름별로 파악할 수 있습니다.

릴마스터(Reelmaster®)

장비	적용	그림 번호	구성 요소	해당 년도	설명	부품 번호
Reelmaster 216 216D	커팅 유닛	16	후방 휠	모두	롤러 베어링 어셈블리 - 테이퍼 콘	254-94
		13	릴	1987-88	볼 베어링 어셈블리 - 자동 정렬형	71-1360
		13	릴	1989년 이후	볼 베어링 어셈블리 - 자동 정렬형	251-331
		2	릴 조정 노브	모두	스러스트 베어링 케이지 어셈블리	257-6
		17	전방 및 후방 롤러	모두	베어링 레이스 - 테이퍼 컵	254-79
		16	전방 및 후방 롤러	모두	롤러 베어링 어셈블리 - 테이퍼 콘	254-78
		구동 유닛	8	중립 중심 고정 장치	모두	볼 베어링 어셈블리 - 쉘
Grounds Pro 2000 2000D	커팅 유닛	11	2WD 후방 휠	모두	볼 베어링 어셈블리 - 플랜지	251-321
		13	릴	모두	볼 베어링 어셈블리 - 자동 정렬형	251-331
		2	릴 조정 노브	모두	스러스트 베어링 케이지 어셈블리	257-6
		16	전방 및 후방 롤러	모두	롤러 베어링 어셈블리 - 테이퍼 콘	254-78
		17	전방 및 후방 롤러	모두	베어링 레이스 - 테이퍼 컵	254-79
Reelmaster 2000D	구동 유닛	8	중립 중심 고정 장치	모두	볼 베어링 어셈블리 - 쉘	251-259
		11	3 휠 액슬 - 리어 휠	모두	볼 베어링 어셈블리 - 플랜지	251-321
		13	릴	모두	볼 베어링 어셈블리 - 자동 정렬형	100-4926
		17	전방 및 후방 롤러	모두	베어링 레이스 - 테이퍼 컵	254-79
		16	전방 및 후방 롤러	모두	롤러 베어링 어셈블리 - 테이퍼 콘	254-78
Reelmaster 2300D 2600D	구동 유닛	8	27" 수직 커팅 - 롤러	모두	볼 베어링 어셈블리 - 쉘	251-347
		8	중립 중심 고정 장치	모두	볼 베어링 어셈블리 - 쉘	251-259
		16	후방 휠 - 내부/외부	모두	롤러 베어링 어셈블리 - 테이퍼 콘	254-94
		17	후방 휠 - 내부/외부	모두	베어링 레이스 - 테이퍼 컵	254-72
		13	릴	모두	볼 베어링 어셈블리 - 자동 정렬형	88-7880
		2	릴 조정	모두	스러스트 베어링 케이지 어셈블리	257-6
		16	전방 및 후방 롤러	모두	롤러 베어링 어셈블리 - 테이퍼 콘	254-78
Reelmaster 3100D	구동 유닛	17	전방 및 후방 롤러	모두	베어링 레이스 - 테이퍼 컵	254-79
		16	전방 및 후방 롤러	모두	롤러 베어링 어셈블리 - 테이퍼 콘	254-78
		8	27" 수직 커팅 - 롤러	모두	볼 베어링 어셈블리 - 쉘	251-347
		8	중립 중심 고정 장치	모두	볼 베어링 어셈블리 - 쉘	251-259
		8	트랙션 페달	모두	볼 베어링 어셈블리 - 쉘	251-259
Reelmaster 223D 5100D 5300D	커팅 유닛	13	릴	모두	볼 베어링 어셈블리 - 자동 정렬형	100-4926
		17	전방 및 후방 롤러	모두	베어링 레이스 - 테이퍼 컵	254-79
		16	전방 및 후방 롤러	모두	롤러 베어링 어셈블리 - 테이퍼 콘	254-78
		8	27" 수직 커팅 - 롤러	모두	볼 베어링 어셈블리 - 쉘	251-347
		8	중립 중심 고정 장치	모두	볼 베어링 어셈블리 - 쉘	251-259
		8	트랙션 페달	모두	볼 베어링 어셈블리 - 쉘	251-259
		16	릴	모두	롤러 베어링 어셈블리 - 테이퍼 콘	254-94
		17	릴	모두	베어링 레이스 - 테이퍼 컵	254-72
		18	전방 롤러	모두	베어링 및 샤프트 어셈블리	75-1290
		19	후방 롤러	1990-91	베어링 및 샤프트 어셈블리	52-3180
		7	후방 롤러	모두	볼 베어링 어셈블리 - 외부 쉘만 해당	85-9970
		13	후방 롤러 브러시 샤프트	모두	볼 베어링 - 자동 정렬형(칼라 있음)	98-5208
		8	후방 롤러 브러시 구동 샤프트	모두	볼 베어링 어셈블리 - 쉘	251-336
8	롤러 브러시 구동 벨트 아이들러	모두	볼 베어링 어셈블리 - 쉘	251-259		
18	대취 제거기 - 롤러	모두	베어링 및 샤프트 어셈블리	75-1290		
구동 유닛	8	보장 캐리어 프레임	모두	볼 베어링 어셈블리 - 쉘	251-259	
	8	중립 중심 고정 장치	모두	볼 베어링 어셈블리 - 쉘	251-259	
	7	냉각 팬 샤프트	모두	볼 베어링 어셈블리 - 외부 쉘만 해당	251-318	
	12	프런트 액슬 - 외부 베어링	모두	롤러 베어링 어셈블리	21-8180	
	16	2WD 후방 휠 - 내/외	모두	롤러 베어링 어셈블리 - 테이퍼 콘	254-94	
	17	2WD 후방 휠 - 내/외	모두	베어링 레이스 - 테이퍼 컵	254-72	
	8	4WD 후방 액슬 너클	모두	볼 베어링 어셈블리 - 쉘	251-347	

릴마스터(Reelmaster®) - 계속

장비	적용	그림 번호	구성 요소	해당 년도	설명	부품 번호		
Reelmaster 5200D 5400D	커팅 유닛	16	릴	모두	롤러 베어링 어셈블리 - 테이퍼 콘	254-94		
		17	릴	모두	베어링 레이스 - 테이퍼 컵	254-72		
		18	전방/후방 롤러	1998-01	베어링 및 샤프트 어셈블리	75-1290		
		7	전방/후방 롤러	2001-06	볼 베어링 어셈블리 - 외부 씰만 해당	109966		
		13	롤러 브러시 샤프트	모두	볼 베어링 - 자동 정렬형(칼라 있음)	132-6979		
		4	롤러 브러시 구동 샤프트	모두	볼 베어링 어셈블리 - 싱글 로우	98-5215		
		8	롤러 브러시 구동 벨트 아이들러	모두	볼 베어링 어셈블리 - 씰	251-259		
		18	대취 제거기 - 롤러	모두	베어링 및 샤프트 어셈블리	75-1290		
	구동 유닛	8	보정 캐리어 프레임	모두	볼 베어링 어셈블리 - 씰	251-259		
		8	중립 중심 고정 장치	모두	볼 베어링 어셈블리 - 씰	251-259		
		7	냉각 팬 샤프트	모두	볼 베어링 어셈블리 - 외부 씰만 해당	251-318		
		12	프런트 액슬 - 외부 베어링	모두	롤러 베어링 어셈블리	21-8180		
		16	2WD 후방 휠 - 내/외	모두	롤러 베어링 어셈블리 - 테이퍼 콘	254-94		
		17	2WD 후방 휠 - 내/외	모두	베어링 레이스 - 테이퍼 컵	254-72		
8		4WD 리어 액슬 너클	1998-99	볼 베어링 어셈블리 - 씰	251-347			
Reelmaster 5010-H 5210 5410 5510 5610		커팅 유닛	14	릴	모두	볼 베어링 어셈블리 - 듀얼 로우	93-2489	
	7		전방/후방 롤러	2006-07	볼 베어링 어셈블리 - 외부 씰만 해당	109966		
	7		전방/후방 롤러	2008년 이후	볼 베어링 어셈블리 - 외부 씰만 해당	112-5290		
	9		롤러 브러시 구동 샤프트	모두	볼 베어링 어셈블리 - 외부 씰만 해당	93-2559		
	14		롤러 브러시 샤프트	모두	볼 베어링 어셈블리 - 싱글 로우	95-0707		
	9		그루머 구동 샤프트	모두	볼 베어링 어셈블리 - 외부 씰만 해당	93-2559		
	14		그루머 릴	모두	볼 베어링 어셈블리 - 싱글 로우	95-0707		
	구동 유닛		16	2WD 후방 휠 - 내/외	모두	롤러 베어링 어셈블리 - 테이퍼 콘	254-94	
		17	2WD 후방 휠 - 내/외	모두	베어링 레이스 - 테이퍼 컵	254-72		
		*	페달 어셈블리	모두	베어링 - 마운트, 플랜지	256-236		
		Reelmaster 5500D	커팅 유닛	14	릴	모두	볼 베어링 어셈블리 - 듀얼 로우	93-2489
				7	롤러	모두	볼 베어링 어셈블리 - 외부 씰만 해당	109966
				13	롤러 브러시 샤프트	모두	볼 베어링 - 자동 정렬형(칼라 있음)	132-6979
	4			롤러 브러시 구동 샤프트	모두	볼 베어링 어셈블리 - 싱글 로우	98-5215	
8	롤러 브러시 구동 벨트 아이들러			모두	볼 베어링 어셈블리 - 씰	251-259		
14	그루머 릴			모두	볼 베어링 어셈블리 - 싱글 로우	95-0707		
8	대취 제거기 - 롤러			모두	볼 베어링 어셈블리 - 씰	251-347		
구동 유닛	8			중립 중심 고정 장치	모두	볼 베어링 어셈블리 - 씰	251-259	
	7		냉각 팬 샤프트	모두	볼 베어링 어셈블리 - 외부 씰만 해당	251-318		
	12		프런트 액슬 - 외부 베어링	모두	롤러 베어링 어셈블리	21-8180		
	16		2WD 후방 휠 - 내/외	모두	롤러 베어링 어셈블리 - 테이퍼 콘	254-94		
	17		2WD 후방 휠 - 내/외	모두	베어링 레이스 - 테이퍼 컵	254-72		
	Reelmaster 6500D 6700D		SPA 커팅 유닛	14	릴	모두	볼 베어링 어셈블리 - 듀얼 로우	93-2489
7				롤러	모두	볼 베어링 어셈블리 - 외부 씰만 해당	109966	
13		롤러 브러시 샤프트		모두	볼 베어링 - 자동 정렬형(칼라 있음)	132-6979		
4		롤러 브러시 구동 샤프트		모두	볼 베어링 어셈블리 - 싱글 로우	98-5215		
8		롤러 브러시 구동 벨트 아이들러		모두	볼 베어링 어셈블리 - 씰	251-259		
14		그루머 릴		모두	볼 베어링 어셈블리 - 싱글 로우	95-0707		
8		대취 제거기 - 롤러		모두	볼 베어링 어셈블리 - 씰	251-347		
*		후방 롤러 브러시		모두	베어링 - 후방 롤러 브러시	106-4237		
DPA 커팅 유닛		14	릴	모두	볼 베어링 어셈블리 - 듀얼 로우	93-2489		
		7	전방/후방 롤러	2007	볼 베어링 어셈블리 - 외부 씰만 해당	109966		
		7	전방/후방 롤러	2008년 이후	볼 베어링 어셈블리 - 외부 씰만 해당	112-5290		
		9	롤러 브러시 구동 샤프트	모두	볼 베어링 어셈블리 - 외부 씰만 해당	93-2559		
		14	롤러 브러시 샤프트	모두	볼 베어링 어셈블리 - 싱글 로우	95-0707		
		9	그루머 구동 샤프트	모두	볼 베어링 어셈블리 - 외부 씰만 해당	93-2559		
구동 유닛	14	그루머 릴	모두	볼 베어링 어셈블리 - 싱글 로우	95-0707			
	*	후방 롤러 브러시	모두	베어링 - 후방 롤러 브러시	106-4237			
	16	2WD 후방 휠 - 내부	모두	롤러 베어링 어셈블리 - 테이퍼 콘	254-106			
	17	2WD 후방 휠 - 내부	모두	베어링 레이스 - 테이퍼 컵	254-107			
	16	2WD 후방 휠 - 외부	모두	롤러 베어링 어셈블리 - 테이퍼 콘	254-92			
	17	2WD 후방 휠 - 외부	모두	베어링 레이스 - 테이퍼 컵	254-72			

*그림 없음. **별도 판매하지 않음. 키트 내용물은 20~33페이지 참조. 가격은 사전 통보 없이 변경될 수 있습니다. 정확한 부품을 주문할 수 있도록 향 상 해당 제품의 부품 카탈로그나 Master Parts Viewer를 참조하십시오. 여기에는 필요한 부품이 나와 있지 않을 수도 있습니다. toro.com/parts

빠른 참조 가이드

베어링

릴마스터(Reelmaster®) - 계속

장비	적용	그림 번호	구성 요소	해당 년도	설명	부품 번호			
Reelmaster 450D	커팅 유닛	15	릴	모두	볼 베어링 어셈블리 - 듀얼 로우 외부 레이스	59-6140			
		2	릴 조정	1986-89	스러스트 베어링 케이지 어셈블리	257-6			
		16	전방 및 후방 롤러	모두	롤러 베어링 어셈블리 - 테이퍼 콘	254-78			
		17	전방 및 후방 롤러	모두	베어링 레이스 - 테이퍼 컵	254-79			
		15	대취 제거기 - 릴	모두	볼 베어링 어셈블리 - 듀얼 로우 외부 레이스	59-6140			
	구동 유닛	16	2WD 후방 휠 - 내부	1991년 이후	롤러 베어링 어셈블리 - 테이퍼 콘	254-106			
		17	2WD 후방 휠 - 내부	1991년 이후	베어링 레이스 - 테이퍼 컵	254-107			
		16	2WD 후방 휠 - 외부	1991년 이후	롤러 베어링 어셈블리 - 테이퍼 콘	254-92			
		17	2WD 후방 휠 - 외부	1991년 이후	베어링 레이스 - 테이퍼 컵	254-72			
		Reelmaster 335D	커팅 유닛	15	릴	모두	볼 베어링 어셈블리 - 듀얼 로우 외부 레이스	59-6140	
	16			전방 및 후방 롤러	모두	롤러 베어링 어셈블리 - 테이퍼 콘	254-78		
17	전방 및 후방 롤러			모두	베어링 레이스 - 테이퍼 컵	254-79			
15	대취 제거기 - 릴			모두	볼 베어링 어셈블리 - 듀얼 로우 외부 레이스	59-6140			
구동 유닛	8			중립 중심 고정 장치	모두	볼 베어링 어셈블리 - 쉘	251-259		
	16		2WD 후방 휠 - 내/외	모두	롤러 베어링 어셈블리 - 테이퍼 콘	254-94			
	17		2WD 후방 휠 - 내/외	모두	베어링 레이스 - 테이퍼 컵	254-72			
	Reelmaster 3500D		커팅 유닛	15	릴	모두	볼 베어링 어셈블리 - 듀얼 로우 외부 레이스	59-6140	
				16	전방 및 후방 롤러	모두	롤러 베어링 어셈블리 - 테이퍼 콘	254-78	
				17	전방 및 후방 롤러	모두	베어링 레이스 - 테이퍼 컵	254-79	
15				대취 제거기 - 릴	모두	볼 베어링 어셈블리 - 듀얼 로우 외부 레이스	59-6140		
구동 유닛		8		중립 중심 고정 장치	모두	볼 베어링 어셈블리 - 쉘	251-259		
		16	2WD 후방 휠 - 내부	모두	롤러 베어링 어셈블리 - 테이퍼 콘	254-106			
		17	2WD 후방 휠 - 내부	모두	베어링 레이스 - 테이퍼 컵	254-107			
		16	2WD 후방 휠 - 외부	모두	롤러 베어링 어셈블리 - 테이퍼 콘	254-92			
		17	2WD 후방 휠 - 외부	모두	베어링 레이스 - 테이퍼 컵	254-72			
		Reelmaster 3550D	커팅 유닛	8	전방/후방 롤러	2013	베어링 - 밀폐형	115-3296	
7				전방/후방 롤러	2013	베어링 - 스테인리스스틸	112-5290		
구동 유닛	8			중립 중심 고정 장치	모두	볼 베어링 어셈블리 - 쉘	251-259		
	17		유압 펌프 ASM	2013	베어링 - 컵	104-4046			
	16		유압 펌프 ASM	2013	베어링 - 콘	98-4639			
	2		유압 펌프 ASM	2013	베어링 - 스러스트	252-66			
	Reelmaster 4000D		커팅 유닛	15	릴	모두	볼 베어링 어셈블리 - 듀얼 로우 외부 레이스	59-6140	
				16	전방 및 후방 롤러	모두	롤러 베어링 어셈블리 - 테이퍼 콘	254-78	
			Reelmaster 4500D	커팅 유닛	17	전방 및 후방 롤러	모두	베어링 레이스 - 테이퍼 컵	254-79
					15	대취 제거기 - 릴	모두	볼 베어링 어셈블리 - 듀얼 로우 외부 레이스	59-6140
구동 유닛					16	2WD 후방 휠 - 내부	모두	롤러 베어링 어셈블리 - 테이퍼 콘	254-106
		17		2WD 후방 휠 - 내부	모두	베어링 레이스 - 테이퍼 컵	254-107		
		16		2WD 후방 휠 - 외부	모두	롤러 베어링 어셈블리 - 테이퍼 콘	254-92		
		17		2WD 후방 휠 - 외부	모두	베어링 레이스 - 테이퍼 컵	254-72		
		Reelmaster 7000D		커팅 유닛	14	릴	모두	볼 베어링 어셈블리 - 듀얼 로우	93-2489
					7	후방 롤러	모두	볼 베어링 어셈블리 - 외부 쉘만 해당	112-5290
				Reelmaster 운송 프레임	구동 유닛	16	휠	모두	롤러 베어링 어셈블리 - 테이퍼 콘
	17					휠	모두	베어링 레이스 - 테이퍼 컵	115-9471
커팅 유닛	16				릴	모두	롤러 베어링 어셈블리 - 테이퍼 콘	254-94	
	17		릴		모두	베어링 레이스 - 테이퍼 컵	254-72		
	2		릴 조정 노브		모두	스러스트 베어링 케이지 어셈블리	257-6		
	16		구동 휠 기어 허브		모두	롤러 베어링 어셈블리 - 테이퍼 콘	254-78		
	17		구동 휠 기어 허브		모두	베어링 레이스 - 테이퍼 컵	254-79		
	3		아이들러 피니언 기어		모두	니들 베어링 어셈블리	252-6		
	16		후방 롤러		모두	롤러 베어링 어셈블리 - 테이퍼 콘	254-78		
	17	후방 롤러	모두		베어링 레이스 - 테이퍼 컵	254-79			

Groundsmaster

장비	적용	그림 번호	구성 요소	해당 년도	설명	부품 번호
Groundsmaster 52 62	구동 유닛	8	중립 중심 고정 장치	모두	볼 베어링 어셈블리 - 쉘	251-259
		3	스티어링 피벗 암 - 전방	모두	니들 베어링 어셈블리	252-6
		12	프런트 액슬 - 외부 베어링	모두	롤러 베어링 어셈블리	21-8180
Groundsmaster 72	데크	7	블레이드 스피들	1973-77	볼 베어링 어셈블리 - 외부 쉘만 해당	251-257
		구동 유닛	8	중립 중심 고정 장치	모두	볼 베어링 어셈블리 - 쉘
	13		엔진 출력 샤프트 지지대	모두	볼 베어링 - 자동 정렬형(칼라 있음)	251-252
	13		PTO 샤프트 지지대	모두	볼 베어링 - 자동 정렬형(칼라 있음)	251-252
	12		프런트 액슬 - 외부 베어링	모두	롤러 베어링 어셈블리	21-8180

그라운드마스터(Groundmaster®) - 계속

장비	적용	그림 번호	구성 요소	해당 년도	설명	부품 번호	
Groundmaster 200 시리즈	52"/62" RD/SD	6	전방 캐스터 휠	1989년 이후	롤러 베어링 케이지 어셈블리	62-5570	
		6	전방 캐스터 휠	1989년 이후	베어링 - 플랜지	62-5580	
	72" SD 데크	6	전방 캐스터 휠	1989년 이후	롤러 베어링 케이지 어셈블리	62-5570	
		6	전방 캐스터 휠	1989년 이후	베어링 - 플랜지	62-5580	
		6	후방 캐스터 휠	1998년 이후	롤러 베어링 케이지 어셈블리	63-8580	
		6	후방 캐스터 휠	1998년 이후	베어링 - 플랜지	62-5580	
	62" Guardian	6	전방/후방 캐스터 휠	모두	롤러 베어링 케이지 어셈블리	83-4740	
		6	전방/후방 캐스터 휠	모두	베어링 - 플랜지	62-5580	
	데브리 블로어	6	캐스터 휠	모두	롤러 베어링 케이지 어셈블리	62-5570	
		6	캐스터 휠	모두	베어링 - 플랜지	62-5580	
	구동 유닛	8	중립 중심 고정 장치	모두	볼 베어링 어셈블리 - 쉘	251-259	
		12	프런트 액슬 - 외부 베어링	모두	롤러 베어링 어셈블리	21-8180	
		16	2WD 후방 휠 - 내/외	모두	롤러 베어링 어셈블리 - 테이퍼 콘	254-94	
		17	2WD 후방 휠 - 내/외	모두	베어링 레이스 - 테이퍼 컵	254-72	
8		4WD 후방 액슬 너클	1993-99	볼 베어링 어셈블리 - 쉘	251-347		
Groundmaster 300 시리즈	72" RD/SD	21	블레이드 스피들	모두	베어링 및 스페이스 세트	49-8320	
		6	전방 캐스터 휠	1988-91	롤러 베어링 케이지 어셈블리	62-5570	
	6	전방 캐스터 휠	1992년 이후	롤러 베어링 케이지 어셈블리	83-4740		
	6	전방 캐스터 휠	1988년 이후	베어링 - 플랜지	62-5580		
	6	후방 캐스터 휠	1988년 이후	롤러 베어링 케이지 어셈블리	63-8580		
	6	후방 캐스터 휠	1988년 이후	베어링 - 플랜지	62-5580		
	10	폼 필드 캐스터 휠	모두	볼 베어링 어셈블리 - 쉘	120-5378		
	11	10" 세그먼트 캐스터 휠	모두	볼 베어링 어셈블리 - 플랜지	251-321		
Groundmaster 300 시리즈	72" Guardian	21	블레이드 스피들	모두	베어링 및 스페이스 세트	71-2530	
		6	전방/후방 캐스터 휠	모두	롤러 베어링 케이지 어셈블리	83-4740	
		6	전방/후방 캐스터 휠	모두	베어링 - 플랜지	62-5580	
		10	폼 필러 캐스터 휠	모두	볼 베어링 어셈블리 - 쉘	120-5378	
		11	10" 세그먼트 캐스터 휠	모두	볼 베어링 어셈블리 - 플랜지	251-321	
	72" 플렉스(Flex)	21	블레이드 스피들	모두	베어링 및 스페이스 세트	71-2530	
		6	캐스터 휠	모두	롤러 베어링 케이지 어셈블리	62-5570	
		6	캐스터 휠	모두	베어링 - 플랜지	62-5580	
		10	폼 필러 캐스터 휠	모두	볼 베어링 어셈블리 - 쉘	120-5378	
		11	10" 세그먼트 캐스터 휠	모두	볼 베어링 어셈블리 - 플랜지	251-321	
		11	10" 세그먼트 캐스터 휠	모두	볼 베어링 어셈블리 - 플랜지	251-321	
	88" TriFlex	6	전방 캐스터 휠	1988-90	롤러 베어링 케이지 어셈블리	62-5570	
		6	전방 캐스터 휠	1991-94	롤러 베어링 케이지 어셈블리	83-4740	
		6	전방 캐스터 휠	모두	베어링 - 플랜지	62-5580	
		6	후방 캐스터 휠	모두	롤러 베어링 케이지 어셈블리	63-8580	
		6	후방 캐스터 휠	모두	베어링 - 플랜지	62-5580	
		10	폼 필러 캐스터 휠	모두	볼 베어링 어셈블리 - 쉘	120-5378	
		11	10" 세그먼트 캐스터 휠	모두	볼 베어링 어셈블리 - 플랜지	251-321	
		데브리 블로어	6	캐스터 휠	모두	롤러 베어링 케이지 어셈블리	83-4740
6			캐스터 휠	모두	베어링 - 플랜지	62-5580	
구동 유닛			13	엔진 출력 샤프트 지지대	모두	볼 베어링 - 자동 정렬형(칼라 있음)	251-252
			13	PTO 샤프트 지지대	모두	볼 베어링 - 자동 정렬형(칼라 있음)	251-252
	8	중립 중심 고정 장치	모두	볼 베어링 어셈블리 - 쉘	251-259		
	12	프런트 액슬 - 외부 베어링	모두	롤러 베어링 어셈블리	21-8180		
	16	2WD 후방 휠 - 내/외	모두	롤러 베어링 어셈블리 - 테이퍼 콘	254-94		
Groundmaster 360	구동 유닛	17	2WD 휠 모터 및 스피들 어셈블리	모두	베어링 레이스 - 테이퍼 컵	254-72	
		16	2WD 휠 모터 및 스피들 어셈블리	모두	롤러 베어링 어셈블리 - 테이퍼 콘	254-92	
Groundmaster 455D	126" Quadfloat	21	블레이드 스피들	모두	베어링 및 스페이스 세트	71-2530	
		10	캐스터 휠	1996-03	볼 베어링 어셈블리 - 쉘	120-5378	
		11	세그먼트 캐스터 휠	1992-00	볼 베어링 어셈블리 - 플랜지	251-321	
	구동 유닛	8	중립 중심 고정 장치	모두	볼 베어링 어셈블리 - 쉘	251-259	
		16	2WD 후방 휠 - 내부	1992-93	롤러 베어링 어셈블리 - 테이퍼 콘	254-92	
		17	2WD 후방 휠 - 내부	1992-93	베어링 레이스 - 테이퍼 컵	254-72	
		16	2WD 후방 휠 - 내부	1994년 이후	롤러 베어링 어셈블리 - 테이퍼 콘	254-106	
		17	2WD 후방 휠 - 내부	1994년 이후	베어링 레이스 - 테이퍼 컵	254-107	
		16	2WD 후방 휠 - 외부	모두	롤러 베어링 어셈블리 - 테이퍼 콘	254-92	
		17	2WD 후방 휠 - 외부	모두	베어링 레이스 - 테이퍼 컵	254-72	

*그림 없음. **별도 판매하지 않음. 키트 내용물은 20~33페이지 참조. 가격은 사전 통보 없이 변경될 수 있습니다. 정확한 부품을 주문할 수 있도록 항상 해당 제품의 부품 카탈로그나 Master Parts Viewer를 참조하십시오. 여기에는 필요한 부품이 나와 있지 않을 수도 있습니다. toro.com/parts

빠른 참조 가이드

베어링

그라운드마스터(Groundsmaster®) - 계속

장비	적용	그림 번호	구성 요소	해당 년도	설명	부품 번호
Groundsmaster 580D	중앙/윙 데크	21	블레이드 스피들	모두	베어링 및 스페이스 세트	71-2530
		11	캐스터 휠	1989-95	볼 베어링 어셈블리 - 플랜지	251-321
		10	캐스터 휠	1995년 이후	볼 베어링 어셈블리 - 슝	120-5378
	구동 유닛	8	중립 중심 고정 장치	모두	볼 베어링 어셈블리 - 슝	251-259
		5	유압 펌프 구동 샤프트	1995년 이후	크로스/베어링 어셈블리	92-4187
		16	2WD 리어(후방) 휠 - 내부	모두	롤러 베어링 어셈블리 - 테이퍼 콘	254-106
		17	2WD 후방 휠 - 내부	모두	베어링 레이스 - 테이퍼 컵	254-107
		16	2WD 후방 휠 - 외부	모두	롤러 베어링 어셈블리 - 테이퍼 콘	254-92
		17	2WD 후방 휠 - 외부	모두	베어링 레이스 - 테이퍼 컵	254-72
		Groundsmaster 3000 3000D	72" 데크	21	블레이드 스피들	모두
데브리 블로어	10	전방 캐스터 휠	모두	볼 베어링 어셈블리 - 슝	120-5378	
	6	캐스터 휠	모두	롤러 베어링 케이지 어셈블리	83-4740	
로터리 브룸	6	캐스터 휠	모두	베어링 - 플랜지	62-5580	
	10	전방 캐스터 휠	모두	볼 베어링 어셈블리 - 슝	120-5378	
구동 유닛	16	2WD 리어(후방) 휠 - 내/외	1996-98	롤러 베어링 어셈블리 - 테이퍼 콘	254-94	
	16	2WD 후방 휠 - 내/외	1999-00	롤러 베어링 어셈블리 - 테이퍼 콘	254-92	
	17	2WD 후방 휠 - 내/외	모두	베어링 레이스 - 테이퍼 컵	254-72	
	Groundsmaster 3280D 3320	52" SD 데크	6	프런트(전방) 캐스터 휠	모두	롤러 베어링 케이지 어셈블리
데브리 블로어	6	전방 캐스터 휠	모두	베어링 - 플랜지	62-5580	
	10	프런트(전방) 캐스터 휠	모두	볼 베어링 어셈블리 - 슝	120-5378	
구동 유닛	8	중립 중심 고정 장치	모두	볼 베어링 어셈블리 - 슝	251-259	
	12	프런트 액슬 - 외부 베어링	모두	롤러 베어링 어셈블리	21-8180	
	16	2WD 리어(후방) 휠 - 내/외	모두	롤러 베어링 어셈블리 - 테이퍼 콘	254-94	
	17	2WD 후방 휠 - 내/외	모두	베어링 레이스 - 테이퍼 컵	254-72	
Groundsmaster 4000D 4100D	132"/124 RD	10	프런트(전방) 캐스터 휠	모두	볼 베어링 어셈블리 - 슝	120-5378
		*	임팩트 암	2010년 이후	베어링 - 플라스틱	105-4552
	데브리 블로어	10	전방 캐스터 휠	모두	볼 베어링 어셈블리 - 슝	120-5378
		10	전방 캐스터 휠	모두	볼 베어링 어셈블리 - 슝	120-5378
Groundsmaster 3500D 3505D	27" RD 데크	10	프런트 롤러	모두	볼 베어링 어셈블리 - 슝	120-3366
		8	후방 롤러	2000-03	볼 베어링 어셈블리 - 슝	251-347
		7	후방 롤러	2004-06	볼 베어링 어셈블리 - 외부 실만 해당	109966
	구동 유닛	7	후방 롤러	2007년 이후	볼 베어링 어셈블리 - 외부 실만 해당	112-5290
		8	중립 중심 고정 장치	모두	볼 베어링 어셈블리 - 슝	251-259
		16	2WD 후방 휠 - 내/외	모두	롤러 베어링 어셈블리 - 테이퍼 콘	254-94
		17	2WD 후방 휠 - 내/외	모두	베어링 레이스 - 테이퍼 컵	254-72
Groundsmaster 4500D 4700D	27" RD 데크	10	프런트(전방) 롤러	모두	볼 베어링 어셈블리 - 슝	120-3366
		8	후방 롤러	2000-03	볼 베어링 어셈블리 - 슝	251-347
		7	후방 롤러	2004-06	볼 베어링 어셈블리 - 외부 실만 해당	109966
		7	후방 롤러	2007년 이후	볼 베어링 어셈블리 - 외부 실만 해당	112-5290
Groundsmaster 5900 5910	구동 유닛	*	피스톤 펌프 어셈블리	2013년 이후	베어링 - 롤러	125-5279
		*	중앙 전방 데크	모두	베어링 - 구면	105-7441
		*	더블 드리븐 스피들	모두	베어링 어셈블리	110-8297
		*	하이 드리븐 스피들	모두	베어링 어셈블리	110-8297
		*	드라이빙 스피들	모두	베어링 어셈블리	110-8297
		*	드라이빙 스피들 어셈블리	2016년 이후	베어링 스페이스 세트	108-1954
		*	10" 휠 어셈블리	2011년 이후	베어링 - 10" 휠	120-3366
		*	좌측 데크 연결	2008년 이후	크로스 및 베어링 키트	104-4299
*	트랙션 페달	모두	베어링 - 마운트, 플랜지	256-236		
Groundsmaster 7200 7210	62"/72" 데크	16	프런트(전방) 캐스터 휠 포크	모두	롤러 베어링 어셈블리 - 테이퍼 콘	254-106
		17	전방 캐스터 휠 포크	모두	베어링 레이스 - 테이퍼 컵	254-107

에어레이터

장비	적용	그림 번호	구성 요소	해당 년도	설명	부품 번호
프로코어(ProCore) 440	에어레이터	8	플라이휠 샤프트	모두	볼 베어링 어셈블리 - 슝	100-5396
		8	스토퍼 암	모두	볼 베어링 어셈블리 - 슝	100-7599
		10	하부 링크 암	모두	볼 베어링 어셈블리 - 슝	100-7621
ProCore 660 880	에어레이터	8	플라이휠 샤프트	모두	볼 베어링 어셈블리 - 슝	100-5396
		8	스토퍼 암	모두	볼 베어링 어셈블리 - 슝	100-5386
		10	하부 링크 암	모두	볼 베어링 어셈블리 - 슝	100-7621

에어레이터 - 계속

장비	적용	그림 번호	구성 요소	해당 년도	설명	부품 번호
프로코어(ProCore) 648	에어레이터	8	중립 중심 고정 장치	모두	볼 베어링 어셈블리 - 쉘	251-259
		8	크랭크 암	모두	볼 베어링 어셈블리 - 쉘	105-0965
		8	스토퍼 암	모두	볼 베어링 어셈블리 - 쉘	106-8871
ProCore 864 1298	에어레이터	8	크랭크 암 하우징	모두	볼 베어링 어셈블리 - 쉘	110-4555
		8	스토퍼 암	모두	볼 베어링 어셈블리 - 쉘	110-4556
		5	구동 샤프트(실드)	모두	크로스/베어링 어셈블리	110-4635
		5	구동 샤프트	모두	크로스/베어링 어셈블리	110-4641
		8	구동 폴리 지지대	모두	볼 베어링 어셈블리 - 쉘	106-8871
ProCore 프로세서	에어레이터	16	휠 - 내부	모두	롤러 베어링 어셈블리 - 테이퍼 콘	254-106
		17	휠 - 내부	모두	베어링 레이스 - 테이퍼 컵	254-107
		16	휠 - 외부	모두	롤러 베어링 어셈블리 - 테이퍼 콘	254-92
		17	휠 - 외부	모두	베어링 레이스 - 테이퍼 컵	254-72
하이드로젯(Hydroject) 3000 3010	에어레이터	8	중립 중심 고정 장치	모두	볼 베어링 어셈블리 - 쉘	251-259
		16	리어(후방) 휠 - 내/외	모두	롤러 베어링 어셈블리 - 테이퍼 콘	254-94
		17	리어 휠 - 내/외	모두	베어링 레이스 - 테이퍼 컵	254-72
Hydroject 히치 키트	에어레이터	11	캐스터 휠	모두	볼 베어링 어셈블리 - 플랜지	251-321

워크맨(Workman®)

장비	적용	그림 번호	구성 요소	해당 년도	설명	부품 번호
Workman 1110 2110	작업차	8	스티어링 기어박스	모두	볼 베어링 어셈블리 - 쉘	251-82
		8	스티어링 기어박스	모두	볼 베어링 어셈블리 - 쉘	38-7820
		8	변속 레버 멈춤쇠	모두	볼 베어링 어셈블리 - 쉘	251-259
		16	2WD 프런트(전방) 휠 - 내부	모두	롤러 베어링 어셈블리 - 테이퍼 콘	254-106
		17	2WD 프런트 휠 - 내부	모두	베어링 레이스 - 테이퍼 컵	254-107
		16	2WD 프런트 휠 - 외부	모두	롤러 베어링 어셈블리 - 테이퍼 콘	254-94
		17	2WD 프런트 휠 - 외부	모두	베어링 레이스 - 테이퍼 컵	254-72
Workman 1300D	작업차	5	리어(후방) 액슬 샤프트	모두	크로스/베어링 어셈블리	92-4187
Workman 3100	작업차	19	리어 액슬 하우징	모두	베어링 및 리테이너 세트	87-1970
		5	리어 액슬 샤프트	모두	크로스/베어링 어셈블리	92-4187
		19	리어 액슬 하우징	모두	베어링 및 리테이너 세트	87-1970
		16	2WD 프런트(전방) 휠 - 내부	모두	롤러 베어링 어셈블리 - 테이퍼 콘	254-106
		17	2WD 프런트 휠 - 내부	모두	베어링 레이스 - 테이퍼 컵	254-107
		16	2WD 프런트 휠 - 외부	모두	롤러 베어링 어셈블리 - 테이퍼 콘	254-94
		17	2WD 프런트 휠 - 외부	모두	베어링 레이스 - 테이퍼 컵	254-72
Workman 시리즈 3200 3300 3400	작업차	20	클러치 릴리스	2006년 이후	스러스트 베어링(브레이크 포함)	110-2538
		4	트랜스액슬 메인 샤프트	모두	볼 베어링 어셈블리 - 싱글 로우	251-8
		27	기어샤프트 어셈블리	모두	베어링 - 볼	251-346
		8	유압 펌프 구동 샤프트	모두	볼 베어링 어셈블리 - 쉘	251-82
		5	리어(후방) 액슬 샤프트	모두	크로스/베어링 어셈블리	92-4187
		19	리어 액슬 하우징	모두	베어링 및 리테이너 세트	87-1970
		16	2WD 프런트(전방) 휠 - 내부	모두	롤러 베어링 어셈블리 - 테이퍼 콘	254-106
Workman 시리즈 4200 4300	작업차	17	2WD 프런트 휠 - 내부	모두	베어링 레이스 - 테이퍼 컵	254-107
		16	2WD 프런트 휠 - 외부	모두	롤러 베어링 어셈블리 - 테이퍼 콘	254-94
		17	2WD 프런트 휠 - 외부	모두	베어링 레이스 - 테이퍼 컵	254-72
		20	클러치 릴리스	2006년 이후	스러스트 베어링(브레이크 포함)	110-2538
		4	트랜스액슬 메인 샤프트	모두	볼 베어링 어셈블리 - 싱글 로우	251-8
		27	기어샤프트 어셈블리	모두	베어링 - 볼	251-346
		Workman MDE	작업차	8	스티어링 기어박스	모두
8	스티어링 기어박스			모두	볼 베어링 어셈블리 - 쉘	38-7820
16	2WD 프런트(전방) 휠 - 내부			모두	롤러 베어링 어셈블리 - 테이퍼 콘	254-106
17	2WD 프런트 휠 - 내부			모두	베어링 레이스 - 테이퍼 컵	254-107
16	2WD 프런트 휠 - 외부			모두	롤러 베어링 어셈블리 - 테이퍼 콘	254-94
17	2WD 프런트 휠 - 외부			모두	베어링 레이스 - 테이퍼 컵	254-72

*그림 없음. **별도 판매하지 않음. 키트 내용물은 20~33페이지 참조. 가격은 사전 통보 없이 변경될 수 있습니다. 정확한 부품을 주문할 수 있도록 항상 해당 제품의 부품 카탈로그나 Master Parts Viewer를 참조하십시오. 여기에는 필요한 부품이 나와 있지 않을 수도 있습니다. toro.com/parts

빠른 참조 가이드

베어링

워크맨(Workman®) - 계속

장비	적용	그림 번호	구성 요소	해당 년도	설명	부품 번호
Workman MD MDX	작업차	8	스티어링 기어박스	모두	볼 베어링 어셈블리 - 씰	251-82
		8	스티어링 기어박스	모두	볼 베어링 어셈블리 - 씰	38-7820
		8	변속 레버 멈춤쇠	모두	볼 베어링 어셈블리 - 씰	251-259
		16	2WD 프런트(전방) 휠 - 내부	모두	롤러 베어링 어셈블리 - 테이퍼 콘	254-106
		17	2WD 프런트 휠 - 내부	모두	베어링 레이스 - 테이퍼 컵	254-107
		16	2WD 프런트 휠 - 외부	모두	롤러 베어링 어셈블리 - 테이퍼 콘	254-94
		17	2WD 프런트 휠 - 외부	모두	베어링 레이스 - 테이퍼 컵	254-72
Workman HD HDX HDX-D HDX Auto	작업차	5	리어(후방) 액슬 샤프트	모두	크로스/베어링 어셈블리	92-4187
		20	클러치 릴리스	모두	스러스트 베어링(브레이크 포함)	110-2538
		4	트랜스액슬 메인 샤프트	모두	볼 베어링 어셈블리 - 싱글 로우	251-8
		27	기어샤프트 어셈블리	모두	베어링 - 볼	251-346
Workman GTX	작업차	16	전방 프레임 및 서스펜션	모두	베어링 - 콘, 원뿔형	254-94
		17	전방 프레임 및 서스펜션	모두	베어링 - 컵, 원뿔형	254-72
		8	페달 및 컨트롤	모두	베어링 - 볼	251-259

멀티프로(Multi Pro®)

장비	적용	그림 번호	구성 요소	해당 년도	설명	부품 번호
Multi Pro 1100	구동 유닛	8	변속기 입력 샤프트	모두	볼 베어링 어셈블리 - 씰	251-82
		12	리어 액슬 - 내부/외부	모두	롤러 베어링 어셈블리	21-8180
		16	프런트(전방) 휠 - 내/외	모두	롤러 베어링 어셈블리 - 테이퍼 콘	254-94
		17	프런트 휠 - 내/외	모두	베어링 레이스 - 테이퍼 컵	254-72
Multi Pro 1200 1250 1750	구동 유닛	16	기어박스 출력 샤프트	모두	롤러 베어링 어셈블리 - 테이퍼 콘	254-94
		17	기어박스 출력 샤프트	모두	베어링 레이스 - 테이퍼 컵	254-72
		19	리어(후방) 액슬 하우징	모두	베어링 및 리테이너 세트	87-1970
		5	리어 액슬 샤프트	모두	크로스/베어링 어셈블리	92-4187
		16	2WD 프런트(전방) 휠 - 내/외	모두	롤러 베어링 어셈블리 - 테이퍼 콘	254-92
		17	2WD 프런트 휠 - 내/외	모두	베어링 레이스 - 테이퍼 컵	254-72
		27	기어샤프트 어셈블리	모두	베어링 - 볼	251-346
Multi Pro 5800D	구동 유닛	8	전방 휠	모두	베어링 - 스피들 어셈블리	93-6587
		17	전방 휠	모두	베어링 - 스피들 어셈블리 컵	115-9471
		16	전방 휠	모두	베어링 - 스피들 어셈블리 콘	254-62

전문 잔디 관리 장비

장비	적용	그림 번호	구성 요소	해당 년도	설명	부품 번호
Rake-O-Vac 스위퍼		16	휠 허브 ASM	2013	롤러-베어링, 콘	254-62
		16	휠 허브 ASM	2013	롤러-베어링, 콘	254-65
		17	휠 허브 ASM	2013	롤러-베어링, 컵	254-66
		17	휠 허브 ASM	2013	롤러-베어링, 컵	115-9471
		해당 없음	블로워 팬	2013	볼 베어링	56-6220
		해당 없음	레이크 ASM	2013	롤러	56-6230
		8	클러치 ASM	2013	베어링 - 클러치 어셈블리	107-1054
ProStripe 560		8	로워 ASM	모두	베어링	111-1276
		8	로워 ASM	모두	롤러 베어링	111-1492
ProCore 코어 프로세서	에어레이터	16	휠 - 내부	모두	롤러 베어링 어셈블리 - 테이퍼 콘	254-106
		17	휠 - 내부	모두	베어링 레이스 - 테이퍼 컵	254-107
		16	휠 - 외부	모두	롤러 베어링 어셈블리 - 테이퍼 콘	254-92
		17	휠 - 외부	모두	베어링 레이스 - 테이퍼 컵	254-72

그린마스터(Greensmaster®) - 라이더

장비	설명	적용	부품 번호
Greensmaster 500	V-벨트	변속기/클러치	95-1811
Greensmaster 800	벨트	릴 구동	65-6200
	벨트	이동 바퀴 구동	65-6210
	벨트	드럼 구동	65-9080
	벨트	그루머 드라이브	65-9700
	V-벨트(2개 한 세트)	카운터샤프트 구동	92-9218
Greensmaster 1000	벨트	릴 구동	65-6200
	벨트	이동 바퀴 구동	65-6210
	벨트	드럼 구동	65-9080
	벨트	그루머 드라이브	65-9700
	V-벨트(2개 한 세트)	카운터샤프트 구동(1990-95 - 04050 및 04051)	65-7270
	V-벨트(2개 한 세트)	카운터샤프트 구동(1995 이후 - 04052)	92-9218
Greensmaster 1600 2600	벨트	릴 구동	65-6200
	벨트	이동 바퀴 구동	65-6210
	벨트	드럼 구동	65-9080
	벨트	그루머 드라이브	65-9700
	V-벨트(2개 한 세트)	카운터샤프트 구동	92-9218
그린마스터 플렉스 (Greensmaster Flex) 18 1800 1820	벨트	릴 구동	99-2022
	벨트	드럼 구동	117-1353
	벨트	그루머 드라이브	120-2763
	벨트	릴 구동	115-6743
	벨트	드럼 구동	115-6744
그린마스터 플렉스 (Greensmaster Flex) 21 2100 2120	벨트	릴 구동	99-2022
	벨트	드럼 구동(2001-2005)	99-2023
	벨트	드럼 구동(2006 이후)	117-1353
	벨트	그루머 드라이브	120-2763
	벨트	릴 구동	115-6743
	벨트	드럼 구동	115-6744
Greensmaster 3000D	V-벨트	교류 발전기/위더 펌프 구동(1989-1996)	67-4410
Greensmaster 커팅 유닛	멀티 로우 V-벨트	그루머 구동(3050 및 3200형 커팅 유닛)	95-0728
	벨트	그루머 구동(3/300/3000형 커팅 유닛)	65-9700
	벨트	그루머 구동(DPA 커팅 유닛)	120-2763
	V-벨트	우측 롤러 브러시 어셈블리	105-5720
Greensmaster 3300 3320 3400 3420	V-벨트	교류 발전기/엔진 어셈블리	119-4486
	V-벨트	발전기 및 엔진 프레임 어셈블리	117-4464

릴마스터(Reelmaster®)

장비	설명	적용	부품 번호
Reelmaster 216	V-벨트	릴 구동	61-3380
	벨트	잭샤프트 구동	61-3390
	멀티 로우 V-벨트	펌프 구동	61-3400
Reelmaster 216D	V-벨트	냉각 팬 구동	83-9020
	멀티 로우 V-벨트	잭샤프트 구동	92-3187
Reelmaster 2000D 2300D 2600D	멀티 로우 V-벨트	펌프 구동	93-6840
Reelmaster 3100D	멀티 로우 V-벨트	펌프 구동	95-8730
	V-벨트	교류 발전기 구동	130-1241
Reelmaster 335D 3500D/3550D 3555D 3575D	벨트	릴 구동	47-7160
	벨트	대취 제거기 릴 구동	47-7160
	벨트	타이밍 벨트	74-8830
	벨트	V-벨트 알터네이터 및 풀리 시스템	104-3494
	벨트	3V-벨트 피스톤 펌프 및 기어 어셈블리	99-3619
Reelmaster 450D	벨트	릴 구동	47-7160
	벨트	대취 제거기 릴 구동	47-7160
	벨트	팬 벨트	62-6390

*그림 없음. **별도 판매하지 않음. 키트 내용물은 20~33페이지 참조. 가격은 사전 통보 없이 변경될 수 있습니다. 정확한 부품을 주문할 수 있도록 항상 해당 제품의 부품 카탈로그나 Master Parts Viewer를 참조하십시오. 여기에는 필요한 부품이 나와 있지 않을 수도 있습니다. toro.com/parts

빠른 참조 가이드

벨트

릴마스터(Reelmaster®) - 계속

장비	설명	적용	부품 번호
Reelmaster 4000D	벨트	릴 구동	47-7160
	벨트	대취 제거기 릴 구동	47-7160
	V-벨트	교류 발전기 구동	98-7705
Reelmaster 4500D	벨트	릴 구동	47-7160
	벨트	대취 제거기 릴 구동	47-7160
Reelmaster 223D 5100D 5300D	V-벨트	교류 발전기/워터 펌프 구동	67-4410
Reelmaster 5200D 5400D	V-벨트	교류 발전기 구동	98-9676
	벨트	후방 롤러 브러시 구동	108-6709
Reelmaster 5500D	V-벨트	냉각 팬 구동	98-3921
	V-벨트	교류 발전기 구동	98-9676
	벨트	후방 롤러 브러시 구동	108-6713
	벨트	그루머 드라이브	108-0617
Reelmaster 5210 5410	V-벨트	교류 발전기 구동	98-9676
	벨트	후방 롤러 브러시 구동	110-1746
Reelmaster 5510 5610	벨트	그루머 드라이브	108-4497
	V-벨트	교류 발전기 구동	98-9676
Reelmaster 6500D 6700D	벨트	후방 롤러 브러시 구동	110-1747
	벨트	그루머 드라이브	110-1716
	멀티 로우 V-벨트	교류 발전기 구동 - Peugeot	94-3256
	V-벨트	교류 발전기 구동 - Kubota	98-9676
	벨트	후방 롤러 브러시 구동	108-6713
	벨트	타이밍 벨트(1995-2001 일련번호 210999999까지)	74-8830
	벨트	후방 롤러 브러시 구동(SPA 커팅 유닛)	108-6713
Reelmaster 7000D	벨트	그루머 구동(SPA 커팅 유닛)	108-0617
	벨트	후방 롤러 브러시 구동(DPA 커팅 유닛)	110-1747
	벨트	그루머 구동(DPA 커팅 유닛)	110-1716
	벨트	교류 발전기/폴리 어셈블리	120-5824

그라운드마스터(Groundsmaster®)

장비	설명	적용	부품 번호
Groundsmaster 52	V-벨트	PTO 구동(2개 필요)	41-9150
Groundsmaster 62	멀티 로우 V-벨트	PTO 구동	44-8990
Groundsmaster 217D	멀티 로우 V-벨트	PTO 구동	44-8990
Groundsmaster 220	멀티 로우 V-벨트	PTO 구동	44-8990
Groundsmaster 시리즈 데크 52 62 200	V-벨트	52" RD 및 SD 데크 - 스피들 구동	27-1160
	V-벨트	62" RD 및 SD 데크 - 스피들 구동	44-6260
	V-벨트	62" Guardian - 스피들 구동	92-5588
	V-벨트	72" SD 데크 - 스피들 구동	57-0240
Groundsmaster 223D	V-벨트	PTO 구동	63-6240
	V-벨트	교류 발전기/워터 펌프 구동(1992-1997)	67-4410
Groundsmaster 224	V-벨트	PTO 구동	63-6240
	V-벨트	교류 발전기/워터 펌프 구동	67-4410
Groundsmaster 225	V-벨트	PTO 구동	63-6240
	V-벨트	교류 발전기/워터 펌프 구동(1999-2004)	99-9156
Groundsmaster 228D	V-벨트	PTO 구동	63-6240
	V-벨트	교류 발전기/워터 펌프 구동	104-3494
Groundsmaster 322D 325D	멀티 로우 V-벨트	PTO 구동	106-4383
	V-벨트	교류 발전기 구동	42-9100
	벨트	팬 벨트	43-5910
Groundsmaster 327	멀티 로우 V-벨트	PTO 구동	106-4383
Groundsmaster 328D	V-벨트	교류 발전기 구동	98-9676
	멀티 로우 V-벨트	PTO 구동	106-4383
	벨트	팬 벨트	105-3693

그라운드마스터(Groundmaster®) - 계속

장비	설명	적용	부품 번호
Groundmaster 345	멀티 로우 V-벨트	PTO 구동	106-4383
	V-벨트	팬 벨트	67-8510
Groundmaster 300 시리즈 데크	V-벨트	교류 발전기 구동(1994-2004)	92-9785
	V-벨트	72" RD 및 SD 데크 - 스피들 구동(3개 필요)	21-0890
	육각 벨트	72" Guardian 데크 - 스피들 구동	93-8457
	V-벨트	88" TriFlex 중앙 데크 - 스피들 구동	63-1510
	V-벨트	88" TriFlex 워 데크 - 스피들 구동	72-3760
	V-벨트	72" 플렉스 데크(Flex Deck) 중앙 데크 - 스피들 구동	99-9770
	V-벨트	72" 플렉스 데크(Flex Deck) 워 데크 - 스피들 구동	99-9771
Groundmaster 3000 3000D	육각 벨트	72" SD/RD/Guardian - 스피들 구동	93-8457
	V-벨트	84" RD 및 Guardian - 워 데크 구동	93-4839
	육각 벨트	84" RD 및 Guardian - 중앙 데크 구동	93-4838
Groundmaster 3280D	멀티 로우 V-벨트	PTO 구동	63-6240
	V-벨트	교류 발전기/워터 펌프 구동	104-3494
Groundmaster 3320	멀티 로우 V-벨트	PTO 구동	63-6240
	V-벨트	교류 발전기/워터 펌프 구동	99-9156
Groundmaster 360	V-벨트	엔진 구성 요소 어셈블리	115-0123
	V-벨트	공기 조절 어셈블리	117-3399
	V-벨트	72" Guardian 데크 - 오른쪽 스피들 구동	110-9592
	V-벨트	72" Guardian 데크 - 왼쪽 스피들 구동	110-9593
	V-벨트	72" SD 데크 - 왼쪽 스피들 구동	110-9591
	V-벨트	72" SD 데크 - 오른쪽 스피들 구동	110-9590
Groundmaster 3500D 3505D	V-벨트	교류 발전기 구동	98-9676
	멀티 로우 V-벨트	정유압 장치 구동	99-3619
Groundmaster 4000D	V-벨트	스피들 구동	55-7660
	V-벨트	교류 발전기 구동	98-7705
Groundmaster 4100D	V-벨트	교류 발전기 구동	98-7705
Groundmaster 4300D	V-벨트	팬 / 교류 발전기	98-9676
Groundmaster 4500D/4700D	V-벨트	교류 발전기 구동	98-7705
Groundmaster 455D	멀티 로우 V-벨트	교류 발전기 구동	94-3256
	V-벨트	워 데크 - 스피들 구동(1992-00 #20000200)	86-1960
	V-벨트	워 데크 - 스피들 구동(2000 #20000201-03)	100-2588
	V-벨트	126" 쿼드플로트(Quadfloat) 중앙 데크 - 스피들 구동	86-1970
	벨트	타이밍 벨트	74-8830
Groundmaster 580D	육각 벨트	중앙 데크 - 스피들 구동	93-8457
	V-벨트	워 데크 - 스피들 구동	99-2318
Groundmaster 5900 / 5910	V-벨트	중앙 데크 - 스피들 구동	112-7376
	V-벨트	중앙 및 워 데크 - 스피들 구동	112-7377
Groundmaster 7200 7210	V-벨트	교류 발전기 구동	98-9676
	V-벨트	62" 가디안(Guardian) 데크 - 왼쪽 스피들 구동	110-9595
	V-벨트	62" Guardian 데크 - 오른쪽 스피들 구동	110-9594
	V-벨트	72" Guardian 데크 - 왼쪽 스피들 구동	110-9593
	V-벨트	72" Guardian 데크 - 오른쪽 스피들 구동	110-9592
	V-벨트	72" SD 데크 - 왼쪽 스피들 구동	110-9591
	벨트 구동	60" SD 데크 - 스피들 구동	105-0887
	V-벨트	60" SD 데크 - 스피들 구동	67-6920

에어레이터

장비	설명	적용	부품 번호
프로코어(ProCore) 440	V-벨트	72" SD 데크 - 오른쪽 스피들 구동	110-9590
	멀티 로우 V-벨트	스토퍼 암 구동	100-7644
ProCore 660 880	멀티 로우 V-벨트	타인 구동	100-5392
	멀티 로우 V-벨트	스토퍼 암 구동	100-5392
ProCore 648	멀티 로우 V-벨트	기본 구동 벨트	105-0989
	멀티 로우 벨트	보조 구동 벨트	105-0991
ProCore 864 1298	멀티 로우 벨트	보조 구동 벨트	110-4327

*그림 없음. **벨트 판매하지 않음. 키트 내용물은 20~33페이지 참조. 가격은 사전 통보 없이 변경될 수 있습니다. 정확한 부품을 주문할 수 있도록 항상 해당 제품의 부품 카탈로그나 Master Parts Viewer를 참조하십시오. 여기에는 필요한 부품이 나와 있지 않을 수도 있습니다. toro.com/parts

빠른 참조 가이드

벨트

워크맨 - Workman

장비	설명	적용	부품 번호
Workman 1100	멀티 로우 벨트	변속기 구동	99-7143
Workman 1300D	V-벨트	유압 펌프 구동	93-7140
	V-벨트	교류 발전기/워터 펌프 구동	98-2947
Workman 2100 2110	V-벨트	시동기	99-7133
	V-벨트	CVT 변속기 구동	99-7144
Workman 3100 3120	V-벨트	유압 펌프 구동	87-8370
Workman 3200 4200	V-벨트	가버너(Governor) 구동(1993-2001)	87-3200
	V-벨트	유압 펌프 구동(1993-2001)	87-3210
	V-벨트	유압 펌프 구동(2002 이후)	93-7140
	V-벨트	교류 발전기/워터 펌프 구동(1993-2001)	92-2041
	V-벨트	교류 발전기/워터 펌프 구동(2002 이후)	99-9156
Workman 210 3220 3420	V-벨트	가버너(Governor) 구동	87-3200
	V-벨트	교류 발전기/워터 펌프 구동	92-2041
Workman 3300D 4300D	V-벨트	유압 펌프 구동(1993-1997)	87-3210
	V-벨트	유압 펌프 구동(1998 이후)	93-7140
	V-벨트	교류 발전기/워터 펌프 구동(1993-1997)	67-4410
	V-벨트	교류 발전기/워터 펌프 구동(1998-2001)	98-2947
	V-벨트	교류 발전기/워터 펌프 구동(2002 이후)	99-9156
Workman 3310D 3320D	V-벨트	유압 펌프 구동	93-7140
	V-벨트	교류 발전기/워터 펌프 구동	98-2947
Workman MD	V-벨트	시동기	112-3131
	멀티 로우 벨트	변속기 구동	99-7143
Workman MDX	V-벨트	시동기	112-2911
	멀티 로우 벨트	변속기 구동	112-2912
	V-벨트	엔진, 클러치/에어 클리너	136-6296
Workman MDX-D	V-벨트	시동기	112-2511
Workman HD	V-벨트	유압 펌프 구동	87-8370
Workman HDX/HDX-D	V-벨트	교류 발전기/워터 펌프 구동(2009-2013)	117-4922
	V-벨트	교류 발전기/워터 펌프 구동(2013 이후)	110-3796
HDX Auto	벨트-CVT	벨트-기어박스 어셈블리	121-9612

멀티프로(Multi Pro®)

시약 스프레이어	설명	적용	부품 번호
1100	벨트	트랙션 드라이브	41679
1200	벨트	엔진 및 기어박스 어셈블리	117-5896
1250	벨트	엔진 및 기어박스 어셈블리	117-5896
1750	벨트 - 동기식	엔진 마운트	125-0765
5700	V-벨트	교류 발전기 구동	98-9676
5800	V-벨트	교류 발전기 구동	98-9676

전문 잔디 관리 장비

장비	설명	적용	부품 번호
프로코어 코어 프로세서	V-벨트	엔진 구동(3개 한 세트)	110-2772
	V-벨트	초퍼 구동	115-8957
	벨트	브러시 구동	112-4254
	V-벨트	코너 샤프트	115-2951
레이크오백(Rake-O-Vac) 스위퍼	V-벨트	엔진, 클러치 및 머플러 어셈블리	13-2650
	V-벨트	엔진, 클러치 및 머플러 어셈블리	93-0183
	V-벨트	가드 어셈블리	93-4034
프로스트라이프(ProStripe) 560	벨트	벨트 베리어(520)	411024



Tier IV
디젤 엔진
예상 수리 비용
₩ 12,000,000

전자 제어 유닛(ECU)
예상 수리 비용
₩ 5,000,000

적용 대상 부품
및 공임의 사용
자 부담 비용:

₩ 0.00

3중 기어 유압 펌프
예상 수리 비용
₩ 1,500,000

TORO PROTECTION PLUS™

확장 보호 플랜

정비 예산을 최대한 효율적으로 운영

Toro Protection Plus™ (TPP) 확장 보호 플랜은 예상하지 못한 일이 발생할 때 정비 비용 예산이 과도하게 지출 되지 않도록 합니다. 확장 보호 플랜은 신규 장비, 이미 보유하고 있는 장비 및 대부분의 Toro 부속 장치 및 액세서리에 적용할 수 있습니다. 필요한 플랜을 선택하기만 하면 됩니다.

적용 대상 수리 부품 및 공임에 대해 \$0 차감 가능 | 소유권이 바뀌는 경우 나머지 적용 서비스 이전 가능

TORO

자세히 알아보기: toro.com/tpp

빠른 참조 가이드

블레이드

블레이드 참조 차트 - 그라운드마스터(Groundsmaster®)										
GM 유닛	커팅 데크	해당모델	블레이드 길이	콤보	앵글 세일	미디엄 플로우	고유량	아토믹 (ATOMIC®) 멀칭	평면	표준
3280-D	52" SD (132 cm)	30555	46 cm				44-5480	104-1301		27-0990-03
	서비스 팩							108-1477		
	60" SD (152 cm)	30366	52 cm				110-4702-03	110-4703-03		110-4701
	62" RD 및 가디언 (157 cm)	30403	55 cm					107-0214-03		92-5608-03
	72" SD (183 cm)	31336	62 cm			110-0621-03	110-0622-03	110-0624-03		
	72" RD 및 가디언 (183 cm)	31335 30303	64 cm							121-5347-03
360	60" SD (152 cm)	30456	52 cm			110-4701	110-4702-03	110-4703-03		110-4701
	62" 가디언 (157 cm)	30457	55.2 cm					107-0214-03	110-6115-03	92-5608-03
	72" SD (183 cm)	30481	62 cm			110-0621-03	110-0622-03	110-0624-03		110-0621-03
	72" RD 및 가디언 (183 cm)	30353	64 cm	125-9444-03					112-9586-03	121-5347-03
	100" RD (254 cm)	31101	48.3 cm	106-7166-03				132-1319		
서비스 팩							132-1325			
3500-D 3500-G 3505-D	27" RD (69 cm)	30834	68.6 cm	108-9026-03	105-9810-03			104-5183	107-0235-03	
	서비스 팩								108-1462	
4000-D 4010-D	중양/윙 데크		55.2 cm			136-4370-03		107-0214-03	110-6115-03	92-5608-03
	서비스 팩						137-5500		108-1450	110-6130

5/1/2018



하이 세일/유량

- 대부분의 잔디 상태에 최적인 커팅 품질 제공.
- 공기 흐름이 더 좋습니다.



아토믹(ATOMIC) 블레이드

- 멀칭 중의 예초 질이 최상입니다.
- 멀칭 작업에 선호되는 블레이드입니다.



미디엄 세일/유량

- 더 나은 커팅 품질 제공.
- 대부분의 조건에서 전체적으로 더 나은 성능 발휘.



플랫 블레이드

- 저소음.
- 저전력 소모.
- 예지물 배출 속도 낮음.

블레이드 참조 차트 - 그라운드마스터(Groundsmaster®)										
GM 유닛	커팅 데크	해당모델	블레이드 길이	콤보	앵글 세일	미디어 플로우	고유량	아토믹 (ATOMIC®) 멀칭	평면	표준
4100-D 4110-D	중앙/윙 데크		48.3 cm	106-7166-03				107-0215-03	110-6116-03	
	서비스 팩			130-2660				108-1451	110-6140	
4300-D	22" RD (55.9 cm)	30845	55.9 cm	108-7395-03	117-0209-03		114-0434-03	114-0435-03		
	서비스 팩			119-6957						
4500-D	27" RD (69 cm)	30834	69 cm	108-9026-03	105-9810-03		104-5183	107-0235-03		
	서비스 팩							108-1463		
4700-D	27" RD (69 cm)	30834	69 cm	108-9026-03	105-9810-03		104-5183	107-0235-03		
	서비스 팩							108-1464		
T3 5900 T3 5910	3 RD 데크		50.8 cm	110-5946-03				110-5948-03		
	서비스 팩			115-8896				114-0897		
T4 5900 T4 5910	3 RD 데크		50.8 cm					132-1390-03		130-9151-03
	서비스 팩									132-1391
7200 7210	60" SD (152 cm)	30456	52 cm			110-4701	110-4702-03	110-4703-03		110-4701
	62" RD 및 가디언 (157 cm)	60457	55.2 cm					107-0214-03	110-6115-03	92-5608-03
	72" SD (183 cm)	30481	62 cm			110-0621-03	110-0622-03	110-0624-03		110-0621-03
	72" RD 및 가디언 (183 cm)	30353	64 cm	125-9444-03					112-9586-03	121-5347-03
	100" RD (254 cm)	31101	48.3 cm	106-7166-03				132-1319		
서비스 팩						132-1325				
	64 cm	125-9444-03								

5/1/2018



하이 세일/유량

- 대부분의 잔디 상태에 최적인 커팅 품질 제공.
- 공기 흐름이 더 좋습니다.



아토믹(ATOMIC) 블레이드

- 멀칭 중의 예초 질이 최상입니다.
- 멀칭 작업에 선호되는 블레이드입니다.



미디어 세일/유량

- 더 나은 커팅 품질 제공.
- 대부분의 조건에서 전체적으로 더 나은 성능 발휘.



플랫 블레이드

- 저소음.
- 저전력 소모.
- 예지물 배출 속도 낮음.

빠른 참조 가이드

블레이드

그라운드마스터(Groundsmaster®)

장비	설명	적용	부품 번호
Groundsmaster 시리즈 데크 52 62 200	표준 블레이드	52"/132.1 cm SD 및 RD 데크(18"/45.7 cm 블레이드)	27-0990-03
	하이 세일(SAIL) 블레이드	52"/132.1 cm SD 및 RD 데크(18"/45.7 cm 블레이드)	44-5480
	아토믹(ATOMIC) 블레이드	52"/132.1 cm SD 및 RD 데크(18"/45.7 cm 블레이드)	104-1301
	아토믹(ATOMIC) 블레이드 서비스 팩	52"/132.1 cm SD 및 RD 데크(#104-1301 블레이드 6개)	108-1477
	표준 블레이드	62"/157.5 cm Guardian(21.75"/55.2 cm 블레이드)	92-5608-03
	표준 블레이드	62"/157.5 cm SD 및 RD 데크(21.75"/55.2 cm 블레이드)	44-6250-03
	하이 세일(SAIL) 블레이드	62"/157.5 cm SD 및 RD 데크(21.75"/55.2 cm 블레이드)	77-6710-03
	아토믹(ATOMIC) 블레이드	62"/157.5 cm SD 및 RD 데크(21.75"/55.2 cm 블레이드)	104-1303
	아토믹(ATOMIC) 블레이드 서비스 팩	62"/157.5 cm SD 및 RD 데크(#104-1303 블레이드 6개)	106-0631
	표준 블레이드	72"/182.9 cm SD 및 RD 데크(24.75"/62.9 cm 블레이드)	94-1861-03
	하이 세일(SAIL) 블레이드	72"/182.9 cm SD 및 RD 데크(24.75"/62.9 cm 블레이드)	104-4569-03
	아토믹(ATOMIC) 블레이드	72"/182.9 cm SD 및 RD 데크(24.75"/62.9 cm 블레이드)	104-1304
	아토믹(ATOMIC) 블레이드 서비스 팩	72"/182.9 cm SD 및 RD 데크(#104-1304 블레이드 6개)	108-1478
	Groundsmaster 시리즈 데크 72 300	표준 블레이드	72"/182.9 cm Guardian(25"/63.5 cm 블레이드)
표준 블레이드		72"/182.9 cm SD 및 RD 데크(25"/63.5 cm 블레이드)	29-5530-03
하이 세일(SAIL) 블레이드		72"/182.9 cm SD 및 RD 데크(25"/63.5 cm 블레이드)	23-2410-03
아토믹(ATOMIC) 블레이드		72"/182.9 cm SD 및 RD 데크(25"/63.5 cm 블레이드)	106-4353-03
아토믹(ATOMIC) 블레이드 서비스 팩		72"/182.9 cm SD 및 RD 데크(#106-4354 블레이드 6개)	108-1454
표준 블레이드		88"/223.5 cm TriFlex 데크(19"/48.3 cm 블레이드)	63-0080-03
Groundsmaster 455D	표준 블레이드	126"/320.0 cm Quadfloat(쿼드플로트) 데크(19"/48.3 cm 블레이드)	86-0010-03
	아토믹(ATOMIC) 블레이드	126"/320.0 cm Quadfloat 데크(19"/48.3 cm 블레이드)	107-0216-03
	아토믹(ATOMIC) 블레이드 서비스 팩	126"/320.0 cm Quadfloat 데크(#107-0216-03 블레이드 7개)	108-1452
Groundsmaster 580D	표준 블레이드	중앙 및 워그 데크(20"/50.8 cm 블레이드)	69-6920-03
	아토믹(ATOMIC) 블레이드	중앙 및 워그 데크(20"/50.8 cm 블레이드)	107-0217-03
	아토믹(ATOMIC) 블레이드 서비스 팩	중앙 및 워그 데크(#107-0217-03 블레이드 11개)	108-1453
Groundsmaster 3000	표준 블레이드	72"/182.9 cm Guardian(25"/63.5 cm 블레이드)	85-6040-03
	표준 블레이드	72"/182.9 cm RD 데크(25"/63.5 cm 블레이드)	93-4982
	표준 블레이드	82"/208.3 cm Contour 데크(22"/55.9 cm 블레이드)	93-8409
Groundsmaster 3280D 3320	표준 블레이드	52"/132.1 cm SD 및 RD 데크(18"/45.7 cm 블레이드)	27-0990-03
	하이 세일(SAIL) 블레이드	52"/132.1 cm SD 및 RD 데크(18"/45.7 cm 블레이드)	44-5480
	아토믹(ATOMIC) 블레이드	52"/132.1 cm SD 및 RD 데크(18"/45.7 cm 블레이드)	104-1301
	아토믹(ATOMIC) 블레이드 서비스 팩	52"/132.1 cm SD 및 RD 데크(#104-1301 블레이드 6개)	108-1477
	미디엄 세일(SAIL) 블레이드	60"/152.4 cm SD 데크(20.5"/52 cm 블레이드)	110-4701
	하이 세일(SAIL) 블레이드	60"/152.4 cm SD 데크(20.5"/52 cm 블레이드)	110-4702-03
	아토믹(ATOMIC) 블레이드	60"/152.4 cm SD 데크(20.5"/52 cm 블레이드)	110-4703-03
	표준 블레이드	157.5 cm RD 및 Guardian(가디언) 데크(55.2 cm 블레이드)	92-5608-03
	아토믹(ATOMIC) 블레이드	157.5 cm RD(55.2 cm 블레이드)	107-0214-03
	표준 블레이드	82.9 cm RD 및 Guardian 데크(62.2 cm 블레이드)	121-5347-03
	미디엄 세일(SAIL) 블레이드	72"/182.9 cm SD 데크(24.5"/62.2 cm 블레이드)	110-0621-03
	하이 세일(SAIL) 블레이드	72"/182.9 cm SD 데크(24.5"/62.2 cm 블레이드)	110-0622-03
	아토믹(ATOMIC) 블레이드	72"/182.9 cm RD 및 SD 데크(24.5"/62.2 cm 블레이드)	110-0624-03
Groundsmaster 3500D 3505D	표준 블레이드	27"/68.6 cm 데크(27"/68.6 cm 블레이드)(2000-05)	105-9810-03
	하이 세일(SAIL) 블레이드	27"/68.6 cm 데크(27"/68.6 cm 블레이드)(2000-05)	104-5183
	컴비네이션 블레이드	27"/68.6 cm 데크(27"/68.6 cm 블레이드)(2006 이후)	108-9026-03
	아토믹(ATOMIC) 블레이드	27"/68.6 cm 데크(27"/68.6 cm 블레이드)(2006 이후)	107-0235-03
	아토믹(ATOMIC) 블레이드 서비스 팩	27"/68.6 cm 데크(#107-0235-03 블레이드 6개)	108-1462
Groundsmaster 360	아토믹(ATOMIC) 블레이드	182.9 cm SD 및 Guardian 데크(62.2 cm 블레이드)	110-0624-03
	미디엄 세일(SAIL) 블레이드	182.9 cm SD 및 Guardian 데크(62.2 cm 블레이드)	110-0622-03
	하이 세일(SAIL) 블레이드	100"/254 cm 데크(19"/48.3 cm 블레이드)	132-1319

하이 세일(SAIL)

- 대부분의 잔디 상태에 최적인 커팅 품질 제공.
- 깎은 잔디를 수거할 때 선호되는 블레이드.

미디엄 세일(SAIL)

- 더 나은 커팅 품질 제공.
- 대부분의 조건에서 전체적으로 더 나은 성능 발휘.

그라운드마스터(Groundsmaster®) - 계속

장비	설명	적용	부품 번호
그라운드마스터 (Groundsmaster) 4000D	표준 블레이드	132"/335.3 cm 데크(21.75"/55.2 cm 블레이드)	92-5608-03
	일반 블레이드 서비스 팩	132"/335.3 cm 데크(#92-5608-03 블레이드 7개)	117-2722
	플랫 세일 블레이드	132"/335.3 cm 데크(21.75"/55.2 cm 블레이드)	110-6115-03
	플랫 세일 블레이드 서비스 팩	132"/335.3 cm 데크(#110-6115-03 블레이드 7개)	110-6130
	미디어 세일(SAIL) 블레이드	32"/335.3 cm 데크(21.75"/55.2 cm 블레이드)	136-4370-03
	미디어 세일 서비스 팩	335.3 cm(7 #136-4370-03 블레이드)	137-5500
	아토믹(ATOMIC) 블레이드	132"/335.3 cm 데크(21.75"/55.2 cm 블레이드)	107-0214-03
	아토믹(ATOMIC) 블레이드 서비스 팩	132"/335.3 cm 데크(#107-1214-03 블레이드 7개)	108-1450
Groundsmaster 4100D	표준 블레이드	124"/315.0 cm 데크(19"/48.3 cm 블레이드)	106-7166-03
	플랫 세일 블레이드	124"/315.0 cm 데크(19"/48.3 cm 블레이드)	110-6116-03
	플랫 세일 블레이드 서비스 팩	124"/315.0 cm 데크(#110-6116-03 블레이드 7개)	110-6140
	아토믹(ATOMIC) 블레이드	124"/315.0 cm 데크(19"/48.3 cm 블레이드)	107-0215-03
	아토믹(ATOMIC) 블레이드 서비스 팩	124"/315.0 cm 데크(#107-1215-03 블레이드 7개)	108-1451
Groundsmaster 4300D	컴비네이션 블레이드	Contour Plus 22" 데크(22"/55.9 cm 블레이드)	108-7395-03
	콤보 블레이드 서비스 팩	5개의 108-7395-03	119-6957
	하이 세일(SAIL) 블레이드	Contour Plus(컨투어 플러스) 22" 데크(22"/55.9 cm 블레이드)	114-0434-03
	아토믹(ATOMIC) 블레이드	Contour Plus 22" 데크(22"/55.9 cm 블레이드)	114-0435-03
	앵글 세일 블레이드	Contour Plus 22" 데크(22"/55.9 cm 블레이드)	117-0209-03
Groundsmaster 4500D	표준 블레이드	27"/68.6 cm 데크(27"/68.6 cm 블레이드)(2002-05)	105-9810-03
	하이 세일(SAIL) 블레이드	27"/68.6 cm 데크(27"/68.6 cm 블레이드)(2002-05)	104-5183
	컴비네이션 블레이드	27"/68.6 cm 데크(27"/68.6 cm 블레이드)(2006 이후)	108-9026-03
	아토믹(ATOMIC) 블레이드	27"/68.6 cm 데크(27"/68.6 cm 블레이드)(2006 이후)	107-0235-03
	아토믹(ATOMIC) 블레이드 서비스 팩	27"/68.6 cm 데크(#107-0235-03 블레이드 5개)	108-1463
	Groundsmaster 4700D	표준 블레이드	27"/68.6 cm 데크(27"/68.6 cm 블레이드)(2002-05)
하이 세일(SAIL) 블레이드		27"/68.6 cm 데크(27"/68.6 cm 블레이드)(2002-05)	104-5183
컴비네이션 블레이드		27"/68.6 cm 데크(27"/68.6 cm 블레이드)(2006 이후)	108-9026-03
아토믹(ATOMIC) 블레이드		27"/68.6 cm 데크(27"/68.6 cm 블레이드)(2006 이후)	107-0235-03
아토믹(ATOMIC) 블레이드 서비스 팩		27"/68.6 cm 데크(#107-0235-03 블레이드 7개)	108-1464
Groundsmaster 5900 5910	표준 블레이드	중앙 및 워 데크(50.8 cm 블레이드) Tier3	110-5946-03
	일반 블레이드 서비스 팩	중앙 및 워 데크(#110-5946-03 블레이드 11개) Tier3	115-8896
	아토믹(ATOMIC) 블레이드	중앙 및 워 데크(50.8 cm 블레이드) Tier3	110-5948-03
	아토믹(ATOMIC) 블레이드 서비스 팩	중앙 및 워 데크(#110-5948-03 블레이드 11개) Tier3	114-0897
	표준 블레이드	중앙 및 워 데크(50.8 cm 블레이드) Tier4	130-9151-03
	아토믹(ATOMIC) 블레이드	중앙 및 워 데크(50.8 cm 블레이드) Tier4	132-1390-03
	아토믹(ATOMIC) 블레이드 서비스 팩	중앙 및 워 데크(#132-1390-03 11개) Tier4	132-1391
	표준 블레이드 서비스 팩	중앙 및 워 데크(#130-9151-03 블레이드 11개) Tier4	132-1392
Groundsmaster 7200 7210	표준 블레이드	62"/157.5 cm Guardian(21.75"/55.2 cm 블레이드)	92-5608-03
	표준 블레이드	72"/182.9 cm Guardian(24.5"/62.2 cm 블레이드)	121-5347-03
	미디어 세일(SAIL) 블레이드	72"/182.9 cm SD 데크(24.5"/62.2 cm 블레이드)	110-0621-03
	하이 세일(SAIL) 블레이드	72"/182.9 cm SD 데크(24.5"/62.2 cm 블레이드)	110-0622-03
	아토믹(ATOMIC) 블레이드	72"/182.9 cm SD 데크(24.5"/62.2 cm 블레이드)	110-0624-03
	플랫 세일 블레이드	72"/182.9 cm Guardian(24.5"/62.2 cm 블레이드)	112-9586-03
	하이 세일(SAIL) 블레이드	100"/254 cm 데크(19"/48.3 cm 블레이드)	132-1319

로우 세일(SAIL)

- 저소음.
- 저전력 소모.
- 예지물 배출 속도 낮음.

아토믹(ATOMIC)

- 돌출된 "이빨" 모양으로 설계되어 풀과 낙엽을 미세하게 분쇄.

빠른 참조 가이드

필터

그린마스터(Greensmaster®) - 자주식

장비	설명	부품 번호
Greensmaster 500/800/1000/1600/2600	유지관리 키트(2004 - 2011)	30065**
	유지관리 키트(2012 이후)	30097**
	에어 필터 엘리먼트 - 메인	93-8636
	에어 필터 엘리먼트 - 래퍼(WRAPPER)	93-8637
	휘발유 연료 필터 스크린(GR 1000 1995-1996년 중반 이후만 해당됨)	93-8684
	휘발유 필터 스크린	94-6826
Greensmaster Flex 18/1800/1820 Flex 21/2100/2120	유지관리 키트(2004 - 2011)	30065**
	유지관리 키트(2012 이후)	30097**
	에어 필터 엘리먼트 - 메인	93-8636
	에어 필터 엘리먼트 - 래퍼(WRAPPER)	93-8637
	휘발유 필터 스크린	94-6826

그린마스터(Greensmaster®) - 승용식

장비	설명	부품 번호
Greensmaster 300	엔진 오일 필터 브리더 엘리먼트	235118
	에어 필터 엘리먼트	235116
	인라인 연료 필터	108-3831
	유압 오일 필터 엘리먼트	74-3570
	에어 필터 엘리먼트	92-0530
Greensmaster 3000	엔진 오일 필터 브리더 엘리먼트	235118
	에어 필터 엘리먼트 - 메인	4508302
	에어 필터 엘리먼트 - 래퍼(WRAPPER)	4508301
	인라인 연료 필터	108-3831
	유압 오일 필터 엘리먼트	74-3570
	에어 필터 엘리먼트	92-0530
Greensmaster 3000D	엔진 오일 필터	108-3841
	에어 필터 엘리먼트	108-3833
	디젤 연료 필터 - 전기 연료 펌프	43-2550
	연료 필터 엘리먼트 - 디젤	63-8300
	유압 오일 필터	74-3570
Greensmaster 3050 3100	엔진 오일 필터	107-7817
	에어 필터 엘리먼트 - 메인	92-0527
	인라인 연료 필터	94-2690
	유압 오일 필터	74-3570
Greensmaster 3150	400시간 필터 키트(2011년까지)	30064**
	800시간 필터 키트(2013년 이후)	131-6262**
	엔진 오일 필터	107-7817
	에어 필터 엘리먼트 - 메인	92-0527
	인라인 연료 필터	94-2690
	유압 오일 필터	107-9531
Greensmaster 3200	엔진 오일 필터	491056
	에어 필터 엘리먼트	108-3811
	인라인 연료 필터(1995-96)	94-2690
	인라인 연료 필터(1997-98)	108-3854
	유압 오일 필터 엘리먼트	75-1310
Greensmaster 3200D	엔진 오일 필터	85-4930
	에어 필터 엘리먼트	108-3811
	디젤 연료 필터	130366040
	유압 오일 필터 엘리먼트	75-1310
Greensmaster 3250D	400시간 필터 키트(2003-06)	30018**
	400시간 필터 키트(2007-2011)	30062**
	500시간 필터 키트(2012 이후)	30086**
	엔진 오일 필터(2007-2011)	108-3842
	엔진 오일 필터	115-8189
	에어 필터 엘리먼트	108-3811
	에어 필터 안전	98-2982
	디젤 연료 필터 엘리먼트(2000-06)	100-3192
	바이오디젤 연료 필터 엘리먼트(2007-2011)	112-9188
	필터-스핀온	110-9049
	유압 오일 필터 엘리먼트(2000-02)	75-1310
	유압 오일 필터 엘리먼트(2003 이후)	107-9531

그린마스터(Greensmaster®) - 승용식 - 계속

장비	설명	부품 번호
Greensmaster	400시간 필터 키트	30042**
3300	인라인 연료 필터	115-7854
3320	인라인 연료 필터	94-2690
	유압 오일 필터	108-5194
Greensmaster	400시간 필터 키트	30043**
3400	엔진 오일 필터	115-8189
3420	에어 필터	108-3811
	디젤 연료 필터(2008 이후)	110-9049
	유압 오일 필터 엘리먼트	108-5194

릴마스터(Reelmaster®)

장비	설명	부품 번호
Reelmaster	엔진 오일 필터 브리더 엘리먼트	235118
216	에어 필터 엘리먼트 - 메인	4508302
	에어 필터 엘리먼트 - 래퍼(WRAPPER)	4508301
	인라인 휘발유 필터	108-3854
	유압 오일 필터	54-0110
Reelmaster	엔진 오일 필터	85-4930
216D	에어 필터 엘리먼트	108-3808
	디젤 연료 필터 엘리먼트	130336040
	유압 오일 필터	54-0110
그라운드프로(Grounds Pro)	엔진 오일 필터	107-7817
2000	에어 필터 엘리먼트 - 메인	92-0527
	에어 필터 엘리먼트 - 래퍼(WRAPPER)	272490S
	인라인 연료 필터	108-3854
	유압 오일 필터 엘리먼트	54-0110
그라운드프로(Grounds Pro)	엔진 오일 필터	108-3842
2000D	에어 필터 엘리먼트	108-3811
	디젤 연료 필터 엘리먼트 분리기	63-8300
	유압 오일 필터	54-0110
Reelmaster	엔진 오일 필터	108-3842
2000D	에어 필터 엘리먼트(2005 이후)	108-3811
	디젤 연료 필터 엘리먼트 분리기	63-8300
	유압 오일 필터 엘리먼트	54-0110
Reelmaster	엔진 오일 필터	85-4930
2300D	에어 필터 엘리먼트	108-3811
2600D	디젤 연료 필터 엘리먼트	130336040
	유압 오일 필터 엘리먼트	54-0110
Reelmaster	400시간 필터 키트(1999-2007)	30016**
3100	400시간 필터 키트(2008 이후)	30053**
	엔진 오일 필터	108-3841
	엔진 오일 필터 브리더 엘리먼트	98-9493
	에어 필터 엘리먼트(2005 이후)	108-3811
	인라인 플라스틱 디젤 연료 필터(1999-07 및 2010)	98-7612
	인라인 금속 디젤 연료 필터(1999-07)	108-3828
	디젤 연료 필터 엘리먼트(1999-07)	98-9764
	디젤 연료 필터 엘리먼트(2008 이후)	110-9049
	인라인 바이오디젤 키트	112-7836
	엘리먼트 바이오디젤 키트	110-9015
	유압 오일 필터 엘리먼트	54-0110
	필터 헤드(2001 이후)	92-5821
Reelmaster	400시간 필터 키트	30090**
3550D	에어 필터	108-3811
	엔진 오일 필터	108-3841
	변속기 오일 필터	86-3010
	스핀온 필터	110-9049
	필터 헤드	92-5821

*그림 없음. **별도 판매하지 않음. 키트 내용물은 20~33페이지 참조. 가격은 사전 통보 없이 변경될 수 있습니다. 정확한 부품을 주문할 수 있도록 항상 해당 제품의 부품 카탈로그나 Master Parts Viewer를 참조하십시오. 여기에는 필요한 부품이 나와 있지 않을 수도 있습니다. toro.com/parts

빠른 참조 가이드

필터

릴마스터(Reelmaster®) - 계속

장비	설명	부품 번호
Reelmaster 223D 5100D	엔진 오일 필터	108-3841
	에어 필터 엘리먼트	108-3833
	에어 필터 프리클리너 어셈블리	48-7430
	디젤 연료 필터 엘리먼트 분리기	63-8300
	디젤 전기 연료 펌프(EFP) 필터	43-2550
	유압 오일 필터 엘리먼트 - 저장	75-1310
	유압 오일 필터 엘리먼트 변속기	110-4146
	유압 오일 필터 엘리먼트 - 전방 액슬	75-6340
Reelmaster 5210 5410 5510	400시간 필터 키트(2006-07)	30039**
	400시간 필터 키트(2008 이후) 비 Tier4	30054**
	엔진 오일 필터	108-3841
	에어 필터 엘리먼트	108-3810
	인라인 플라스틱 디젤 연료 필터(2006-07)	98-7612
	인라인 금속 디젤 연료 필터(2006-07)	108-3828
	디젤 연료 필터 엘리먼트(2006-07)	98-9764
	디젤 연료 필터 엘리먼트(2008 이후)	110-9049
	인라인 바이오디젤 키트	112-7836
	엘리먼트 바이오디젤 키트	110-9015
필터 헤드(2006 이후)	92-5821	
Reelmaster 5410G 5510G	800시간 필터 키트	30091**
	에어 필터	108-3810
	오일 필터	108-3841
	필터 엘리먼트 변속기 오일 필터	94-2621 86-3010
Reelmaster 5410D 5510D	800시간 필터 키트 Tier4 Final	30093**
	에어 필터	108-3810
	엔진 필터	125-7025
	필터 엘리먼트	94-2621
	변속기 오일 필터	86-3010
	필터 스피논	125-2915
	연료 필터	125-8752
Reelmaster 5010-H	800시간 필터 키트	30247**
	엔진 오일 필터	108-3841
	연료/물 분리기	110-9049
	유압 오일 필터	86-3010
	에어 필터	108-3810
Reelmaster 5200D 5400D	400시간 필터 키트	30015**
	엔진 오일 필터	108-3841
	엔진 오일 필터 브리더 엘리먼트	98-9493
	에어 필터 엘리먼트(2005 이후)	108-3810
	에어 필터 프리클리너 어셈블리	48-7430
	인라인 플라스틱 디젤 연료 필터(1998)	98-7612
	인라인 금속 디젤 연료 필터(1998)	108-3828
	디젤 연료 필터 어셈블리(1991-01)	99-8351
	디젤 연료 필터 엘리먼트(1991-01)	99-8358
	인라인 플라스틱 디젤 연료 필터(2002 이후)	98-7612
	인라인 금속 디젤 연료 필터(2002 이후)	108-3828
	디젤 연료 필터 엘리먼트 분리기	98-9764
	인라인 바이오디젤 키트	112-7836
	바이오디젤 연료 필터 엘리먼트	110-9015
	유압 오일 필터 엘리먼트 - 저장	75-1310
유압 오일 필터 엘리먼트 변속기	110-4146	
유압 오일 필터 엘리먼트 - 프런트 액슬	75-6340	
Reelmaster 5300D	엔진 오일 필터	112-8409
	에어 필터 엘리먼트	108-3833
	에어 필터 프리클리너 어셈블리	48-7430
	디젤 연료 필터 엘리먼트 분리기	63-8300
	디젤 전기 연료 펌프	43-2550
	유압 오일 필터 엘리먼트 - 저장	75-1310
	유압 오일 필터 엘리먼트 변속기	110-4146
	유압 오일 필터 엘리먼트 - 프런트 액슬	75-6340

릴마스터(Reelmaster®) - 계속

장비	설명	부품 번호	
Reelmaster 5500D	400시간 필터 키트	30038**	
	엔진 오일 필터	108-3841	
	엔진 오일 브리더 엘리먼트	98-9493	
	에어 필터 엘리먼트(2005 이후)	108-3810	
	에어 필터 프리클리너 어셈블리	48-7430	
	인라인 디젤 연료 필터(2000-01)	99-8351	
	인라인 플라스틱 디젤 연료 필터(2002 이후)	98-7612	
	인라인 금속 디젤 연료 필터(2002 이후)	108-3828	
	디젤 연료 필터 엘리먼트 분리기	98-9764	
	인라인 바이오디젤 키트	112-7836	
	바이오디젤 연료 필터 엘리먼트	110-9015	
	유압 오일 필터 엘리먼트 - 저장	94-2621	
	유압 오일 필터 엘리먼트 변속기	110-4146	
	유압 오일 필터 엘리먼트 - 전방 액슬	75-6340	
Reelmaster 5610	400시간 필터 키트(2006-07)	30040**	
	400시간 필터 키트(2008-2012)	30055**	
	엔진 오일 필터	108-3841	
	에어 필터 엘리먼트	108-3812	
	인라인 플라스틱 디젤 연료 필터(2006-07)	98-7612	
	인라인 금속 디젤 연료 필터(2006-07)	108-3828	
	디젤 연료 필터 엘리먼트(2006-07)	98-9764	
	디젤 연료 필터 엘리먼트(2008 이후)	110-9049	
	인라인 바이오디젤 키트	112-7836	
	바이오디젤 연료 필터 엘리먼트	110-9015	
	유압 오일 필터 엘리먼트 스티어링	86-3010	
	유압 오일 필터 엘리먼트 - 저장	94-2621	
	Reelmaster 6500D 6700D	400시간 필터 키트(2003-07)	30014**
		400시간 필터 키트(2008 이후)	30057**
엔진 오일 필터(1995-01)		108-3837	
엔진 오일 필터(2001 이후)		108-3841	
엔진 오일 브리더 엘리먼트(2001 이후)		98-9493	
에어 필터 외부		108-3812	
에어 필터 내부		108-3813	
디젤 연료 필터 엘리먼트(1995-01)		76-5220	
디젤 연료 필터 어셈블리(2001-02)		99-8351	
디젤 연료 필터 엘리먼트(2001-02)		99-8358	
인라인 플라스틱 디젤 연료 필터(2003-07)		98-7612	
인라인 금속 디젤 연료 필터(2003-07)		108-3828	
디젤 연료 필터 엘리먼트(2003-07)		98-9764	
디젤 연료 필터 엘리먼트(2008 이후)		110-9049	
인라인 바이오디젤 키트		112-7836	
엘리먼트 바이오디젤 키트		110-9015	
유압 오일 필터 엘리먼트		94-2621	
Reelmaster 335D 3500D		엔진 오일 필터	108-3837
	에어 필터 엘리먼트	108-3833	
	디젤 연료 필터 엘리먼트	76-5220	
	유압 오일 필터 엘리먼트	86-3010	
Reelmaster 450D 4500D	엔진 오일 필터	108-3835	
	에어 필터 엘리먼트	108-3833	
	에어 필터 프리클리너 어셈블리	48-7430	
	디젤 연료 필터 엘리먼트	60-5470	
	유압 오일 필터 엘리먼트(1986-92)	69-1720	
	유압 오일 필터 엘리먼트(1993 이후)	86-6110	

*그림 없음. **별도 판매하지 않음. 키트 내용물은 20~33페이지 참조. 가격은 사전 통보 없이 변경될 수 있습니다. 정확한 부품을 주문할 수 있도록 항상 해당 제품의 부품 카탈로그나 Master Parts Viewer를 참조하십시오. 여기에는 필요한 부품이 나와 있지 않을 수도 있습니다. toro.com/parts

빠른 참조 가이드

필터

릴마스터(Reelmaster®) - 계속

장비	설명	부품 번호
Reelmaster 4000D	400시간 필터 키트(2002-07)	30012**
	400시간 필터 키트(2008 이후)	30061**
	엔진 오일 필터	104-5169
	엔진 오일 브리더 엘리먼트	98-7419
	에어 필터 외부	108-3812
	에어 필터 내부	108-3813
	인라인 플라스틱 디젤 연료 필터(1998-01)	98-7612
	인라인 금속 디젤 연료 필터(1998-01)	108-3828
	인라인 디젤 연료 필터 어셈블리(2002-03)	99-8351
	인라인 디젤 연료 필터 엘리먼트(2002-03)	99-8358
	인라인 플라스틱 디젤 연료 필터(2004-2007)	98-7612
	인라인 금속 디젤 연료 필터(2004-07)	108-3828
	디젤 연료 필터 엘리먼트 분리기(1998-01)	76-5220
	디젤 연료 필터 엘리먼트 분리기(2002 이후)	98-9764
	인라인 바이오디젤 키트	112-7836
엘리먼트 바이오디젤 키트	110-9015	
유압 오일 필터 엘리먼트	86-6110	
Reelmaster 7000D	엔진 오일 필터	104-5169
	에어 필터 외부	108-3814
	에어 필터 내부	108-3816
	휘발유 필터 엘리먼트(2008 이후)	110-9049
	유압 오일 필터 - 펌프	75-1310
	유압 오일 필터 - 매니폴드	94-2621
	오일 필터	93-2242

그라운드마스터(Groundsmaster®)

장비	설명	부품 번호
Groundsmaster 52	에어 필터 엘리먼트	108-3808
	인라인 휘발유 필터	108-3831
	유압 오일 필터 엘리먼트 - 변속기	23-2300
Groundsmaster 62	엔진 오일 필터	108-3817
	에어 필터 엘리먼트	108-3833
	인라인 휘발유 필터	108-3831
	유압 오일 필터 엘리먼트 - 변속기	23-2300
Groundsmaster 217D	엔진 오일 필터	42-9030
	에어 필터 엘리먼트	108-3833
	인라인 디젤 연료 필터	43-1820
	디젤 전기 연료 펌프(EFP) 필터	43-2550
	유압 오일 필터 엘리먼트 - 변속기	23-2300
Groundsmaster 220	엔진 오일 필터	108-3817
	엔진 오일 필터 브리더 엘리먼트	57-8580
	에어 필터 엘리먼트	108-3833
	인라인 휘발유 필터	71-5960
	유압 오일 필터 엘리먼트 - 변속기	23-2300
Groundsmaster 220D 223D	400시간 필터 키트	30030**
	엔진 오일 필터	108-3841
	에어 필터 엘리먼트	108-3833
	디젤 연료 필터 엘리먼트 분리기	63-8300
	디젤 전기 연료 펌프(EFP) 필터	43-2550
	유압 오일 필터 엘리먼트 - 변속기	23-2300
Groundsmaster 224	엔진 오일 필터	108-3841
	에어 필터 엘리먼트	108-3833
	인라인 휘발유 필터	108-3831
	휘발유 전기 연료 펌프 필터	43-2550
	유압 오일 필터 엘리먼트 - 변속기	23-2300
Groundsmaster 225	400시간 필터 키트	30002**
	엔진 오일 필터	108-3842
	에어 필터 엘리먼트	108-3833
	인라인 휘발유 필터	108-3854
	유압 오일 필터 엘리먼트 - 변속기	23-2300

그라운드마스터(Groundsmaster®) - 계속

장비	설명	부품 번호	
Groundsmaster 228D	400시간 필터 키트	30001**	
	엔진 오일 필터	108-3841	
	엔진 오일 필터 브리더 엘리먼트	98-9493	
	에어 필터 엘리먼트	108-3810	
	인라인 플라스틱 디젤 연료 필터	98-7612	
	인라인 금속 디젤 연료 필터	108-3828	
	디젤 연료 필터 엘리먼트 분리기	98-9764	
	인라인 바이오디젤 연료 필터 키트	112-7836	
	바이오디젤 연료 필터 엘리먼트	110-9015	
	디젤 전기 연료 펌프(EFP) 필터	43-2550	
유압 오일 필터 엘리먼트 - 변속기	23-2300		
Groundsmaster 322D	엔진 오일 필터	42-9030	
	에어 필터 엘리먼트	108-3833	
	인라인 디젤 연료 필터	43-1820	
	디젤 연료 필터 엘리먼트 분리기(1989-90)	63-8300	
	디젤 전기 연료 펌프(EFP) 필터	43-2550	
	유압 오일 필터 엘리먼트 - 변속기	23-2300	
Groundsmaster 325D	400시간 필터 키트	30023**	
	엔진 오일 필터 2WD	42-9030	
	엔진 오일 필터 4WD(1991-94)	42-9030	
	엔진 오일 필터 4WD(1995 이후)	108-3841	
	에어 필터 엘리먼트	108-3833	
	인라인 디젤 연료 필터	43-1820	
	디젤 연료 필터 엘리먼트 분리기	63-8300	
	디젤 전기 연료 펌프(EFP) 필터	43-2550	
유압 오일 필터 엘리먼트	23-9740		
Groundsmaster 327	엔진 오일 필터	108-3833	
	에어 필터 엘리먼트	108-3831	
	인라인 휘발유 필터	108-3831	
	유압 오일 필터 엘리먼트 - 변속기	23-2300	
Groundsmaster 328D	400시간 필터 키트(2001 ~ 2007)	30022**	
	400시간 필터 키트(2008 이후)	30059**	
	엔진 오일 필터	108-3841	
	엔진 오일 필터 브리더 엘리먼트	98-9493	
	에어 필터 엘리먼트	108-3810	
	인라인 플라스틱 디젤 연료 필터(2001-07)	98-7612	
	인라인 금속 디젤 연료 필터(2001-07)	108-3828	
	디젤 연료 필터 엘리먼트(2001-07)	98-9764	
	디젤 연료 필터 엘리먼트(2008 이후)	110-9049	
	디젤 전기 연료 펌프(EFP) 필터	43-2550	
	인라인 바이오디젤 연료 필터 키트	112-7836	
	바이오디젤 연료 필터 엘리먼트	110-9015	
	유압 오일 필터 엘리먼트	23-9740	
	Groundsmaster 345	400시간 필터 키트	30021**
		엔진 오일 필터	108-3817
에어 필터 엘리먼트		108-3833	
휘발유 필터 - 탱크		108-3831	
휘발유 필터 엔진(1999 이후)		FG778B	
유압 오일 필터		23-9740	
Groundsmaster 360	MVP 필터 키트	30261**	
	엔진 오일 필터	108-3841	
	에어 필터 엘리먼트	108-3810	
	디젤 연료 필터 엘리먼트(2008 이후)	110-9049	
	유압 오일 필터 엘리먼트 변속기	108-5194	
Groundsmaster 455D	400시간 필터 키트	30028**	
	엔진 오일 필터	108-3837	
	에어 필터 엘리먼트(1992-95)	108-3833	
	에어 필터 엘리먼트 외부(1996 이후)	108-3812	
	에어 필터 엘리먼트 내부(1996 이후)	108-3813	
	디젤 연료 필터 엘리먼트	76-5220	
	유압 오일 필터 엘리먼트	86-3010	

*그림 없음. **별도 판매하지 않음. 키트 내용물은 20~33페이지 참조. 가격은 사전 통보 없이 변경될 수 있습니다. 정확한 부품을 주문할 수 있도록 항상 해당 제품의 부품 카탈로그나 Master Parts Viewer를 참조하십시오. 여기에는 필요한 부품이 나와 있지 않을 수도 있습니다. toro.com/parts

빠른 참조 가이드

필터

그라운드마스터(Groundsmaster®) - 계속

장비	설명	부품 번호
Groundsmaster 580D	400시간 필터 키트(1989-03)	30024**
	400시간 필터 키트(2004 이후)	30063**
	엔진 오일 필터(1989-97)	108-3835
	엔진 오일 필터(1998 이후)	110-6166
	에어 필터 엘리먼트(1989-97)	108-3809
	에어 필터 엘리먼트(2005 이후)	108-3815
	디젤 연료 필터 엘리먼트 분사 펌프	108-3818
	디젤 연료 필터 공급 펌프	70-4790
	디젤 연료 필터 엘리먼트(1989-03)	117-9432
	디젤 연료 필터 엘리먼트(2004-05)	60-5470
	인라인 디젤 연료 필터(2006 이후)	108-3831
바이오디젤 연료 필터 엘리먼트 키트	112-9188	
유압 오일 필터 엘리먼트	69-1720	
Groundsmaster 3000	엔진 오일 필터	FL-400-A
	에어 필터 엘리먼트(1996)	108-3812
	휘발유 필터	FG795A
Groundsmaster 3000D	유압 오일 필터 엘리먼트	94-3951
	400시간 필터 키트	30010**
	엔진 오일 필터	108-3837
	에어 필터 엘리먼트(1996)	108-3812
Groundsmaster 3280D	디젤 연료 필터 엘리먼트	76-5220
	유압 오일 필터 엘리먼트	94-3951
	400시간 필터 키트(2005-07)	30034**
	400시간 필터 키트(2008-2015)	30051**
	400시간 필터 키트(2016 이후)	30262**
	엔진 오일 필터	108-3841
	에어 필터 엘리먼트(2005 이후)	108-3810
	인라인 플라스틱 디젤 연료 필터(2005-07)	98-7612
	인라인 금속 디젤 연료 필터(2005-07)	108-3828
	디젤 연료 필터 엘리먼트(2005-07)	98-9764
디젤 연료 필터 엘리먼트(2008-2012)	110-9049	
인라인 바이오디젤 연료 필터 키트	112-7836	
바이오디젤 연료 필터 엘리먼트	110-9015	
유압 오일 필터 엘리먼트 - 변속기	23-2300	
Groundsmaster 3320	엔진 오일 필터	108-3842
	에어 필터 엘리먼트(2005 이후)	108-3810
	인라인 휘발유 필터	108-3854
	유압 오일 필터 엘리먼트 - 변속기	23-2300
Groundsmaster 3500D 3505D	400시간 필터 키트(2002-2007)	30027**
	400시간 필터 키트(2008-2012)	30058**
	400시간 필터 키트(2013 이후)	30090**
	엔진 오일 필터	108-3841
	엔진 오일 필터 브리더 엘리먼트	98-9493
	에어 필터 엘리먼트(2005 이후)	108-3810
	인라인 플라스틱 디젤 연료 필터(2002-07)	98-7612
	인라인 금속 디젤 연료 필터(2002-07)	108-3828
	디젤 연료 필터 엘리먼트(2002-07)	98-9764
	디젤 연료 필터 엘리먼트(2008-2012)	110-9049
	인라인 바이오디젤 연료 필터 키트	112-7836
	바이오디젤 연료 필터 엘리먼트	110-9015
	유압 오일 필터 엘리먼트(2000-01)	54-0110
	유압 오일 필터 엘리먼트(2002 이후)	86-3010

그라운드마스터(Groundsmaster®) - 계속

장비	설명	부품 번호
Groundsmaster 4000D 4100D	400시간 필터 키트(2001-07)	30029**
	400시간 필터 키트(2008 이후)	30056**
	800시간 필터 키트(T4i)	30089**
	800시간 필터 키트(T4F)	30408**
	엔진 오일 필터(2001 이후)	104-5169
	엔진 오일 필터 브리더 엘리먼트	98-7419
	에어 필터 엘리먼트 내부(2004 이후)	108-3816
	에어 필터 엘리먼트 외부(2004 이후)	108-3814
	인라인 플라스틱 디젤 연료 필터(2001-07)	98-7612
	인라인 금속 디젤 연료 필터(2001-07)	108-3828
	디젤 연료 필터 엘리먼트(2001-07)	98-9764
	디젤 연료 필터 엘리먼트(2008 이후)	110-9049
	인라인 바이오디젤 연료 필터 키트	112-7836
	바이오디젤 연료 필터 엘리먼트	110-9015
	유압 오일 필터 엘리먼트 - 펌프	75-1310
	유압 오일 필터 엘리먼트 - 매니폴드	94-2621
	오일 필터	93-2242
	필터 - 연료/물 분리기	125-2915
Groundsmaster 4300D	400시간 필터 키트(2008-2012)	30055**
	800시간 필터 MVP 키트(2013 이후)	30093**
	엔진 오일 필터	108-3841
	에어 필터	108-3812
	인라인 디젤 연료 필터	110-9044
	디젤 연료 필터 엘리먼트(2008-2012)	110-9049
	유압 오일 필터 저장 엘리먼트	94-2621
유압 오일 필터 - 펌프 엘리먼트	86-3010	
Groundsmaster 4500D 4700D	400시간 필터 키트(2001-07)	30029**
	400시간 필터 키트(2008 이후)	30056**
	800시간 필터 키트(T4i)	30089**
	800시간 필터 키트(T4F)	30408**
	엔진 오일 필터	104-5169
	엔진 오일 필터 브리더 엘리먼트	98-7419
	에어 필터 엘리먼트 내부(2004 이후)	108-3816
	에어 필터 엘리먼트 외부(2004 이후)	108-3814
	인라인 플라스틱 디젤 연료 필터(2002-07)	98-7612
	인라인 금속 디젤 연료 필터(2002-07)	108-3828
	디젤 연료 필터 엘리먼트(2002-07)	98-9764
	디젤 연료 필터 엘리먼트(2008 이후)	110-9049
	인라인 바이오디젤 연료 필터 키트	112-7836
	바이오디젤 연료 필터 엘리먼트	110-9015
	유압 오일 필터 엘리먼트 - 펌프	75-1310
	유압 오일 필터 엘리먼트 - 매니폴드	94-2621
	오일 필터	93-2242
	Groundsmaster 5900 5910	400시간 필터 키트
엔진 오일 필터		130-8860
에어 필터 엘리먼트 내부		115-8877
에어 필터 엘리먼트 외부		115-8887
디젤 연료 필터 엘리먼트 - 엔진		117-2792
디젤 연료 필터 엘리먼트 분리기		115-5471
유압 오일 필터 메인 엘리먼트		86-6110
유압 오일 필터 PTO 엘리먼트		75-1310
연료 필터(2016 이후)		125-8752
엔진 필터(2016 이후)		125-7025
Groundsmaster 7200 7210	400시간 필터 키트(2007)	30037**
	400시간 필터 키트(2008-2014)	30052**
	MVP 필터 키트, Tier4 Final(2015 이후)	30261**
	엔진 오일 필터	108-3841
	에어 필터 엘리먼트	108-3810
	인라인 플라스틱 디젤 연료 필터(2007)	98-7612
	인라인 금속 디젤 연료 필터(2007)	108-3828
	디젤 연료 필터 엘리먼트(2007)	98-9764
	디젤 연료 필터 엘리먼트(2008 이후)	110-9049
	바이오디젤 연료 필터 엘리먼트	110-9015
	유압 오일 필터 엘리먼트 - 변속기	108-5194
필터 - 연료/물 분리기	125-2915	

*그림 없음. **별도 판매하지 않음. 키트 내용물은 20~33페이지 참조. 가격은 사전 통보 없이 변경될 수 있습니다. 정확한 부품을 주문할 수 있도록 항상 해당 제품의 부품 카탈로그나 Master Parts Viewer를 참조하십시오. 여기에는 필요한 부품이 나와 있지 않을 수도 있습니다. toro.com/parts

빠른 참조 가이드

필터

에어레이터

장비	설명	부품 번호
프로코어(ProCore) 648	인라인 연료 필터	115-7854
	유압 오일 필터	107-9531
하이드로젯(Hydroject) 3000 4000	400시간 유지보수 키트	30008**
	엔진 오일 필터 브리더 엘리먼트	57-8580
	엔진 오일 필터	108-3817
	에어 필터 엘리먼트	82-0660
	인라인 휘발유 필터	71-5960
	유압 오일 필터 엘리먼트(3000만 해당)	67-8110
	물 필터 프리필터 어셈블리	86-9100
	물 필터 프리필터 보울	86-9120
	물 필터 엘리먼트 프리필터	86-9140
	물 필터 엘리먼트 - 스탠다드	86-8630
하이드로젯(Hydroject) 3010	물 필터 엘리먼트 - 25미크론	80-9590
	엔진 오일 필터	52 050 02-S
	에어 필터 엘리먼트 - 스탠다드	25 083 01 S
	에어 필터 엘리먼트 - 안전	25 083 04 S
	인라인 휘발유 필터	24 050 09 S
	유압 오일 필터 엘리먼트	67-8110
	물 필터 프리필터 어셈블리	86-9100
	물 필터 프리필터 보울	86-9120
	물 필터 엘리먼트 프리필터	86-9140
	물 필터 엘리먼트 - 스탠다드	86-8630

워크맨(Workman®)

장비	설명	부품 번호
Workman 1100 MD	400시간 필터 키트	30005**
	에어 필터 엘리먼트	108-3811
	인라인 휘발유 필터	94-2690
Workman 2100 2110	엔진 오일 필터	107-7817
	엔진 오일 필터(2000-07)	842921
	엔진 오일 필터(2008 이후)	108-3811
	에어 필터 엘리먼트	94-2690
Workman MDX	인라인 휘발유 연료 필터	94-2690
	400시간 필터 키트	30004**
	엔진 오일 필터	107-7817
	에어 필터 엘리먼트	108-3811
Workman 3100	인라인 휘발유 연료 필터	94-2690
	엔진 오일 필터	12 050 01-S
	엔진 오일 필터 브리더 엘리먼트	24 050 10
	에어 필터 엘리먼트- 메인(1994-01)	47 083 03-S
	에어 필터 엘리먼트 - 메인(2002 이후)	24 083 03-S
	에어 필터 엘리먼트- 래퍼(1994-01)	24 083 02-S
	에어 필터 엘리먼트 - 래퍼(2002 이후)	24 083 05-S
	인라인 휘발유 연료 필터(1993-99)	108-3831
	인라인 휘발유 연료 필터(2000 이후)	108-3854
	유압 오일 필터 엘리먼트(1994-03)	54-0110
Workman 3120	엔진 오일 필터	12 050 01-S
	엔진 오일 필터 브리더 엘리먼트	24 050 10
	에어 필터 엘리먼트 - 메인	47 083 03-S
	에어 필터 엘리먼트 - 래퍼(WRAPPER)	24 083 02-S
	인라인 휘발유 연료 필터	108-3831
	유압 오일 필터 엘리먼트	54-0110
Workman 3200	400시간 유지보수 키트	30017**
	엔진 오일 필터(1993-94)	42-9030
	엔진 오일 필터(1995-01)	108-3841
	엔진 오일 필터(2002 이후)	108-3842
	에어 필터 엘리먼트(1993-98)	108-3808
	에어 필터 안전 엘리먼트(1999-01)	98-2982
	휘발유 연료 필터(1993-99)	108-3831
	인라인 휘발유 연료 필터(2000 이후)	108-3854
	유압 오일 필터 엘리먼트(1993-03)	54-0110

워크맨(Workman®) - 계속

장비	설명	부품 번호
Workman 3210 3220	엔진 오일 필터	108-3841
	에어 필터 엘리먼트	108-3811
	에어 필터 안전 엘리먼트	98-2982
	인라인 휘발유 연료 필터	108-3831
	유압 오일 필터 엘리먼트	54-0110
Workman 3300D 4300D	400시간 정비 키트(2002 이후)	30006**
	엔진 오일 필터(1993-01)	108-3841
	엔진 오일 필터(2002 이후)	108-3842
	에어 필터 엘리먼트(1993-98)	108-3808
	에어 필터 엘리먼트(1999 이후)	108-3811
	에어 필터 안전 엘리먼트(1999 이후)	98-2982
	휘발유 연료 필터 엘리먼트 분리기	63-8300
	휘발유 전기 연료 펌프(EFP) 필터	43-2550
	유압 오일 필터 엘리먼트(1993-03)	54-0110
Workman 3310D 3220D	엔진 오일 필터	108-3841
	에어 필터 엘리먼트	108-3811
	에어 필터 안전 엘리먼트	98-2982
	디젤 연료 필터 엘리먼트 분리기	63-8300
	디젤 전기 연료 펌프(EFP) 필터	43-2550
	유압 오일 필터 엘리먼트	54-0110
Workman 3420	엔진 오일 필터	108-3841
	에어 필터 엘리먼트	108-3811
	인라인 휘발유 연료 필터	108-3831
	유압 오일 필터 엘리먼트	54-0110
Workman 4200	400시간 정비 키트(2002-07)	30017**
	엔진 오일 필터(1995-01)	108-3841
	엔진 오일 필터(2002 이후)	108-3842
	에어 필터 엘리먼트(1993-98)	108-3808
	에어 필터 엘리먼트(1999 이후)	108-3811
	에어 필터 안전 엘리먼트(1999 이후)	98-2982
	인라인 휘발유 연료 필터(1993-99)	108-3831
	인라인 휘발유 연료 필터(200 이후)	108-3854
	유압 오일 필터 엘리먼트(1995-03)	54-0110
	엔진 오일 필터	108-3847
	Workman HD	엔진 오일 필터
에어 필터 프리클러너		24 083 05-S
에어 필터 엘리먼트		24 083 03-S
인라인 휘발유 연료 필터		108-3854
인라인 휘발유 연료 필터		115-7854
유압 오일 필터 엘리먼트		54-0110
엔진 오일 필터		108-3847
Workman HDX	400시간 정비 키트(2012년 및 그 이전)	30073**
	엔진 오일 필터(2012년 및 그 이전)	108-3842
	엔진 오일 필터(2013 이후)	115-8189
	에어 필터 엘리먼트(2012년 및 그 이전)	108-3811
	에어 필터 엘리먼트(2013 이후)	108-3810
	인라인 휘발유 연료 필터	115-7854
	휘발유 필터	115-7818
유압 오일 필터	54-0110	
Workman HDX-D	400시간 정비 키트(2012년 및 그 이전)	30068**
	엔진 오일 필터	108-3842
	에어 필터 엘리먼트	108-3811
	디젤 연료 필터 엘리먼트 분리기	110-9049
	유압 오일 필터 엘리먼트	54-0110
Workman HDX-Auto	400시간 유지보수 키트	131-8276**
	엔진 오일 필터	108-3847
	연료 필터 엘리먼트	115-7818
	인라인 연료 필터	115-7854
	에어 필터 엘리먼트	108-3811
Workman® GTX	400시간 유지보수 키트	136-6280**
	에어 필터	108-3811
	연료 필터	56-6360

*그림 없음. **별도 판매하지 않음. 키트 내용물은 20~33페이지 참조. 가격은 사전 통보 없이 변경될 수 있습니다. 정확한 부품을 주문할 수 있도록 항상 해당 제품의 부품 카탈로그나 Master Parts Viewer를 참조하십시오. 여기에는 필요한 부품이 나와 있지 않을 수도 있습니다. toro.com/parts

빠른 참조 가이드

필터

멀티프로(Multi Pro®)

장비	설명	부품 번호
멀티프로(Multi Pro) 1100	엔진 오일 필터	12 050 01
	에어 필터	47 083 03-S
	휘발유 연료 필터	24 050 02-S
멀티프로(Multi Pro) 1200/1250/1750	1200/1250/1750 MVP 키트 필터/망 흡입	131-3751**
	엔진 오일 필터	108-3847
	에어 필터 엘리먼트 - 메인	47 083 03-S
	에어 필터 엘리먼트 - 래퍼(WRAPPER)	24 083 02-S
	인라인 휘발유 연료 필터	24 050 02-S
멀티프로(Multi Pro) 5200	유압 오일 필터 엘리먼트	54-0110
	엔진 오일 필터	
멀티프로(Multi Pro) 5500	에어 필터 엘리먼트	106-4904
	인라인 휘발유 연료 필터	108-3854
	엔진 오일 필터	108-3817
멀티프로(Multi Pro) 5600	에어 필터 엘리먼트	106-4904
	에어 필터 엘리먼트 - 캡	92-3814
	인라인 휘발유 연료 필터	108-3854
	인라인 유압 오일 필터	86-3010
	엔진 오일 필터	108-3817
멀티프로(Multi Pro) 5700D	에어 필터 엘리먼트	106-4904
	인라인 휘발유 필터	108-3854
	인라인 유압 오일 필터	86-3010
	엔진 오일 필터	108-3841
	에어 필터 엘리먼트	108-3810
	인라인 플라스틱 디젤 연료 필터	98-7612
	인라인 금속 디젤 연료 필터	108-3828
	디젤 연료 필터 엘리먼트(2004-07)	98-9764
디젤 연료 필터 엘리먼트(2008 이후)	110-9049	
멀티프로(Multi Pro) 5800	인라인 바이오디젤 연료 필터 키트	112-7836
	바이오디젤 키트 엘리먼트	110-9015
	인라인 유압 오일 필터	86-3010
	엔진 오일 필터	108-3841
	에어 필터 엘리먼트	108-3810
	디젤 연료 필터 엘리먼트	110-9049
	분리기 필터 어셈블리	110-9044
50 파란색 흡입 유압 오일 필터	100-8642	
	유압 오일 필터 엘리먼트 - 펌프	75-1310
	휘발유 연료 필터 엘리먼트	125-2902
	오일 필터	93-2242

전문 잔디 관리 장비

장비	설명	부품 번호
샌드프로(Sand Pro)	에어 필터 엘리먼트	108-3808
	인라인 휘발유 필터	108-3831
	유압 오일 필터 엘리먼트	23-9740
Sand Pro 2000 3000	에어 필터 엘리먼트 - 메인	45 083 02
	에어 필터 엘리먼트 - 래퍼(WRAPPER)	45 083 01
	에어 필터 엘리먼트 - 원격	108-3808
	인라인 휘발유 필터	108-3831
Sand Pro 2020 3020 5020	유압 오일 필터 엘리먼트	23-9740
	엔진 오일 필터	107-7817
	에어 필터 엘리먼트 - 메인	92-0527
	에어 필터 엘리먼트 - 래퍼(WRAPPER)	272490S
	에어 필터 엘리먼트 - 원격	108-3811
	인라인 휘발유 필터	94-2690
유압 오일 필터 엘리먼트	23-9740	

전문 잔디 관리 장비 - 계속

장비	설명	부품 번호
샌드프로(Sand Pro) 5000	엔진 오일 필터	107-7817
	에어 필터 엘리먼트 - 메인	92-0527
	에어 필터 엘리먼트 - 래퍼(WRAPPER)	272490S
	에어 필터 엘리먼트 - 원격(1992-94)	108-3808
	에어 필터 엘리먼트 - 원격(1995 이후)	108-3811
	인라인 휘발유 필터	94-2690
	유압 오일 필터 엘리먼트	23-9740
샌드/인필드(Sand/Infield) Pro 3040 5040	400시간 유지보수 키트	30035**
	엔진 오일 필터	107-7817
	에어 필터 엘리먼트 - 원격	108-3811
	인라인 휘발유 필터	94-2690
	유압 오일 필터 엘리먼트	54-0110
SandPro 2040Z	400시간 필터 정비 키트	08725**
	필터 엘리먼트	114-3494
	내측 필터 키트	127-0381
	오일 필터	119-5852
	에어 필터	108-3811
	인라인 연료 필터	115-7854
트레일러 스프레이어 50T 80T	50 노즐 물 필터	99-0853
트레일러 스프레이어 300T	30 녹색 흡입 물 필터	100-6991
	50 파란색 흡입 물 필터	100-8642
	80 빨간색 흡입 물 필터	100-6992
	압력 물 필터	100-6756
레이크오백(Rake-O-Vac) 66"	엔진 오일 필터	12-050-01
	엔진 오일 필터 브리더 엘리먼트	24 050 01
	에어 필터 엘리먼트 - 메인	47 083 03
	에어 필터 엘리먼트 - 원격	108-3808
	인라인 휘발유 필터	25 050 03
	엔진 오일 필터	108-3847
터프 스위퍼(Turf Sweeper) 4800	엔진 오일 필터(2001 이후)	52 050 02-S
	에어 필터 엘리먼트 - 메인(2001 이후)	47 083 03
	에어 필터 엘리먼트 - 래퍼(2001 이후)	24 083 02-S
	인라인 휘발유 필터	108-3854
	유압 오일 필터 엘리먼트(1992-95)	01-317-0240
	유압 오일 필터 엘리먼트(1997 이후)	23-9740
탐 드레서(Top Dresser)	디젤 연료 필터 엘리먼트(2500)	86-3010
프로포스(ProForce) 데브리 블로어 800	엔진 오일 필터	108-3847
	에어 필터 엘리먼트 - 메인	24 083 03
	에어 필터 엘리먼트 - 래퍼(WRAPPER)	24 083 05
	인라인 휘발유 필터	108-3854
라인페인터(Line Painter) 1200	400시간 필터 정비 키트	30036**
	엔진 오일 필터	108-3842
	에어 필터 엘리먼트 - 메인	108-2604
	에어 필터 엘리먼트 - 폼	108-2603
ProCore 코어 프로세서	엔진 오일 필터	842921
	에어 필터 엘리먼트	108-3810
	휘발유 필터	695666
	엔진 오일 필터	107-7817

*그림 없음. **별도 판매하지 않음. 키트 내용물은 20~33페이지 참조. 가격은 사전 통보 없이 변경될 수 있습니다. 정확한 부품을 주문할 수 있도록 항상 해당 제품의 부품 카탈로그나 Master Parts Viewer를 참조하십시오. 여기에는 필요한 부품이 나와 있지 않을 수도 있습니다. toro.com/parts

1 노즐 선택

시스템 노즐

개방형 분

	배어남	매우 좋음	좋음
제조제			
토양 혼합	•		
밭아 전	•		
밭아 후		•	
살균제	•	•	
살충제		•	
액비	•		
비산(Drift)	•		

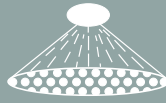

시스템 노즐은 와이드 앵글 플랫 분무 패턴 덕분에 우수한 분포율을 자랑합니다. 이러한 노즐은 비산 감소 성능이 우수합니다.

AIC 티젯(Tee Jet®)(공기 유입 플랫 팬)

AIC 티젯(TeeJet®)(공기 유입 플랫 팬) 노즐은 접촉 및 시스템 용도로 모두 사용할 수 있는 범용 노즐입니다. 분무 패턴은 기본형 플랫 팬과 유사하게 점점 가늘어지는 110도 패턴입니다. 이 노즐을 벤투리 공기 흡입기와 함께 사용하면 공기가 팽창된 물방울이 방출됩니다. 공기가 팽창된 물방울은 분무 시 비산을 감소시키지만, 접촉 범위는 양호합니다. 공기 유입 노즐은 분무 압력이 높을 때 과도한 비산을 발생시키지 않고 사용할 수 있습니다. 살수 AIC 노즐은 30psi가 넘는 압력에서 사용하면 가장 좋습니다.

TurfJet 와이드 앵글 플랫 스프레이

TurfJet은 팬 패턴이 점점 가늘어지는 130도 와이드 앵글 노즐입니다. TurfJet은 살수 품질이 주요 목적인 시스템 용도로 사용하면 가장 좋습니다. TurfJet은 매우 굵은 물방울이 방출되고 비산 제어 성능이 양호합니다. 살수 품질은 압력과 상관없이 항상 훌륭합니다.



접촉 노즐

모든 분

	배어남	매우 좋음	좋음
제조제			
토양 혼합			
밭아 전			
밭아 후	•		•
살균제	•		•
살충제	•		•
액비		•	•
비산(Drift)			•

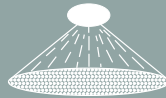

접촉 노즐은 다양한 압력 범위에서 우수한 분포율을 자랑합니다. 이러한 노즐은 압력이 높을 때 접촉 범위가 더욱 향상됩니다.

Toro 전용 공기 유도 터보 트윈젯(크기는 0.8, 1.0 및 1.5인치).



Air Induction 터보 트윈젯(Turbo Twin Jet®)

에어 인덕션 터보(Air Induction Turbo) TwinJet®은 별도의 110도 분무 패턴 두 개가 달린 공기 유입형 노즐입니다. 분무 패턴 하나는 버티컬의 앞쪽을 향해 있고, 두 번째 패턴은 뒤쪽을 향해 있습니다. 이 노즐은 중간급 굵은 물방울을 방출하는데, 비산 제어가 필수적인 접촉 용도에 알맞은 노즐입니다. 두 개의 독립적인 분무 패턴이 각각 다른 두 각도로 물을 뿌리므로, 접촉 범위가 향상됩니다.

XRC 티젯(Tee Jet®) 플랫 팬

기본형 XRC 플랫 팬 노즐은 점점 가늘어지는 110도 분무 패턴이 달려 있고, 중간급 작은 물방울을 방출합니다. 기본형 XRC 플랫 팬은 작은 물방울 덕분에 비산 제어가 꼭 필요하지 않은 접촉 용도에 적합합니다.

	접촉 제품	시스템 제품	비산 제어
AIC	좋음	우수함	우수함
AI 터보 트윈젯	우수함	좋음	좋음
TurfJet	좋지 않음	우수함	우수함
XRC	우수함	좋음	좋지 않음



팁 스트레이너

적절한 메인 흡입 라인 필터 선택

샘플	80 mesh	50 mesh	30 mesh
부품 번호	100-6992	100-8642	100-6991

4

알맞은 캡, 개스킷, 팁 스트레이너 주문

캡 개스킷 +	팁	스트레이너
AIC 포함	40998	120-0698 또는 120-0699
AI 터보 트윈젯	120-8570	120-0698 또는 120-0699
TurfJet	95-9186	120-0698 또는 120-0699
XRC 포함	40998	120-0698 또는 120-0699

† 개스킷은 노즐/캡과 함께 포함되어 있습니다. 개스킷이 더 필요하면 주문하시기 바랍니다.

3

노즐 선택 가이드

반드시 터렛의 노즐 세 개를 모두 채워야 합니다. 여러 가지 용도에 맞추어 사용할 수 있게 됩니다.

2

멀티프로(Multi Pro®) 분무 노즐 선택 가이드

80 mesh 100-6992

50 mesh 100-8642
(기본 장비)

30 mesh 100-6991

컬러 코드	노즐 옵션	Torro 부품 번호	스프레이 압력 PSI 단위	용량 1 노즐 GPM 단위	유량 oz per 최소	1000 제곱피트 당 갤런 - 20" 노즐 간격																
						3 mph	3.5 mph	4 mph	4.5 mph	5 mph	5.5 mph	6 mph	7 mph	2.5 mph	3 mph	3.5 mph	4 mph	4.5 mph	5 mph	5.5 mph	6 mph	
빨강 0.4 gpm*	AIC	120-0701	20	0.28	36	27.7	23.8	20.8	18.5	16.6	15.1	13.9	12.8	11.9	0.76	0.63	0.54	0.48	0.42	0.38	0.35	0.32
	시티보 트윈젯** TurfJet**	120-0708	30	0.35	45	34.7	29.7	26.0	23.1	20.8	18.9	17.3	16.0	14.9	0.95	0.79	0.68	0.60	0.53	0.48	0.43	0.40
	XRC	95-9222 117-5834	40	0.40	51	39.6	33.9	29.7	26.4	23.8	21.6	19.8	18.3	17.0	1.09	0.91	0.78	0.68	0.60	0.54	0.49	0.45
갈색 0.5 gpm*	AIC	120-0702	20	0.35	45	34.7	29.7	26.0	23.1	20.8	18.9	17.3	16.0	14.9	0.95	0.79	0.68	0.60	0.53	0.48	0.43	0.40
	시티보 트윈젯** TurfJet**	120-0709	30	0.43	55	42.6	36.5	31.9	28.4	25.5	23.2	21.3	19.7	18.2	1.17	0.97	0.84	0.73	0.65	0.58	0.53	0.49
	XRC	95-9223 117-5835	40	0.50	64	49.5	42.4	37.1	33.0	29.7	27.0	24.8	22.9	21.2	1.36	1.13	0.97	0.85	0.76	0.68	0.62	0.57
회색 0.6 gpm*	AIC	120-0699	70	0.66	84	65.3	56.0	49.0	43.6	39.2	35.6	32.7	30.2	28.0	1.80	1.50	1.28	1.12	1.00	0.90	0.82	0.75
	시티보 트윈젯** TurfJet**	120-0703	20	0.42	54	41.6	35.6	31.2	27.7	25.0	22.7	20.8	19.2	17.8	1.14	0.95	0.82	0.71	0.63	0.57	0.52	0.48
	XRC	95-9224 117-5836	40	0.60	77	59.4	50.9	44.6	39.6	35.6	32.4	29.7	27.4	25.5	1.63	1.36	1.17	1.02	0.91	0.82	0.74	0.68
흰색 0.8 gpm*	AIC	120-0699	70	0.79	101	78.2	67.0	58.7	52.1	46.9	42.7	39.1	36.1	33.5	2.15	1.79	1.53	1.34	1.19	1.07	0.98	0.90
	시티보 트윈젯** TurfJet**	120-0710	30	0.52	67	51.5	44.1	38.6	34.3	30.9	28.1	25.7	23.8	22.1	1.41	1.18	1.01	0.88	0.79	0.71	0.64	0.59
	XRC	95-9225 117-5837	40	0.80	102	79.2	67.9	59.4	52.8	47.5	43.2	39.6	36.6	33.9	2.18	1.81	1.55	1.36	1.21	1.09	0.99	0.91
파랑색 1.0 gpm*	AIC	120-0699	70	1.06	136	104.9	90.0	78.7	70.0	63.0	57.2	52.5	48.4	45.0	2.88	2.40	2.06	1.80	1.60	1.44	1.31	1.20
	시티보 트윈젯** TurfJet**	120-0704	20	0.57	73	56.4	48.4	42.3	37.6	33.9	30.8	28.2	26.0	24.2	1.55	1.29	1.11	0.97	0.86	0.78	0.70	0.65
	XRC	95-9226 117-5838	40	0.89	114	88.1	75.5	66.1	58.7	52.9	48.1	44.1	40.7	37.8	2.42	2.02	1.73	1.51	1.34	1.21	1.10	1.01
녹색 1.5 gpm*	AIC	120-0699	70	1.32	169	130.7	112.0	98.0	87.1	78.4	71.3	65.3	60.3	56.0	3.59	2.99	2.56	2.24	1.99	1.80	1.63	1.50
	시티보 트윈젯** TurfJet**	120-0705	20	0.71	91	70.3	60.3	52.7	46.9	42.2	38.3	35.2	32.4	30.1	1.93	1.61	1.38	1.21	1.07	0.97	0.88	0.80
	XRC	120-0712 95-9188	30	0.87	111	86.1	73.8	64.6	57.4	51.7	47.0	43.1	39.8	36.9	2.37	1.97	1.69	1.48	1.31	1.18	1.08	0.99
티프 스트레이너 - 50	AIC	120-0699	70	1.32	169	130.7	112.0	98.0	87.1	78.4	71.3	65.3	60.3	56.0	3.59	2.99	2.56	2.24	1.99	1.80	1.63	1.50
	시티보 트윈젯** TurfJet**	120-0706	20	1.06	136	104.9	90.0	78.7	70.0	63.0	57.2	52.5	48.4	45.0	2.88	2.40	2.06	1.80	1.60	1.44	1.31	1.20
	XRC	120-0713 95-9226	30	1.30	166	128.7	110.3	96.5	85.8	77.2	70.2	64.4	59.4	55.2	3.54	2.95	2.53	2.21	1.96	1.77	1.61	1.47
티프 스트레이너 - 50	AIC	120-0699	70	1.98	253	196.0	168.0	147.0	130.7	117.6	106.9	98.0	90.5	84.0	5.39	4.49	3.85	3.37	2.99	2.69	2.45	2.24
	시티보 트윈젯** TurfJet**	120-0706	20	1.06	136	104.9	90.0	78.7	70.0	63.0	57.2	52.5	48.4	45.0	2.88	2.40	2.06	1.80	1.60	1.44	1.31	1.20
	XRC	120-0713 95-9226	30	1.30	166	128.7	110.3	96.5	85.8	77.2	70.2	64.4	59.4	55.2	3.54	2.95	2.53	2.21	1.96	1.77	1.61	1.47



멀티프로(Multi Pro®) 분무 노즐 선택 가이드

컬러 코드	노즐 옵션	Toro 부품 번호	스프레이 압력	유량 l/min Bar	헥타르당 리터 - 50 cm 간격									
					4 km/h	5 km/h	6 km/h	7 km/h	8 km/h	9 km/h	10 km/h	12 km/h	14 km/h	
빨강 0.4 gpm*	AIC	120-0701	1.0	0.91	273	218	182	156	137	121	109	91.0	78.0	80 mesh 100-6992
	AI 터보 트윈젯**	120-0708	1.5	1.12	336	269	224	192	168	149	134	112	96.0	
	TurfJet**	95-9222	2.0	1.29	387	310	258	221	194	172	155	129	111	
	XRC	117-5834	3.0	1.58	474	379	316	271	237	211	190	158	135	
	팁 스트레이너 - 50	120-0699	4.0	1.82	546	437	364	312	273	243	218	182	156	
			5.0	2.04	612	490	408	350	306	272	245	204	175	
갈색 0.5 gpm*	AIC	120-0702	1.0	1.14	342	274	228	195	171	152	137	114	97.7	50 mesh 100-8642 (기본 장비)
	AI 터보 트윈젯**	120-0709	1.5	1.39	417	334	278	238	209	185	167	139	119	
	TurfJet**	95-9223	2.0	1.61	483	386	322	276	242	215	193	161	138	
	XRC	117-5835	3.0	1.97	591	473	394	338	296	263	236	197	169	
	팁 스트레이너 - 50	120-0699	4.0	2.27	681	545	454	389	341	303	272	227	195	
			5.0	2.54	762	610	508	435	381	339	305	254	218	
회색 0.6 gpm*	AIC	120-0703	1.0	1.37	411	329	274	235	206	183	164	137	117	30 mesh 100-6991
	AI 터보 트윈젯**	120-0710	1.5	1.68	504	403	336	288	252	224	202	168	144	
	TurfJet**	95-9224	2.0	1.94	582	466	388	333	291	259	233	194	166	
	XRC	117-5836	3.0	2.37	711	569	474	406	356	316	284	237	203	
	팁 스트레이너 - 50	120-0699	4.0	2.74	822	658	548	470	411	365	329	274	235	
			5.0	3.06	918	734	612	525	459	408	367	306	262	
흰색 0.8 gpm*	AIC	120-0704	1.0	1.82	546	437	364	312	273	243	218	182	156	
	AI 터보 트윈젯	120-0711	1.5	2.23	669	535	446	382	335	297	268	223	191	
	TurfJet**	95-9225	2.0	2.58	774	619	516	442	387	344	310	258	221	
	XRC	117-5837	3.0	3.16	948	758	632	542	474	421	379	316	271	
	팁 스트레이너 - 50	120-0699	4.0	3.65	1095	876	730	626	548	487	438	365	313	
			5.0	4.08	1224	979	816	699	612	544	490	408	350	
파랑색 1.0 gpm*	AIC	120-0705	1.0	2.28	684	547	456	391	342	304	274	228	195	
	AI 터보 트윈젯	120-0712	1.5	2.79	837	670	558	478	419	372	335	279	239	
	TurfJet**	95-9188	2.0	3.23	969	775	646	554	485	431	388	323	277	
	XRC	117-5838	3.0	3.95	1185	948	790	677	593	527	474	395	339	
	팁 스트레이너 - 50	120-0699	4.0	4.56	1368	1094	912	782	684	608	547	456	391	
			5.0	5.10	1530	1224	1020	874	765	680	612	510	437	
녹색 1.5 gpm*	AIC	120-0706	1.0	3.42	1026	821	684	586	513	456	410	342	293	
	AI 터보 트윈젯	120-0713	1.5	4.19	1257	1006	838	718	629	559	503	419	359	
	TurfJet**	95-9226	2.0	4.83	1449	1159	966	828	725	644	580	483	414	
	XRC	117-5839	3.0	5.92	1776	1421	1184	1015	888	789	710	592	507	
	팁 스트레이너 - 50	120-0699	4.0	6.84	2052	1642	1368	1173	1026	912	821	684	586	
			5.0	7.64	2292	1834	1528	1310	1146	1019	917	764	655	

* Pro Control/XP의 권장 밸브 눈금 설정값: 46(0.2 gpm 및 0.4 gpm 노즐) 0.5gpm 이상인 경우 23으로 설정합니다.

** TurfJet과 TwinJet Air 노즐은 Toro 비산 감소 폼 덮개와 호환되지 않습니다. 사용 속도는 노즐 선택 목적으로만 제공되는 것입니다. 분무하기 전 실제 속도를 확인하십시오. 제공된 속도는 참조용입니다. 작업 환경에 맞게 안전한 작업을 할 수 있도록 항상 속도를 제한해야 합니다.

티젯(Tee Jet®)과 TwinJet은 Spraying Systems Co.의 등록상표입니다.

빠른 참조 가이드

타이어

그린마스터(Greensmaster®) - 자주식

장비	설명	트레드	적용	부품 번호
이동 바퀴 키트	타이어(12 X 3.25 - 6) 2-플라이	블록(Block)	-	65-7940
트랜스프로(TransPro) 트레일러 80 / 100	타이어(20 X 10 - 8) 4-플라이	터프메이트(Turf Mate)	-	99-4506

그린마스터(Greensmaster®) - 라이더

장비	설명	트레드	적용	부품 번호
Greensmaster 300	타이어(18 X 9.5 - 8) 2-플라이	민무늬	전륜 및 후륜	28-3680
Greensmaster 3000	타이어(18 X 9.5 - 8) 2-플라이	민무늬	전륜 및 후륜	28-3680
	타이어(18 X 8.5 - 8) 4-플라이	터프 트랙션(Turf Traction)	전륜 및 후륜	119-3516
Greensmaster 3000D	타이어(18 X 9.5 - 8) 2-플라이	민무늬	전륜 및 후륜	28-3680
	타이어(18 X 8.5 - 8) 4-플라이	터프 트랙션(Turf Traction)	전륜 및 후륜	119-3516
	타이어(19 X 10.5 - 8) 2-플라이	트랙션(Traction)	전륜 및 후륜	70-8500
Greensmaster 3050/ 3100/ 3150/ 3200	타이어(18 X 9.5 - 8) 2-플라이	민무늬	전륜 및 후륜	28-3680
	타이어(18 X 8.5 - 8) 4-플라이	터프 트랙션(Turf Traction)	전륜 및 후륜	119-3516
Greensmaster 3200D	타이어(18 X 9.5 - 8) 2-플라이	민무늬	전륜 및 후륜	28-3680
Greensmaster 3250D	타이어(19 X 10.5 - 8) 2-플라이	트랙션(Traction)	전륜 및 후륜	70-8500
	타이어(20 X 10 - 8) 4-플라이	터프메이트(Turf Mate)	전륜 및 후륜	99-4506
Greensmaster 3300 / 3400	타이어(19 X 10.5 -) 4-플라이	민무늬	전륜 및 후륜	120-2783

릴마스터(Reelmaster®)

장비	설명	트레드	적용	부품 번호
Reelmaster 216 / 216D	타이어(18 X 8.5 - 8) 4-플라이	터프 트랙션(Turf Traction)	전륜	119-3516
	타이어(18 X 6.5 - 8) 4-플라이(2WD)	터프 트랙션(Turf Traction)	후방	231-122
Reelmaster 2000D/2300D/2600D	타이어(20 X 10 - 8) 4-플라이	터프메이트(Turf Mate)	전륜 및 후륜	99-4506
Reelmaster 3100D	타이어(20 X 12 - 10) 4-플라이	터프 트랙(Turf Trac) R/S	전륜	117-5125
	타이어(20 X 10 - 10) 4-플라이	터프 트랙(Turf Trac) R/S	전륜 및 후륜	115-1572
Reelmaster 3100D(2010 - 현재)	타이어(20 X 12 - 10) 4-플라이	터프 트랙션(Turf Traction)	전륜	117-5125
	타이어(20 X 10 - 10) 4-플라이	터프 트랙션(Turf Traction)	후방	115-1572
Reelmaster 223D	타이어(26 X 12 - 12) 4-플라이	터프 트랙션(Turf Traction)	전륜	231-134
Reelmaster 5100D/5300D	타이어(26 X 12 - 12) 4-플라이	터프 트랙션(Turf Traction)	전륜	231-134
Reelmaster 5200D/5400D	타이어(26 X 12 - 12) 4-플라이	터프 트랙션(Turf Traction)	전륜	231-134
	타이어(26.5 X 14 - 12) 2-플라이	울트라 트랙(Ultra Trac)	전륜	117-5196
	타이어(20 X 10 - 10) 6-플라이	터프 트랙션(Turf Traction)	후방	86-5910
Reelmaster 5500D	타이어(26.5 X 14 - 12) 2-플라이	울트라 트랙(Ultra Trac)	전륜	117-5196
	타이어(20 X 10 - 10) 6-플라이	터프 트랙션(Turf Traction)	후방	86-5910
Reelmaster 5210	타이어(24 X 13 - 12) 6-플라이(2006-2008 중반)	울트라 트랙(Ultra Trac)	전륜	110-5132
	타이어(24 X 13 - 12) 4-플라이(2008 중반 이후)	울트라 트랙(Ultra Trac)	전륜	95-2638
	타이어(20 X 10 - 10) 6-플라이(2006)	터프 트랙션(Turf Traction)	후방	86-5910
	타이어(20 X 10 - 10) 4-플라이(2007 이후)	터프 트랙(Turf Trac) R/S	후방	115-1572
Reelmaster 5010-H/5410/5510/5610	타이어(26.5 X 14 - 12) 2-플라이	울트라 트랙(Ultra Trac)	전륜	117-5196
	타이어(20 X 12 - 10) 4-플라이	터프 트랙(Turf Trac) R/S	후방	117-5125
	타이어(20 X 12 - 10) 4-플라이	민무늬	후방	127-2796 [†]
	타이어(26.5 X 14 - 12) 4-플라이	민무늬	전륜	133-2940 [†]
Reelmaster 6500D/6700D	타이어(29 X 14 - 15) 6-플라이	울트라 트랙(Ultra Trac)	전륜	95-3465
	타이어(29 X 14 - 15) 6-플라이	울트라 트랙(Ultra Trac)	전륜	95-3465
	타이어(20 X 10 - 10) 6-플라이	터프 트랙션(Turf Traction)	후방	86-5910
Reelmaster 450D/4500D	타이어(31 X 13.5 - 15) 4-플라이	터프 트랙션(Turf Traction)	전륜	63-4480
	타이어(23 X 10.5 - 12) 6-플라이	터프 트랙션(Turf Traction)	후방	69-9880
Reelmaster 335D	타이어(23 X 10.5 - 12) 6-플라이	터프 트랙션(Turf Traction)	전륜	69-9880
	타이어(20 X 8 - 10) 6-플라이	터프 트랙션(Turf Traction)	후방	74-5560
Reelmaster 3500D	타이어(26 X 12 - 12) 8-플라이	터프 트랙션(Turf Traction)	전륜	86-5900
	타이어(20 X 10 - 10) 6-플라이	터프 트랙션(Turf Traction)	후방	86-5910
Reelmaster 3550D / 3555 / 3575	타이어(22 X 12 - 12) 4-플라이	민무늬	전륜 및 후륜	120-2114
	타이어(22 X 12 - 12) 4-플라이	터프 트랙션(Turf Traction)	전륜 및 후륜	121-7924
Reelmaster 4000D	타이어(31 X 13.5 - 15) 4-플라이	터프 트랙션(Turf Traction)	전륜	63-4480
	타이어(23 X 10.5 - 12) 6-플라이	터프 트랙션(Turf Traction)	후방	69-9880
Reelmaster 7000D	타이어(20 X 12 - 10) 4-플라이	터프 트랙션(Turf Traction)	후방	117-5125
	타이어(31 X 13.5 - 15) 4-플라이	터프 트랙션(Turf Traction)	전륜	63-4480

[†] 평평한 잔디 조건에 권장

갱모어

장비	설명	트레드	적용	부품 번호
Reelmaster 운송 프레임	타이어(11 - 15) 6-플라이	리브드(ribbed)	-	56-7960
Reelmaster 릴	타이어(16 X 4 - 12) 반압축 공기식	세브론(Chevron)	-	12-9390
	타이어(16 X 4.8 - 8) 2-플라이 공기식	스터드	-	231-3
	타이어(18 X 4 - 12) 반압축 공기식	세브론(Chevron)	-	51-2550

그라운드마스터(Groundsmaster®)

장비	설명	트레드	적용	부품 번호
Groundsmaster 52/62/220	타이어(20 X 8 - 10) 4-플라이	터프 트랙션(Turf Traction)	전륜	231-103
Groundsmaster 220D	타이어(23 X 8.5 - 12) 4-플라이	터프 트랙션(Turf Traction)	전륜	231-101
	타이어(23 X 10.5 - 12) 4-플라이 - 와이드 휠 옵션	터프 세이버(Turf Saver)	전륜	231-95
	타이어(16 X 6.5 - 8) 4-플라이 이량무늬(2WD)	리브드(ribbed)	후방	231-105
Groundsmaster 223D	타이어(23 X 8.5 - 12) 4-플라이(기본)	터프 트랙션(Turf Traction)	전륜	231-101
	타이어(23 X 10.5 - 12) 4-플라이 - 와이드 휠 옵션	터프 세이버(Turf Saver)	전륜	231-95*
	타이어(23 X 10.5 - 12) 6-플라이 - 와이드 휠 옵션	터프 트랙션(Turf Traction)	전륜	69-9880*
	타이어(16 X 6.5 - 8) 4-플라이 이량무늬(2WD)	리브드(ribbed)	후방	231-105
	타이어(18 X 6.5 - 8) 4-플라이(4WD)	터프 트랙션(Turf Traction)	후방	231-122
Groundsmaster 224/225	타이어(23 X 8.5 - 12) 4-플라이(224에는 기본)	터프 트랙션(Turf Traction)	전륜	231-101
	타이어(23 X 8.5 - 12) 4-플라이(225에는 기본)	터프 트랙션(Turf Traction)	전륜	95-3348
	타이어(23 X 10.5 - 12) 4-플라이 - 와이드 휠 옵션	터프 세이버(Turf Saver)	전륜	231-95*
	타이어(23 X 10.5 - 12) 6-플라이 - 와이드 휠 옵션	터프 트랙션(Turf Traction)	전륜	69-9880*
	타이어(16 X 6.5 - 8) 4-플라이	리브드(ribbed)	후방	231-105
Groundsmaster 228D	타이어(23 X 8.5 - 12) 4-플라이(기본)	터프 트랙션(Turf Traction)	전륜	95-3348
	타이어(23 X 8.5 - 12) 6-플라이	터프 트랙션(Turf Traction)	전륜	231-138
	타이어(16 X 6.5 - 8) 4-플라이(2WD)	리브드(ribbed)	후방	231-105
	타이어(18 X 6.5 - 8) 4-플라이(4WD)	터프 트랙션(Turf Traction)	후방	231-122
Groundsmaster 322D/325D	타이어(23 X 8.5 - 12) 4-플라이(기본)	터프 트랙션(Turf Traction)	전륜	231-101
	타이어(23 X 8.5 - 12) 6-플라이	터프 트랙션(Turf Traction)	전륜	231-138
	타이어(23 X 10.5 - 12) 4-플라이 - 와이드 휠 옵션	터프 세이버(Turf Saver)	전륜	231-95*
	타이어(23 X 10.5 - 12) 6-플라이 - 와이드 휠 옵션	터프 트랙션(Turf Traction)	전륜	69-9880*
	타이어(16 X 6.5 - 8) 4-플라이 이량무늬(2WD)	리브드(ribbed)	후방	231-105
	타이어(18 X 6.5 - 8) 4-플라이(4WD)	터프 트랙션(Turf Traction)	후방	231-122
Groundsmaster 327	타이어(23 X 8.5 - 12) 4-플라이(기본)	터프 트랙션(Turf Traction)	전륜	231-101
	타이어(23 X 10.5 - 12) 4-플라이 - 와이드 휠 옵션	터프 세이버(Turf Saver)	전륜	231-95*
	타이어(23 X 10.5 - 12) 6-플라이 - 와이드 휠 옵션	터프 트랙션(Turf Traction)	전륜	69-9880*
	타이어(16 X 6.5 - 8) 4-플라이	리브드(ribbed)	후방	231-105
Groundsmaster 328D	타이어(23 X 8.5 - 12) 4-플라이(기본)	터프 트랙션(Turf Traction)	전륜	95-3348
	타이어(23 X 10.5 - 12) 4-플라이 - 와이드 휠 옵션	터프 세이버(Turf Saver)	전륜	231-95*
	타이어(23 X 10.5 - 12) 6-플라이 - 와이드 휠 옵션	터프 트랙션(Turf Traction)	전륜	69-9880*
	타이어(16 X 6.5 - 8) 4-플라이(2WD)	리브드(ribbed)	후방	231-105
	타이어(18 X 6.5 - 8) 4-플라이(4WD)	터프 트랙션(Turf Traction)	후방	231-122
Groundsmaster 345	타이어(23 X 8.5 - 12) 4-플라이(기본)	터프 트랙션(Turf Traction)	전륜	95-3348
	타이어(23 X 10.5 - 12) 4-플라이 - 와이드 휠 옵션	터프 세이버(Turf Saver)	전륜	231-95*
	타이어(23 X 10.5 - 12) 6-플라이 - 와이드 휠 옵션	터프 트랙션(Turf Traction)	전륜	69-9880*
	타이어(16 X 6.5 - 8) 4-플라이	리브드(ribbed)	후방	231-105
Groundsmaster 360	타이어(23 X 10.5 - 12) 6-플라이	터프 트랙(Turf Trac)	전륜 및 후륜	121-9072
Groundsmaster 455D	타이어(26 X 12 - 12) 8-플라이	터프 트랙션(Turf Traction)	전륜	86-5900
	타이어(26 X 12 - 12) 6-플라이	멀티 트랙(Multi Trac) C/S	전륜	99-5434
	타이어(20 X 10 - 10) 6-플라이	터프 트랙션(Turf Traction)	후방	86-5910
	타이어(20 X 10 - 10) 6-플라이	멀티 트랙(Multi Trac) C/S	후방	94-5236
Groundsmaster 580D	타이어(31 X 13.5 - 15) 8-플라이(기본)	터프 트랙션(Turf Traction)	전륜	69-9800
	타이어(23 X 10.5 - 12) 6-플라이	터프 트랙션(Turf Traction)	후방	69-9880
Groundsmaster 3000	타이어(25 X 10.5 - 15) 6-플라이	터프 트랙(Turf Trac) R/S	전륜	93-5431
3000D	타이어(26.5 X 14 - 12) 2-플라이 - 와이드 휠 옵션	울트라 트랙(Ultra Trac)	전륜	117-5196
	타이어(24 X 13 - 12) 4-플라이	울트라 트랙(Ultra Trac)	전륜	95-2638
	타이어(20 X 8 - 10) 6-플라이	터프 트랙션(Turf Traction)	후방	74-5560
	타이어(18 X 8.5 - 10) 4-플라이	멀티 트랙(Multi Trac) C/S	후방	95-2625
Groundsmaster 3500D/3505D	타이어(20 X 12 - 10) 4-플라이	터프 트랙(Turf Trac) R/S	전륜	117-5125
	타이어(20 X 10 - 10) 4-플라이	터프 트랙(Turf Trac) R/S	후방	115-1572

*72" 후방 배출 커팅 데크와 함께 사용하지 마십시오

*그림 없음. **별도 판매하지 않음. 키트 내용물은 20-33페이지 참조. 가격은 사전 통보 없이 변경될 수 있습니다. 정확한 부품을 주문할 수 있도록 항상 해당 제품의 부품 카탈로그나 Master Parts Viewer를 참조하십시오. 여기에는 필요한 부품이 나와 있지 않을 수도 있습니다. toro.com/parts

빠른 참조 가이드

타이어

그라운드마스터(Groundmaster®) - 계속

장비	설명	트레드	적용	부품 번호
Groundmaster 3280D	타이어(23 X 9.5 - 12) 4-플라이	멀티 트랙(Multi Trac) C/S	전륜	117-0823
	타이어(23 X 10.5 - 12) 4-플라이 - 와이드 휠 옵션	터프 세이버(Turf Saver)	전륜	231-95
	타이어(23 X 10.5 - 12) 6-플라이 - 와이드 휠 옵션	터프 트랙션(Turf Traction)	전륜	69-9880
	타이어(16 X 6.5 - 8) 4-플라이(2WD)	리브드(ribbed)	후방	231-105
	타이어(18 X 6.5 - 8) 4-플라이(4WD)	터프 트랙션(Turf Traction)	후방	231-122
Groundmaster 3320	타이어(23 X 9.5 - 12) 4-플라이	멀티 트랙(Multi Trac) C/S	전륜	117-0823
	타이어(23 X 10.5 - 12) 4-플라이 - 와이드 휠 옵션	터프 세이버(Turf Saver)	전륜	231-95
	타이어(23 X 10.5 - 12) 6-플라이 - 와이드 휠 옵션	터프 트랙션(Turf Traction)	전륜	69-9880
	타이어(16 X 6.5 - 8) 4-플라이	리브드(ribbed)	후방	231-105
Groundmaster 4000D/4100D	타이어(26 X 12 - 12) 6-플라이	멀티 트랙(Multi Trac) C/S	전륜	99-5434
	타이어(20 X 10 - 10) 6-플라이	멀티 트랙(Multi Trac) C/S	후방	94-5236
	타이어(26 X 12 - 12) 6-플라이	멀티 트랙(Multi Trac) C/S	전륜	119-8313
	타이어(26 X 12 - 12) 6-플라이	하이 트랙션	전륜	136-4442
	타이어(20 X 10 - 10) 6-플라이	하이 트랙션	후방	136-4440
Groundmaster 4300D	타이어(26.5 X 14 - 12) 2-플라이	울트라 트랙(Ultra Trac)	전륜	117-5196
	타이어(20 X 12 - 10) 4-플라이	터프 트랙(Turf Trac) R/S	후방	117-5125
Groundmaster 4500D/4700D	타이어(29 X 14 - 15) 6-플라이	울트라 트랙(Ultra Trac)	전륜	95-3465
	타이어(20 X 12 - 10) 4-플라이	터프 트랙(Turf Trac) R/S	후방	117-5125
	타이어(29 X 14 - 15) 6-플라이	잔디	전륜	119-0023
Groundmaster 5900 / 5910	타이어(29 X 12.5 - 15) 10-플라이	멀티 트랙(Multi Trac) C/S	전륜	114-4861
	타이어(23 X 10.5 - 12) 6-플라이	멀티 트랙(Multi Trac) C/S	후방	121-9072
Groundmaster 7200/7210	타이어(24 X 12 - 12) 6-플라이	러그(Lug)	후방	103-6771

에어레이터

장비	설명	트레드	적용	부품 번호
하이프로젝트(Hydroject) 3000/3010	타이어(18 X 9.5 - 8) 2-플라이	민무늬	전륜	28-3680
	타이어(18 X 9.5 - 8) 2-플라이	민무늬	후방	28-3680
하이프로젝트(Hydroject) 4000(텅 하치)	타이어(16 X 6.5 - 8) 4-플라이	리브드(ribbed)	-	231-105
하이프로토티(hydrotote) 트레일러	타이어(15 X 6 - 6) 2-플라이	리브드(ribbed)	-	108-9955
ProCore 648 에어레이터	타이어(19 X 10.5 - 8) 2-플라이	트랙션(Traction)	전륜	70-8500
	타이어(19 X 10.5 - 8) 2-플라이	트랙션(Traction)	후방	70-8500
프로코어(ProCore) 프로세서		터프 트랙션(Turf Traction)	-	114-7741

워크맨(Workman®)

장비	설명	트레드	적용	부품 번호
Workman 1100	타이어(20 X 10 - 8) 4-플라이(2001-2003)	터프트랙(Turf Trac)	전륜	99-7300
	타이어(22 X 9.5 - 10) 4-플라이(2004-2005)	터프트랙(Turf Trac)	전륜 및 후륜	127-7435
	타이어(22.5 X 10 - 8) 4-플라이(2001-2003)	터프 트랙(Turf Trac) R/S	후방	108-7007
Workman MD/MDE	타이어(22 X 9.5 - 10) 4-플라이	터프트랙(Turf Trac)	전륜 및 후륜	127-7435
Workman 2100	타이어(22 X 9.5 - 10) 4-플라이(2004-2005)	터프트랙(Turf Trac)	전륜 및 후륜	127-7435
	타이어(22.5 X 10 - 8) 4-플라이(1999-2003)	터프 트랙(Turf Trac) R/S	후방	108-7007
Workman 2110	타이어(22 X 9.5 - 10) 4-플라이	터프 트랙(Turf Trac) R/S	전륜	104-7064
	타이어(24 X 12 - 10) 4-플라이	터프 트랙(Turf Trac) R/S	후방	131-6667
	타이어(24 X 12 - 10) 4-플라이	터프 트랙(Turf Trac) R/S	후방	131-6667
	타이어(22 X 9.5 - 10) 4-플라이	멀티 트랙(Multi Trac) C/S	전륜 및 후륜	127-7435
	타이어(22.5 X 10 - 8) 4-플라이	터프 트랙(Turf Trac) R/S	전륜 및 후륜	108-7007
워크맨(Workman®) GTX	타이어(20 X 10 - 8) 4-플라이	잔디	전륜 및 후륜	131-8318
Workman MDX/MDX-D	타이어(22 X 9.5 - 10) 4-플라이	터프트랙(Turf Trac)	전륜	127-7435
	타이어(24 X 12 - 10) 4-플라이	터프 트랙(Turf Trac) R/S	후방	131-6667
워크맨(Workman) 시리즈 3000 4000	타이어(20 X 10 - 10) 4-플라이	리브드(ribbed)	전륜	94-5261
	타이어(20 X 10 - 10) 6-플라이(4WD)	멀티 트랙(Multi Trac) C/S	전륜	94-5236
	타이어(20 X 10 - 10) 6-플라이	세브론(Chevron)	전륜	112-3163
	타이어(23 X 10.5 - 12) 4-플라이	터프 트랙(Turf Trac) R/S	후방	87-3290
	타이어(24 X 13 - 12) 6-플라이(1993-2001)	세브론(Chevron)	후방	110-5132

워크맨(Workman®) - 계속

장비	설명	트레드	적용	부품 번호
Workman HD / HDX HDX-D / HDX-Auto	타이어(20 X 9 - 12) 6-플라이	Tuff Trac	전륜	131-6670
	타이어(24 X 12 - 12) 6-플라이	멀티 트랙(Multi Trac) C/S	후방	131-6673
	타이어(24 X 13 - 12) 6-플라이	울트라 트랙(Ultra Trac)	후방	110-5132
	타이어(23 X 10.5 - 12) 4-플라이	톱니	후방	99-1091
Workman 봄 인클로저	타이어(15 X 6 - 6) 2-플라이	리브드(ribbed)	-	108-9955
Workmaster	타이어(18 X 8.5 - 8) 4-플라이	리브드(ribbed)	전륜	119-6343
	타이어(23 X 8.5 - 12) 4-플라이	터프 트랙션(Turf Traction)	후방	231-101

멀티프로(Multi Pro®)

장비	설명	트레드	적용	부품 번호
멀티프로(Multi Pro) 1100 / 1200 / 1250	타이어(18 X 9.5 - 8) 4-플라이	민무늬	전륜	110-5133
	타이어(18 X 9.5 - 8) 4-플라이	리브드(ribbed)	전륜	106-9691
	타이어(24 X 13 - 12) 6-플라이	울트라 트랙(Ultra Trac)	후방	110-5132
멀티프로(Multi Pro) 1750	타이어(20 x 10 - 10) 4-플라이	민무늬	전륜	120-7639
	타이어(24 x 13 - 12) 6-플라이	잔디	후방	110-5132
멀티프로(Multi Pro) 5200 / 5500 / 5600 / 5700D	타이어(23 X 10.5 - 12) 4-플라이	터프 트랙(Turf Trac) R/S	전륜	87-3290
	타이어(26.5 X 14 - 12) 2-플라이	울트라 트랙(Ultra Trac)	후방	117-5196
멀티프로(Multi Pro) 5800D	타이어(23 X 10.5 - 12) 4-플라이	터프 트랙(Turf Trac)	전륜	119-6021
	타이어(26.5 X 14 - 12) 2-플라이	터프 트랙(Turf Trac)	후방	117-5196
멀티프로(Multi Pro) 봄 인클로저	타이어(15 X 6 - 6) 2-플라이	리브드(ribbed)	-	108-9955

전문 잔디 관리 장비

장비	설명	트레드	적용	부품 번호
레이크오백(Rake-O-Vac) 스위퍼	타이어(11L-15SL)	리브드(ribbed)	-	119-6225
Turf Sweeper 4800	타이어(18 X 8.5 - 8) 4-플라이	리브드(ribbed)	전륜	119-6343
	타이어(18 X 9.5 - 8) 4-플라이	터프 트랙션(Turf Traction)	후방	99-2996
Debris Blower 800	타이어(20 X 10 - 8) 4-플라이	터프 트랙(Turf Trac) R/S	-	99-7300
프로포스(ProForce) 데브리 블로어	타이어(18.2 X 8.5 - 8) 4-플라이	터프 트랙션(Turf Traction)	-	119-3009
Topdresser 2300	타이어(18 X 8.5 - 8) 4-플라이	리브드(ribbed)	-	119-6343
Topdresser 2500	타이어(18 X 9.5 - 8) 4-플라이	Multi Ribbed	-	106-9691
300T 트레일러 스프레이어	타이어(29 X 14 - 15) 6-플라이	울트라 트랙(Ultra Trac)	-	95-3465
ProCore 코어 프로세서	타이어(18 X 9.5 - 8) 6-플라이	터프 트랙션(Turf Traction)	-	114-7741

Sand Pro® / Infield Pro

장비	설명	트레드	적용	부품 번호
Sand Pro(샌드프로)	타이어(22 X 11 - 8) 2-플라이	너비(Knobby)	전륜 및 후륜	85-8290
Sand Pro 2000	타이어(22 X 11 - 8) 2-플라이	너비(Knobby)	전륜 및 후륜	85-8290
Sand Pro 2020/3000/3020/5000/5020	타이어(22 X 11 - 8) 2-플라이	너비(Knobby)	전륜 및 후륜	85-8290
	타이어(22 X 11 - 8) 2-플라이	터프 트랙(Turf Trac) R/S	전륜 및 후륜	121-9072
샌드/인필드(Sand/Infield) Pro 3040 / 5040	타이어(22 X 11 - 8) 2-플라이	너비(Knobby)	전륜 및 후륜	85-8290
	타이어(22 X 11 - 8) 2-플라이	터프 트랙(Turf Trac) R/S	전륜 및 후륜	121-9072
	타이어(22 X 11 - 8) 2-플라이	민무늬	전륜 및 후륜	110-3364
Sand Pro 2040Z	타이어(16 X 7.5 - 8) 4-플라이	터프 트랙션(Turf Traction)	전륜	125-6406
	타이어(25 X 12 - 9) 3-플라이	터프 트랙션(Turf Traction)	후방	125-6465
GreensPro® (그린스프로) 1200	타이어(16 X 6.5 - 8) 4-플라이	잔디	-	111-5755

빠른 참조 가이드

롤러

그라운드마스터 (Groundsmaster®)

장비	설명	부품 번호
Groundsmaster 3500D/3505D/4000D/ 4100D/4500D/4700D/ 5900D/5910/ 7200/ 7210/360	롤러 어셈블리 - UHMW*	131-7800
	밸러스트 키트 - UHMW 롤러, 27" CU	136-2881
	밸러스트 키트 - UHMW 롤러, 22" CU	136-2915
	롤러 어셈블리	136-2908
	롤러 및 브래킷 키트	112-5291
	롤러 어셈블리(2007 이후)	112-5265
	중앙 데크 롤러:	93-4803
	중앙 데크 롤러:	68-6710
	플라스틱 롤러(GM 4500D/4700D)	105-9816
	롤러(GM 3500D/4300/4500D/4700D)	104-1093
롤러(GM 4000D/4100D/7200/7210)	29-4820	
Groundsmaster 200/300 시리즈	후방 롤러	36-1740
	전방 롤러	68-6710
	전방 롤러(GM 300 시리즈)	31-0750
	휠 게이지(GM 300 시리즈)	93-4747

그린마스터(Greensmaster®) - 자주식

장비	설명	길이(인치)	부품 번호
Greensmaster 800 1000/1600 2000/2600	넓은 WIEHLE 롤러 어셈블리(GR 800)	19.1	98-7264
	좁은 WIEHLE 롤러 어셈블리(GR 800)	19.1	99-6240
	넓은 WIEHLE 롤러 어셈블리 - 캐스트(GR 1000)	22.15	71-1550
	WIEHLE(위홀) 롤러 어셈블리 - 알루미늄(GR 1000)	22.15	88-6790
	WIEHLE 롤러 어셈블리 - 0.20" 간격(GR 1000/2000)	22.15	99-6241
	WIEHLE 롤러 어셈블리(GR 1600/2600)	27.31	93-9039
	스웨이징 롤러 어셈블리(GR 1000)	22.15	52-3590
	풀 롤러 어셈블리(GR 1000)	22.15	52-3170
	풀 롤러 어셈블리(GR 1600)	27.31	95-0930
	풀 롤러 어셈블리(GR 800)	19.1	104-2640
Greensmaster Flex 18/21	풀 롤러 어셈블리 21"(GR 1000)	22.15	104-2642
	풀 후방 롤러 어셈블리(FLEX 21)	22.15	115-7356
	WIEHLE(위홀) 롤러 어셈블리 - 넓은 간격(FLEX 21)	22.15	115-7386
	WIEHLE 롤러 어셈블리 - 좁은 간격(FLEX 21)	22.15	115-7360
	WIEHLE 롤러 튜브 - 좁은 간격	22.15	104-0540
	2.5" 풀 롤러 어셈블리(FLEX 18)	19.15	120-9611
	튜브 - 2" 풀 롤러(FLEX 18)	19.15	110-2220
	WIEHLE 롤러 어셈블리 - 넓은 간격(FLEX 18)	19.15	120-9609
	튜브 - WIEHLE, 좁은 간격(FLEX 18)	19.15	110-2221
	튜브 - WIEHLE, 넓은 간격(FLEX 18)	19.15	110-2227
	보조 롤러 어셈블리	해당 없음	108-4339
롤러 - 보조	해당 없음	108-4334	
넓은 WIEHLE 롤러 키트	19.15	120-9609	
강철 롤러	22.15	107-3509	
풀 롤러 어셈블리(FLEX 21)	22.15	115-7356	

그린마스터(Greensmaster®) - 승용식

장비	설명	길이(인치)	부품 번호
Greensmaster 3/300/3000 스타일 커팅 유닛*	후방 롤러 어셈블리	해당 없음	52-3120
	후방 롤러 어셈블리	21.62	21-8450
	WIEHLE(위홀) 롤러 어셈블리(1989년 및 그 이전)	22.15	52-3200
	WIEHLE 롤러 어셈블리 - 캐스트(1990 이후)	22.15	71-1550
	WIEHLE 롤러 어셈블리 - 알루미늄(1990 이후)	22.15	88-6790
	스웨이징 롤러	22.15	52-3590
	풀 롤러 어셈블리	22.15	52-3170
	강철 롤러	22.15	107-3509

그린마스터(Greensmaster®) - 승용식- 계속

장비	설명	길이(인치)	부품 번호
Greensmaster 3200/3250 커팅 유닛	후방 롤러 어셈블리(4 볼트 조정 커팅 유닛)	20.75	95-2910
	안티스캐프 롤러 GR 3250	해당 없음	99-4210
	풀 롤러 어셈블리	22.15	120-9595
	WIEHLE(위홀) 롤러 튜브	22.15	104-0540
	WIEHLE 롤러 어셈블리(0.20" 간격)	22.15	115-7360
	WIEHLE 롤러 어셈블리(0.93" 간격)	22.15	115-7386
	강철 롤러(3250)	22.15	107-3509
Greensmaster 대취 제거기/트라이 롤러/스파이 커 어셈블리	롤러 어셈블리	19.38	95-5943
	안티스캐프 롤러	해당 없음	99-4210
	후방 롤러 어셈블리(스파이커/트라이 롤러)	20.75	99-1615
Greensmaster 3300/3320/3400/3420	후방 풀 롤러 어셈블리	22.15	119-4093
	강철 롤러	22.15	107-3509

릴마스터(Reelmaster®)

장비	설명	길이(인치)	부품 번호
Reelmaster 216/216D/2000D/2300D/2600D/3100D	27" 롤러 어셈블리	해당 없음	61-0410
	32" 솔리드 롤러 어셈블리	해당 없음	94-4982
	27" WIEHLE(위홀) 롤러 튜브	27.78	104-1386-03
	32" WIEHLE 롤러 튜브	32.4	104-1389-03
	27" WIEHLE 롤러 어셈블리(1993- 2002)	27.64	92-1846
	27" WIEHLE 롤러 어셈블리(2003 이후)	27.75	104-1385
	27" 버티커터 롤러 RM 3100D(2006 이후)	해당 없음	108-4293
	27" 풀 전방 롤러 어셈블리(2010 이후)	27.00	117-3759
	27" 후방 롤러 어셈블리(2010 이후)	27.00	117-3756
	27" 플라스틱 솔더 롤러(2010 이후)	27.00	119-0631
	32" WIEHLE 롤러 어셈블리(1993- 2002)	32.4	94-4993
	32" WIEHLE 롤러 어셈블리(2003 이후)	32.4	104-1388
	32" 풀 전방 롤러 어셈블리(2010 이후)	해당 없음	114-9384
	32" WIEHLE 롤러 어셈블리(2010 이후)	해당 없음	117-0990
	32" 플라스틱 솔더 롤러 어셈블리(2010 이후)	32.62	119-0640
Reelmaster 335D/3500D/450D/4500D	후방 롤러 어셈블리	30.1	59-5630
	WIEHLE 롤러 어셈블리(34.25" 롤러)	2.75	62-6130
	WIEHLE 롤러 어셈블리(33.25" 롤러)	33.25	84-6080
	전방 롤러 어셈블리(33.25" 롤러)	30.1	59-5630
Reelmaster 223D/5100D/5200D/5300D/5500D	WIEHLE 롤러 어셈블리	23.22	75-1520
	프리미엄 후방 롤러 어셈블리	19.24	94-0694
	롤러 어셈블리	21.872	100-2536
Reelmaster 대취 제거 릴 부품 223D/5100D/5200D/5300D/5500D	후방 롤러 어셈블리	23	114-5404
	WIEHLE 롤러 어셈블리	23.22	75-1520
Reelmaster 5010-H/5210/5410/5510/5610	2.5" 짧은 후방 롤러 어셈블리(RM 5210/5410 2006-07)	20.5	114-5406
	2.5" 긴 후방 롤러 어셈블리(RM 5210/5410 2006-07)	23	114-5404
	3" 긴 후방 롤러 어셈블리(RM 5210/5410 2006 이후)	23	114-5415
	2.5" 짧은 후방 롤러 어셈블리(RM 5210/5410 2008 이후)	20.5	114-5406
	3" 짧은 후방 롤러 어셈블리(RM 5210/5410 2008 이후)	20.5	114-5417
	2.5" 긴 후방 롤러 어셈블리(RM 5210/5410 2008 이후)	23	114-5404
	2.5" 짧은 후방 롤러 튜브(RM 5210/5410 2008 이후)	17.875	115-8293-03
	3" 긴 후방 롤러 튜브(RM 5210/5410 2008 이후)	20.375	115-8292-03
	3" 풀 전방 롤러 어셈블리(RM 5210/5410/5510/5610 2006-07)	24.5	110-9605
	3" 풀 전방 롤러 어셈블리(RM 5210/5410/5510/5610 2008 이후)	24.5	114-5412
	2.5" 풀 전방 롤러 어셈블리	24.5	114-5419
	3" 전방 풀 롤러 튜브(RM 5210/5410/5510/5610 2006-07)	24.5	110-9612-03
	2.5" 풀 전방 롤러 튜브(RM 5210/5410/5510/5610 2008 이후)	21.875	115-8295-03
	플라스틱 솔더 전방 롤러 어셈블리(2008 이후)	24.5	114-5421
	전방 플라스틱 솔더 롤러 튜브(2008 이후)	24.5	114-5422
	플라스틱 WIEHLE 전방 롤러 어셈블리	24.5	114-5400
	플라스틱 WIEHLE 전방 롤러 어셈블리(2008 이후)	24.5	114-5401
	익스텐드 롤러(버티커터)	해당 없음	108-4293

*그림 없음. **별도 판매하지 않음. 키트 내용물은 20~33페이지 참조. 가격은 사전 통보 없이 변경될 수 있습니다. 정확한 부품을 주문할 수 있도록 항상 해당 제품의 부품 카탈로그나 Master Parts Viewer를 참조하십시오. 여기에는 필요한 부품이 나와 있지 않을 수도 있습니다. toro.com/parts

빠른 참조 가이드

롤러

릴마스터(Reelmaster®) - 계속

장비	설명	길이(인치)	부품 번호	
Reelmaster 5500D/6500D/6700D	3" 풀 후방 긴 롤러 어셈블리	23	114-5415	
	3" 풀 롤러 어셈블리	23	99-5749	
	후방 롤러 어셈블리 2.5" X 20.5"	20.5	98-7966	
	롤러 튜브 어셈블리	해당 없음	94-4335	
	WIEHLE(위홀) 롤러 어셈블리	23.82	99-8686	
	WIEHLE 롤러 튜브 어셈블리	23	100-9905-03	
	WIEHLE 롤러 어셈블리	23	100-9906	
	솔더 WIEHLE 롤러 어셈블리	23	99-8675	
Reelmaster 6500D/6700D DPA 커팅 유닛 및 버티커터 롤러	3" 긴 후방 롤러 어셈블리(2007 이후)	23	114-5415	
	2.5" 긴 후방 롤러 어셈블리	23	114-5404	
	3" 짧은 후방 롤러 어셈블리(2008 이후)	20.5	114-5417	
	3" 긴 후방 롤러 튜브(2008)	20.375	115-8292-03	
	3" 긴 후방 롤러 튜브(2009 이후)	20.375	115-8292-03	
	플라스틱 WIEHLE 전방 롤러 어셈블리	24.5	114-5400	
	전방 플라스틱 WIEHLE 롤러 튜브(2008 이후)	24.5	114-5401	
	플라스틱 솔더 전방 롤러 어셈블리(2008 이후)	24.5	114-5421	
	전방 플라스틱 솔더 롤러 튜브(2008 이후)	24.5	114-5422	
	3" 풀 전방 롤러 어셈블리(2007)	24.5	110-9605	
	3" 풀 전방 롤러 어셈블리	24.5	114-5412	
	3" 풀 전방 롤러 튜브(2007)	24.5	110-9612-03	
	2.5" 풀 전방 롤러 튜브(버티커터)	24.5	114-5419	
	Reelmaster 7000D	플라스틱 솔더 롤러 어셈블리	28	119-0630
		플라스틱 WIEHLE 롤러 어셈블리	28	117-0960
풀 전방 롤러 어셈블리		28	114-9383	
3" 후방 롤러 어셈블리(DPA)		28	112-8915	
짧은 후방 롤러 어셈블리		20.5	119-4286	
플라스틱 솔더 롤러		32.6	119-0641	
3" 롤러 튜브 어셈블리		20.375	115-8292-03	
플라스틱 WIEHLE 롤러(27")		28	117-0959	
플라스틱 WIEHLE 롤러(32")		32.6	117-0989	
27" 풀 전방 롤러 어셈블리(2011 이후)		27.00	117-3759	
27" 후방 롤러 어셈블리(2011 이후)		27.00	117-3756	
27" 플라스틱 솔더 롤러(2011 이후)		27.00	119-0631	
32" 풀 전방 롤러 어셈블리(2010 이후)		해당 없음	114-9384	
32" WIEHLE 롤러 어셈블리(2010 이후)		해당 없음	117-0990	
32" 플라스틱 솔더 롤러 어셈블리(2010-2017)		32.62	119-0640	
Reelmaster 3550/3555/3575	플라스틱 WIEHLE 롤러 어셈블리(18")	20.5	112-1704	
	풀 전방 롤러 어셈블리(18")	20.5	112-1732	
	플라스틱 솔더 롤러 어셈블리(18")	20.5	112-1733	
	플라스틱 WIEHLE 롤러 어셈블리(22")	24.5	114-5400	
	풀 전방 롤러 어셈블리(22")	24.5	114-5412	
	플라스틱 솔더 롤러 어셈블리(22")	24.5	114-5421	
	짧은 후방 롤러 어셈블리(18")	17	112-1708	
	긴 후방 롤러 어셈블리(18")	19	112-1728	
	긴 후방 롤러 어셈블리(22" - 2.5" DIA)	23	114-5404	
	짧은 후방 롤러 어셈블리(22" - 2.5" DIA)	20.5	114-5406	

기타

장비	설명	부품 번호
프로코어(ProCore)	후방 롤러 키트(PROCORE 648)	110-4444
	후방 롤러 키트(PROCORE SR75)	121-6903-03
	롤러 어셈블리(PROCORE 864)	110-4252-03
샌드프로(SandPro)	롤러 어셈블리(SANDPRO 3040/5040)	136-2908
	롤러 구동 어셈블리(SANDPRO 3040/5040)	104-1093
프로 스트라이프	후방 롤러(프로스트라이프(PROSTRIPE) 560)	560031W

그린마스터 (GREENSMASTER®)

74 Greensmaster 1000/1600/2000/2600

82 Greensmaster Flex™ & eFlex® 18/21

88 Greensmaster 3100

90 Greensmaster 3150 / 3120

92 Greensmaster 3250

107 Greensmaster TriFlex™ & TriFlex™ Hybrid



그린마스터(GREENSMATER) — 자주식

GREENSMATER® 1000 / 1600 / 2000 / 2600

그린마스터(Greensmaster) 1000 / 1600 / 2000 / 2600

참조 번호	부품 번호	설명	수량
1	251-190	251-293 주문	2
1	251-293	베어링 - 보조 롤러(GR 1000)	2
2	52-3210	52-3180 주문	2
2	52-3180	베어링 롤러	2
3	302-5	그리스 피팅	2
4	98-7264	넓은 WIEHLE(위홀) 롤러 어셈블리(GR 800)	1
4	99-6240	좁은 WIEHLE 롤러 어셈블리(GR 800)	1
4	71-1550	넓은 WIEHLE 롤러 어셈블리 - 캐스트(GR 1000)	1
4	88-6790	WIEHLE 롤러 어셈블리 - 알루미늄(GR 1000)	1
4	99-6241	WIEHLE 롤러 어셈블리 - 0.20" 간격(GR 1000/2000)	1
4	93-9039	WIEHLE 롤러 어셈블리(GR 1600/2600)	1
*	107-1589**	롤러 수리 MVP 키트	필요에 따라
5	10-5000	52-3590 주문	1
5	21-6470	52-3590 주문	1
5	52-3590	스웨이징 롤러 어셈블리(GR 1000)	1
*	107-1588**	롤러 수리 MVP 키트	필요에 따라
6	21-6440	52-3170 주문	1
6	52-3170	풀 롤러 어셈블리(GR 1000)	1
6	95-0930	풀 롤러 어셈블리(GR 1600)	1
6	98-5917	104-2640 주문	1
6	104-2640	풀 롤러 어셈블리(GR 800)	1
6	104-2642	풀 롤러 어셈블리 21"(GR 1000)	1
8	33-1000	스크레이퍼 브러시(GR 1000)	1
10	8-2530	우레탄 콤브(COMB)	1
11	11-0070	스크레이퍼 콤브(COMB)(GR 1000)	1
*	3249-3	나사	11
13	3296-9	너트	11
14	3219-1	너트	4
15	3254-8	록 와셔	4
16	65-8360-01	롤러 스크레이퍼 - 매끄러운 형태(GR 1000)	1

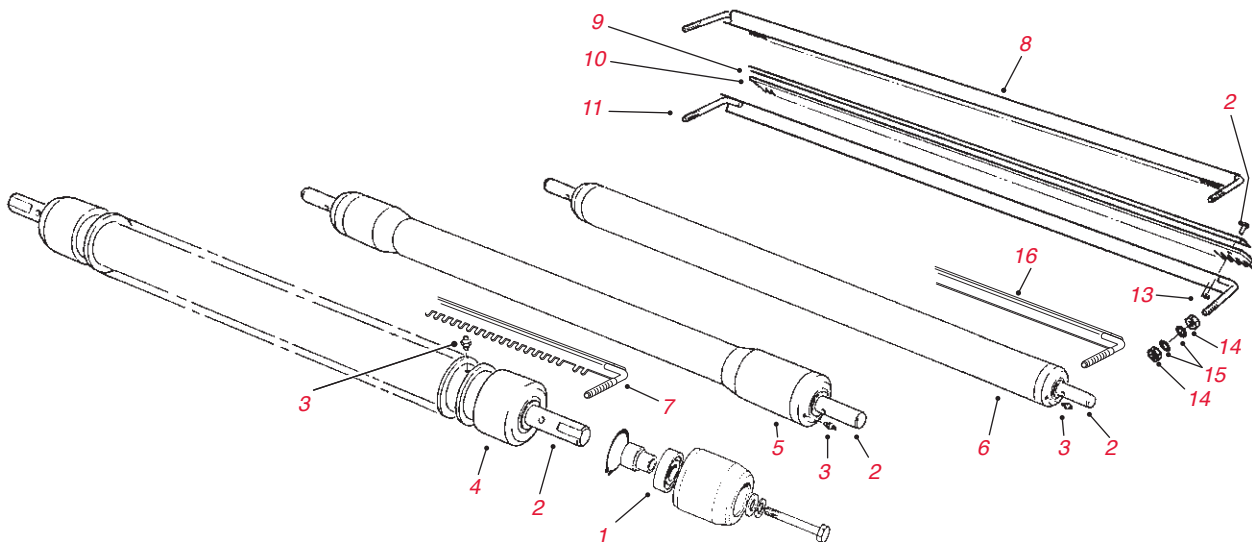

그린마스터(Greensmaster) 1000 / 1600 / 2000 / 2600 - 계속

참조 번호	부품 번호	설명	수량
*	93-8636	엘리먼트 - 에어 필터	1
*	93-8637	프리클리너 - 에어 필터	1
*	30065**	필터 및 스파크 플러그 MVP 키트	필요에 따라
*	94-6826	필터 - 연료	1
*	95-1811	V-벨트 - 변속기와 클러치 간	1
*	254-68	베어링 콘	2
*	254-67	베어링 컵	2
*	253-120	셸	2
*	4-2219	릴	1
*	119-4151	베드나이프 나사	6
*	88-8990	베드나이프 - 하이 토너먼트-컷	1
*	88-9000	베드나이프 - 로우 토너먼트-컷	1
*	95-3147	베드나이프 - 마이크로 컷	1
*	5-1382	롤러 어셈블리	1
*	104-9838	그립-폼(GR 2000/2600 - 2008-2011)	2
*	88-7840	폴리와 드라이브 어셈블리	1
*	94-5879	케이블 - 클러치	1

그린마스터(GREENSMATER) — 자주식

GREENSMATER® 1000 / 1600 / 2000 / 2600

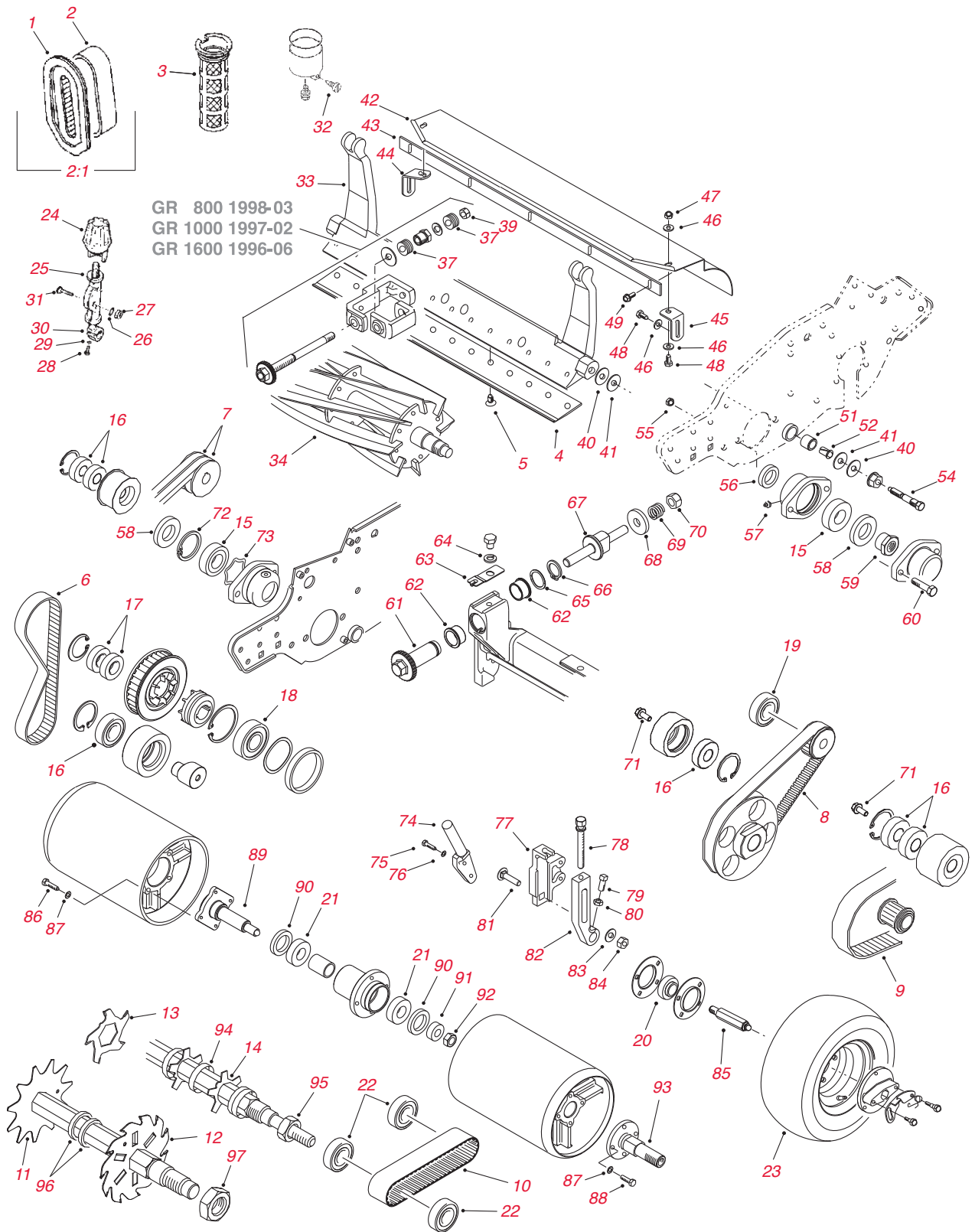

그린마스터(Greensmaster) 1000 / 1600 / 2000 / 2600 - 계속

참조 번호	부품 번호	설명	수량
1	93-8636	엘리먼트 - 에어(1995 - 2011)	1
2	93-8637	프리클러너 - 에어(1995 - 2011)	1
*	30065**	필터 및 스파크 플러그 MVP 키트(2004-2011)	필요에 따라
2:1	121-0618	엘리먼트 세트(2012 이후)	1
*	121-0547	스파크 플러그(2012 이후)	1
*	30097**	필터 및 스파크 플러그 MVP 키트(2012 이후)	필요에 따라
3	94-6826	필터 - 연료 스크린(GR 800/1000/1600 ~ 2011년까지)	1
3	121-0685	필터 - 연료(GR 800/1000/1600 2012 이후)	1
3	93-8684	필터 - 연료 스크린(GR 1000 1995-1996 중반)	1
4	98-7260	베드나이프 - 토너먼트-컷(GR 800)	1
4	98-7261	베드나이프 - 마이크로 컷(GR 800)	1
4	93-4263	베드나이프 - 토너먼트-컷(GR 1000/2000/1010)	1
4	115-1881	베드나이프 - 토너먼트 컷 - EDGEMAX(GR 1000/2000/1010)	1
4	63-8470	93-4264 주문	1
4	93-4264	베드나이프 - 로우-컷(GR 1000/2000/1010)	1
4	65-8250	93-4262 주문	1
4	93-4262	베드나이프 - 마이크로 컷(GR 1000/2000/1010)	1
4	115-1880	베드나이프 - 마이크로 컷 - EDGEMAX(GR 1000/2000/1010)	1
4	93-9015	베드나이프 - 로우-컷(GR 1600/2600)	1
4	94-5885	베드나이프 - 토너먼트-컷(GR 1600/2600)	1
4	104-2646	베드나이프 - 하이-컷(GR1600/2600)	1
4	107-8181	베드나이프 - 페어웨이-컷(GR1600/2600)	1
4	112-9275	베드나이프 - 마이크로 컷(GR1600/2600)	1
*	108-4303	베드나이프 - 21" 마이크로 컷 연장	1
*	108-4302	베드나이프 - 21" 토너먼트 컷 연장	1
*	94-6392	베드나이프 - 21" 하이 컷	1
*	63-8610	베드나이프 - 21" 페어웨이 컷	1
*	117-1548	베드나이프 - 26" 토너먼트 컷 - 에지맥스(EDGEMAX)	1
5	57-4910	119-4151 주문	13
5	119-4151	베드나이프 나사	13
6	65-6200	벨트 - 릴 구동	1
7	92-9218	V-벨트(2개 한 세트) - 카운터샤프트(GR 800/1000 95 이후,1600)	1
8	65-6210	벨트 - 드럼 구동 어셈블리	1
9	65-9080	벨트 - 내부 카운터샤프트 어셈블리	1
10	65-9700	벨트 - 그루머 구동(GR 800/1000/1600)	1
11	17-1590	블레이드 - 대취 제거기(일반)	35
12	106-5422	블레이드 - 대취 제거기(1 mm-카바이드 팁)	35
12	106-6355	블레이드 - 대취 제거기(2 mm-카바이드 팁)	35
13	110-2393	블레이드 그루머(카바이드 팁 - 1998 이후)	41
14	70-1170	블레이드 - 그루머(1991-97)	41
14	95-5719	블레이드 - 그루머(1998 이후)	41
15	251-342	베어링 - 릴	1
16	38-7820	베어링 - 볼(아이들러)	7
17	251-336	베어링 - 볼	2
18	251-318	베어링 - 볼	1
19	251-338	베어링 - 볼	2
20	251-337	베어링 - 볼(GR 1000 드럼 구동 샤프트 - 1990-92)	2
20	88-7880	베어링 - 볼	2
21	251-257	베어링 볼(1990-99)	2
21	251-82	베어링 - 볼(GR 2000 이후)	2
22	251-327	베어링 - 볼(그루머)	5
23	65-7940	타이어(12 X 3.25 - 6) 4-플라이 이동 바퀴 키트	2
24	10-5040	65-8600 주문	2
24	65-8600	노브 - 조정(GR 1000)	2
25	10-5060	브래킷 - H.O.C. (GR 1000)	2
26	3256-23	와셔	2
27	3296-29	록너트	2
28	321-4	나사 - 캡, 육각 헤드	2
29	3253-3	록 와셔	2
30	65-9500	나사 - 조정	2
31	3230-5	볼트	2

*그림 없음. **별도 판매하지 않음. 키트 내용물은 20~33페이지 참조. 가격은 사전 통보 없이 변경될 수 있습니다. 정확한 부품을 주문할 수 있도록 항상 해당 제품의 부품 카탈로그나 Master Parts Viewer를 참조하십시오. 여기에는 필요한 부품이 나와 있지 않을 수도 있습니다. toro.com/parts

그린마스터(GREENSMATER) — 자주식

GREENSMATER® 1000 / 1600 / 2000 / 2600

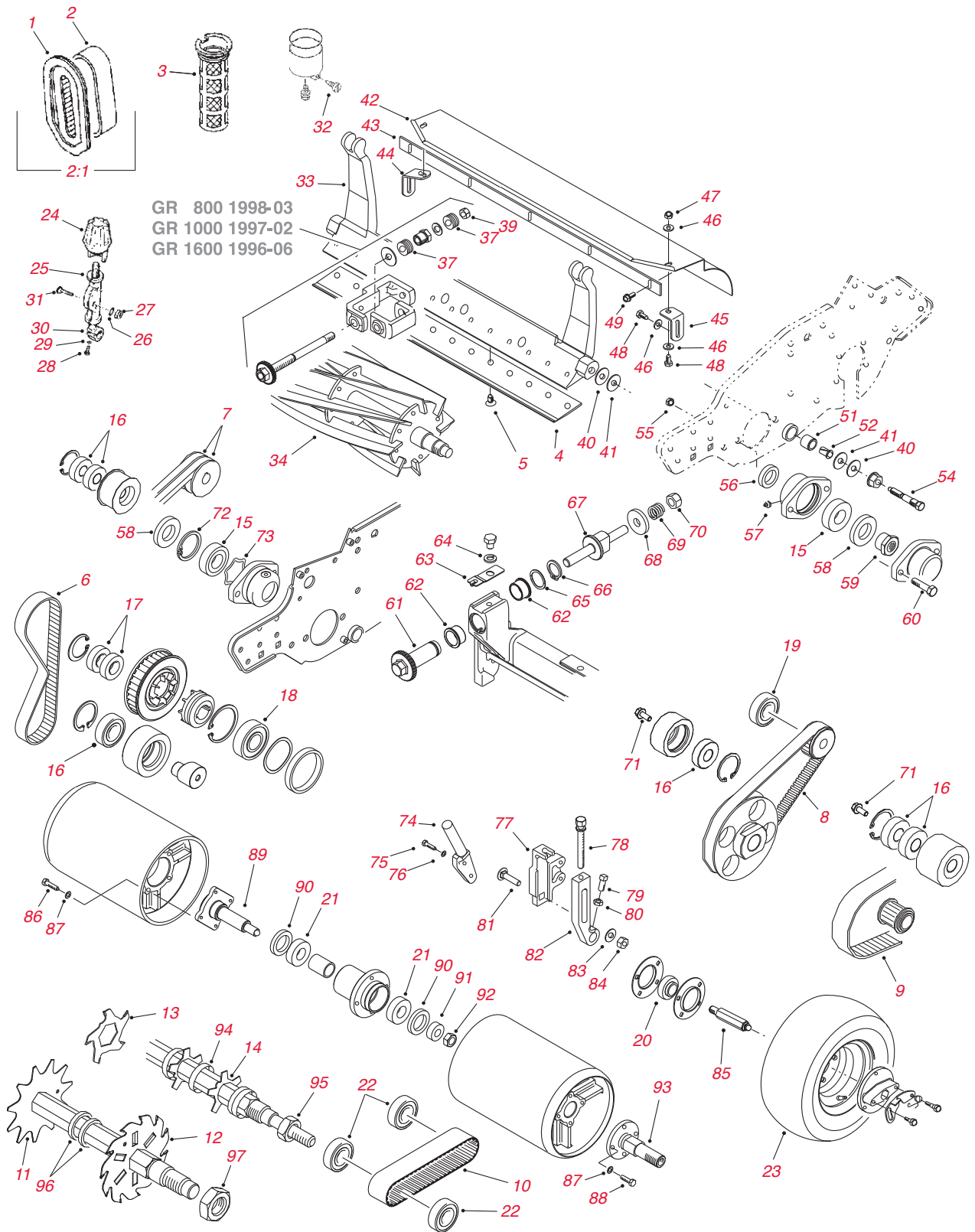

그린마스터(Greensmaster) 1000 / 1600 / 2000 / 2600 - 계속

참조 번호	부품 번호	설명	수량
31	112-9279-03	베드바 - 공격적 각도 자세(GR 1000/1010 2012 이후)	1
31	120-2682-01	베드바(GR 800 2012 이후)	1
32	93-8626	나사 - 카뷰레타 보물(1995 이후)	1
33	93-6053-01	베드바(GR 1000)(2000-2008)	1
33	93-9049-01	베드바(GR 1600)	1
	93-9029	95-0900 주문	1
	98-5919	127-2160 주문	
34	127-2160	릴 - 11 블레이드(5" 직경 - RM 800)	1
34	132-7353	에지시리즈(EDGE SERIES) 릴 - 11 블레이드(5" 직경 - GR 800 커팅 유닛 04054 ES)	1
34	132-7354	에지시리즈(EDGE SERIES) 릴 - 14 블레이드(5" 직경 - GR 800 커팅 유닛 04054 ES)	1
	93-6087	127-2181 주문	
34	127-2181	릴 - 8 블레이드(5" 직경 - GR 1000/1010/2000 - 커팅 유닛 04034/04052/04034)	1
34	132-7312	에지시리즈(EDGE SERIES) 릴 - 8 블레이드(5" 직경 - GR 1000/1010/2000 - 커팅 유닛 04036/04052/04038ES/04055ES)	1
	93-6097	127-2182 주문	
34	127-2182	132-7313 주문	1
34	132-7313	에지시리즈(EDGE SERIES) 릴 - 11 블레이드(5" 직경 - GR 1000/1010/2000 - 커팅 유닛 04036/04052/04038ES/04055ES)	1
	117-1449	127-2183 주문	1
34	127-2183	릴 - 14 블레이드(5" 직경 - GR 1000/1010/2000 - 커팅 유닛 04036/04052/04034)	1
34	132-7314	에지시리즈(EDGE SERIES) 릴 - 14 블레이드(5" 직경 - GR 1000/1010/2000 - 커팅 유닛 04036/04052/04034/04038ES/04055ES)	1
	95-0900	127-2206 주문	
34	127-2206	릴 - 8 블레이드(5" 직경 - GR 1600/1610/2600 - 커팅 유닛 04037/04060/04035)	1
34	132-7361	에지시리즈(EDGE SERIES) 릴 - 8 블레이드(5" 직경 - GR 1600/1610/2600 - 커팅 유닛 04037/04060/04035/04039ES/04056ES)	1
	112-9276	127-2207 주문	1
34	127-2207	릴 - 11 블레이드(5" 직경 - GR 1600/1610/2600 - 커팅 유닛 04037/04060/04035)	1
34	132-7362	에지시리즈(EDGE SERIES) 릴 - 11 블레이드(5" 직경 - GR 1600/1610/2600 - 커팅 유닛 04037/04060/04035/04039ES/04056ES)	1
37	93-9043	와셔 - BELLEVILLE	32
39	3296-48	너트 - 육각	2
40	52-2860	와셔	4
41	52-2900	와셔	4
42	98-5918	그래스 쉴드(잔디 보호판)(GR 800)	1
42	93-6069	그래스 쉴드(GR 1000)	1
42	112-9471	그래스 쉴드(GR 1000/1010)	1
42	110-7370	그래스 쉴드(GR 1600/1610/2600)	1
43	36-7260	컷오프 바(GR 1000/1010/2000)	1
43	94-5879	컷오프 바(GR 1600/1610/2600)	1
43	98-5933	컷오프 바(GR 800)	1
44	65-6460	브래킷 - 오른쪽	1
45	65-6450	브래킷 - 왼쪽	1
46	3256-22	와셔	6
47	3296-42	너트 - 록	2
*	3296-45	너트 - 록, NI	1
48	321-3	나사 - 캡, 육각 헤드	4
49	32144-73	104-2065 주문	5
49	104-2065	나사 - 셀프 태핑	5
51	63-9510	고무 부상	2
54	52-2890	부싱	2
54	65-6270	119-4050 주문	
54	119-4050	볼트 - 베드바	2
55	3296-39	나사 - 캡, 육각 헤드	2
56	253-96	셸 - 안쪽	1
57	302-5	그리스 피팅	1
58	253-163	셸 - 바깥쪽	1
59	92-7302	너트 - 베어링 록	1

*그림 없음. **별도 판매하지 않음. 키트 내용물은 20~33페이지 참조. 가격은 사전 통보 없이 변경될 수 있습니다. 정확한 부품을 주문할 수 있도록 항상 해당 제품의 부품 카탈로그나 Master Parts Viewer를 참조하십시오. 여기에는 필요한 부품이 나와 있지 않을 수도 있습니다. toro.com/parts

그린마스터(GREENSMATER) — 자주식

GREENSMATER® 1000 / 1600 / 2000 / 2600

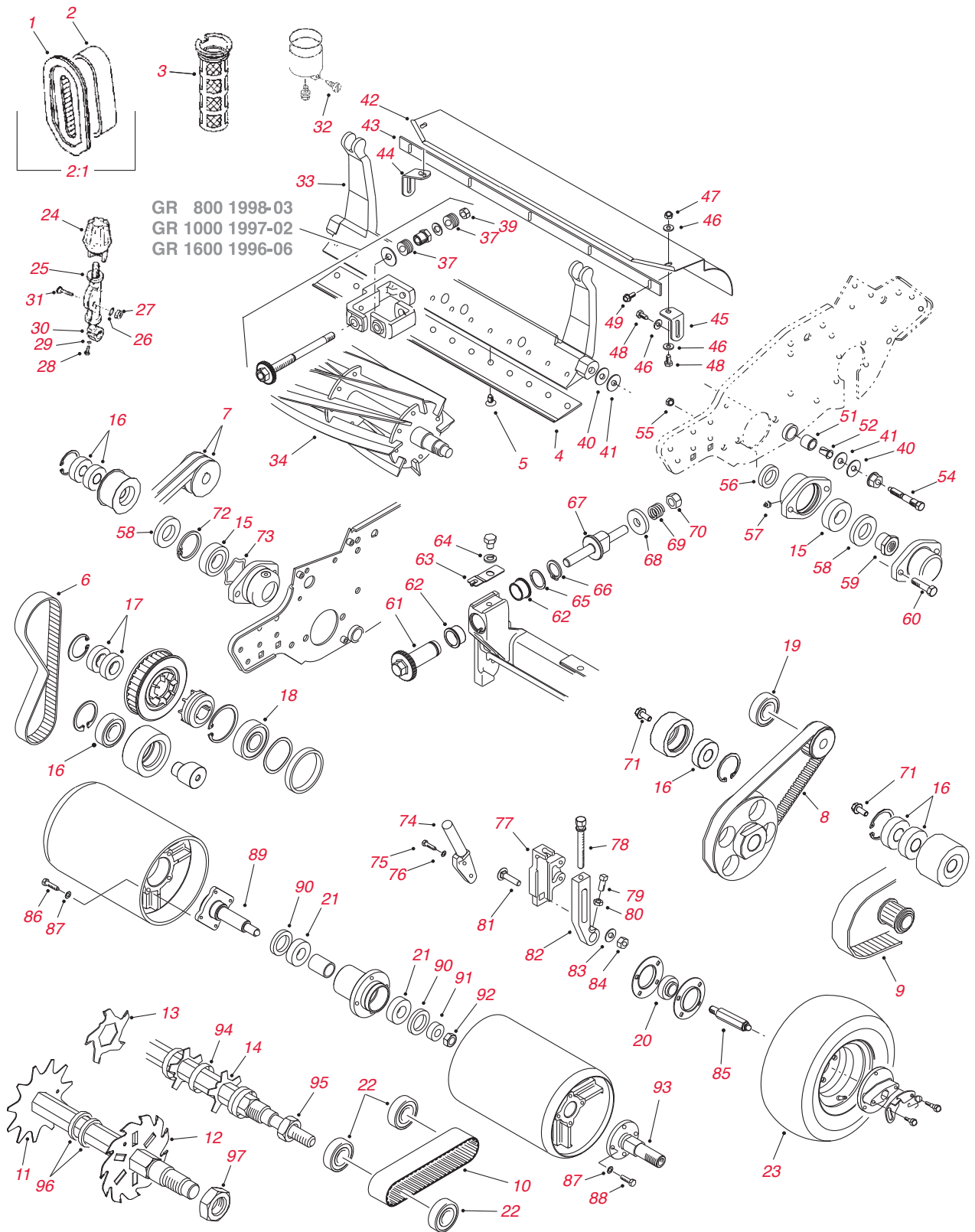

그린마스터(Greensmaster) 1000 / 1600 / 2000 / 2600 - 계속

참조 번호	부품 번호	설명	수량
60	323-7	나사 - 캡, 육각 헤드	2
61	106-5363	어저스터(2004 이후)	2
62	106-5344	부싱 - 키 플랜지	2
63	99-2097	멈춤쇠	2
64	3253-4	와셔 - 록	2
65	106-5335	119-4164 주문	2
65	119-4164	와셔 - 웨이브	2
66	32120-93	링 - 리테이닝	2
67	99-2096	나사 - 베드바 조절 어저스터	2
68	99-2098	와셔	2
69	99-3755	119-4156 주문	2
69	119-4156	스프링 - 압축	2
70	33025-00	너트 - 록	2
71	3234-14	나사 - 육각 플랜지 헤드	1
72	32151-92	링 - 리테이닝	2
73	3290-485	와셔 - 웨이브	1
74	65-7250	65-8570 주문	2
74	65-8570	마운트 - 잔디 바스켓(GR 800/1000/2000/2600)	2
74	93-9018	로드 - 바스켓, 왼쪽(GR 1600만 해당)	1
74	93-9017	로드 - 바스켓, 오른쪽(GR 1600만 해당)	1
75	322-2	나사 - 캡, 육각 헤드	4
76	3255-8	와셔 - 록	4
77	93-6049	브래킷 - 예고, 왼쪽	1
*	93-6048	브래킷 - 예고, 오른쪽	1
78	93-6051	나사 - 예고	2
79	3242-4	나사 - 사각 헤드	2
80	3218-2	너트 - 육각	2
81	3231-5	나사 - 캐리지	4
82	93-6090	암 - 예고	2
83	3256-24	와셔 - 플랫	4
84	32128-21	너트 - 플랜지 록	2
85	88-7580	샤프트 - 이동, 왼쪽	1
*	88-7590	샤프트 - 이동, 오른쪽	1
86	322-9	나사 - 캡, 육각 헤드	8
87	3253-4	와셔 - 록	16
88	322-5	나사 - 캡, 육각 헤드	8
89	94-5850	스핀들 - 드럼	1
90	253-159	씰	2
91	65-6530	스페이서 - 씰	1
92	3296-33	너트 - 록	1
*	119-4108-03	132-3842 주문	
*	132-3842	샤프트 - 드럼, 왼쪽	1
*	132-3841	샤프트 - 드럼, 오른쪽	1
*	117-1408	드럼(GRN 1000/1010)	
94	70-1350	스페이서(그루머 릴)	84
95	3296-60	너트 - 록(그루머 릴)	2
96	17-1600	스페이서(대취 제거기 릴)	70
97	3220-18	너트 - 록(대취 제거기 릴)	2
*	112-9279-03	필터 - 기본(GR 1000 2008 이후)	1
*	120-2682-01	베드바(GR 800 2012 이후)	1
*	132-3842	샤프트 - 드럼 확장, 좌측	
*	94-5870	케이블 - 클러치	1

그린마스터(GREENSMATER) — 자주식

GREENSMATER® FLEX™ 1800 / 2100(18 / 21) 및 eFLEX® 1800 / 2100

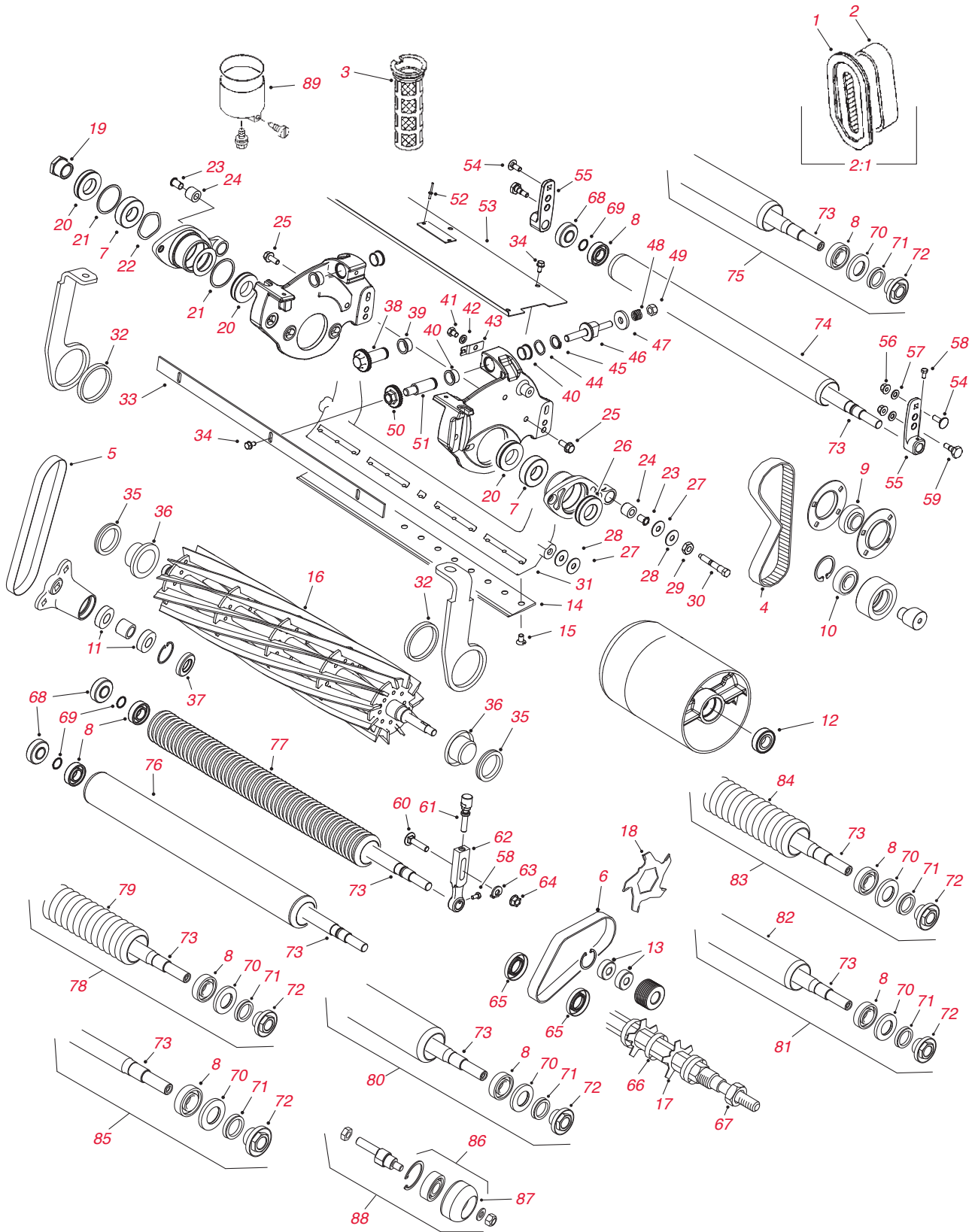

그린마스터(GREENSMATER) — 자주식 GREENSMATER® FLEX™ 1800 / 2100(18 / 21) 및 eFLEX® 1800 / 2100

그린마스터(Greensmaster) Flex 1800 / 2100(18 / 21) 및 eFLEX 1800 / 2100

참조 번호	부품 번호	설명	수량
1	93-8636	엘리먼트 - 에어 필터	1
2	93-8637	프리클러너 - 에어 필터	1
2:1	121-0618	엘리먼트 세트(2012 이후)	1
*	30065**	필터 MVP 키트(2011년까지)	필요에 따라
*	30097**	필터 MVP 키트(2012 이후)	필요에 따라
3	94-6826	연료 필터 - 탱크 스크린(2011년까지)	1
4	99-2023	벨트 - 드럼 구동(2001-05)	1
4	107-8175	117-1353 주문	1
4	117-1353	벨트 - 드럼 구동(2006-2011)	1
4	115-6744	벨트 - 드럼 구동	1
5	99-2022	벨트 - 릴 구동	1
6	104-4705	120-2763 주문	1
6	120-2763	벨트 - 그루머 구동	1
7	251-342	베어링 - 릴/드럼 구동	2
8	251-347	베어링 - 롤러	4
9	104-0538	베어링 - 드럼 구동(FLEX 21 - 2001-04)	2
9	106-8448	베어링 - 드럼 구동(FLEX 21 - 2005 이후)	2
10	38-7820	베어링 - 볼(아이들러)	2
11	251-336	베어링 - 볼	2
12	251-82	베어링 - 볼	2
13	251-259	베어링 - 볼(그루머 아이들러/변속 레버 어셈블리)	2
*	106-2630	아이들러 베어링 어셈블리	1
14	98-7261	베드나이프 - 마이크로 컷(FLEX 18)	1
14	117-1530	베드나이프 - 마이크로 컷 - EDGEMAX(FLEX 18)	1
14	110-2300	베드나이프 - 마이크로 컷 확장(FLEX 18)	1
14	98-7260	베드나이프 - 토너먼트-컷(FLEX 18)	1
14	117-1532	베드나이프 - 토너먼트-컷 - EDGEMAX(FLEX 18)	1
14	110-2301	베드나이프 - 로우-컷(FLEX 18)	1
14	93-4262	베드나이프 - 마이크로 컷(FLEX 21)	1
14	115-1880	베드나이프 - 마이크로 컷 - EDGEMAX(FLEX 21)	1
14	93-4263	베드나이프 - 토너먼트-컷(FLEX 21)	1
14	115-1881	베드나이프 - 토너먼트-컷 - EDGEMAX(FLEX 21)	1
14	93-4264	베드나이프 - 로우-컷(FLEX 21)	1
14	104-7720	108-4303 주문	1
14	108-4303	베드나이프 - 마이크로 컷 확장 21"	1
14	108-4302	베드나이프 - 확장 토너먼트 컷 533.4 mm	1
15	57-4910	119-4151 주문	13
15	119-4151	나사 - 베드나이프	13
	115-8255	127-2157 주문	
16	127-2157	릴 - 14 블레이드(FLEX 18 - 커팅 유닛 04206/04207)	
16	132-7357	에지시리즈(EDGESERIES) 릴 - 11 블레이드(5" 직경 - GR FLEX/eFLEX 1800/1820 - 커팅 유닛 04253/04254/04289ES/04291ES)	1
16	132-7358	137-8523 주문	1
*	137-8523	에지시리즈(EDGESERIES) 릴 - 14 블레이드(5" 직경 - GR FLEX/eFLEX 1800/1820 - 커팅 유닛 04253/04254/04289ES/04291ES)	1
	115-4289	127-2177 주문	1
16	127-2177	릴 - 14 블레이드(5" 직경 - GR FLEX - 커팅 유닛 04200/04202/04208)	1
16	132-7342	137-8513 주문	1
*	137-8513	에지시리즈(EDGESERIES) REEL+ - 14 블레이드(5" 직경 - GR FLEX/eFLEX 2100/2120 - 커팅 유닛 04251/04252/04290ES/04292ES)	1
	110-2310	127-2156 주문	1
16	127-2156	릴 - 11 블레이드(5" 직경 - GR FLEX 18 - 커팅 유닛 04206/04207)	1
	104-0500	107-7635 주문	1
	107-7635	127-2176 주문	
16	127-2176	릴 - 11 블레이드(5" 직경 - GR FLEX 21 - 커팅 유닛 04200/04202/04208)	1
16	132-7341	137-8512 주문	1
*	137-8512	에지시리즈(EDGESERIES) REELS+ - 11 블레이드, 21" 저마찰	
	107-7634	127-2174 주문	
16	127-2174	릴 - 8 블레이드(5" 직경 - GR FLEX 21 - 커팅 유닛 04200/04202/04208)	1
16	132-7340	137-8511 주문	1
*	137-8511	에지시리즈(EDGESERIES) REELS+ - 8 블레이드, 21" 저마찰	1
	119-4101	127-2164 주문	
16	127-2164	릴 어셈블리 - 11 블레이드 18"(5" 직경 - GR FLEX/eFLEX 1800/1820 - 커팅 유닛 04253/04254)	1
	119-4102	127-2165 주문	
16	127-2165	릴 어셈블리 - 14 블레이드 18"(5" 직경 - GR FLEX/eFLEX 1800/1820 - 커팅 유닛 04253/04254)	1
	119-4103	127-2200 주문	

*그림 없음. **별도 판매하지 않음. 키트 내용물은 20~33페이지 참조. 가격은 사전 통보 없이 변경될 수 있습니다. 정확한 부품을 주문할 수 있도록 항상 해당 제품의 부품 카탈로그나 Master Parts Viewer를 참조하십시오. 여기에는 필요한 부품이 나와 있지 않을 수도 있습니다. toro.com/parts

그린마스터(GREENSMATER) — 자주식

GREENSMATER® FLEX™ 1800 / 2100(18 / 21) 및 eFLEX® 1800 / 2100

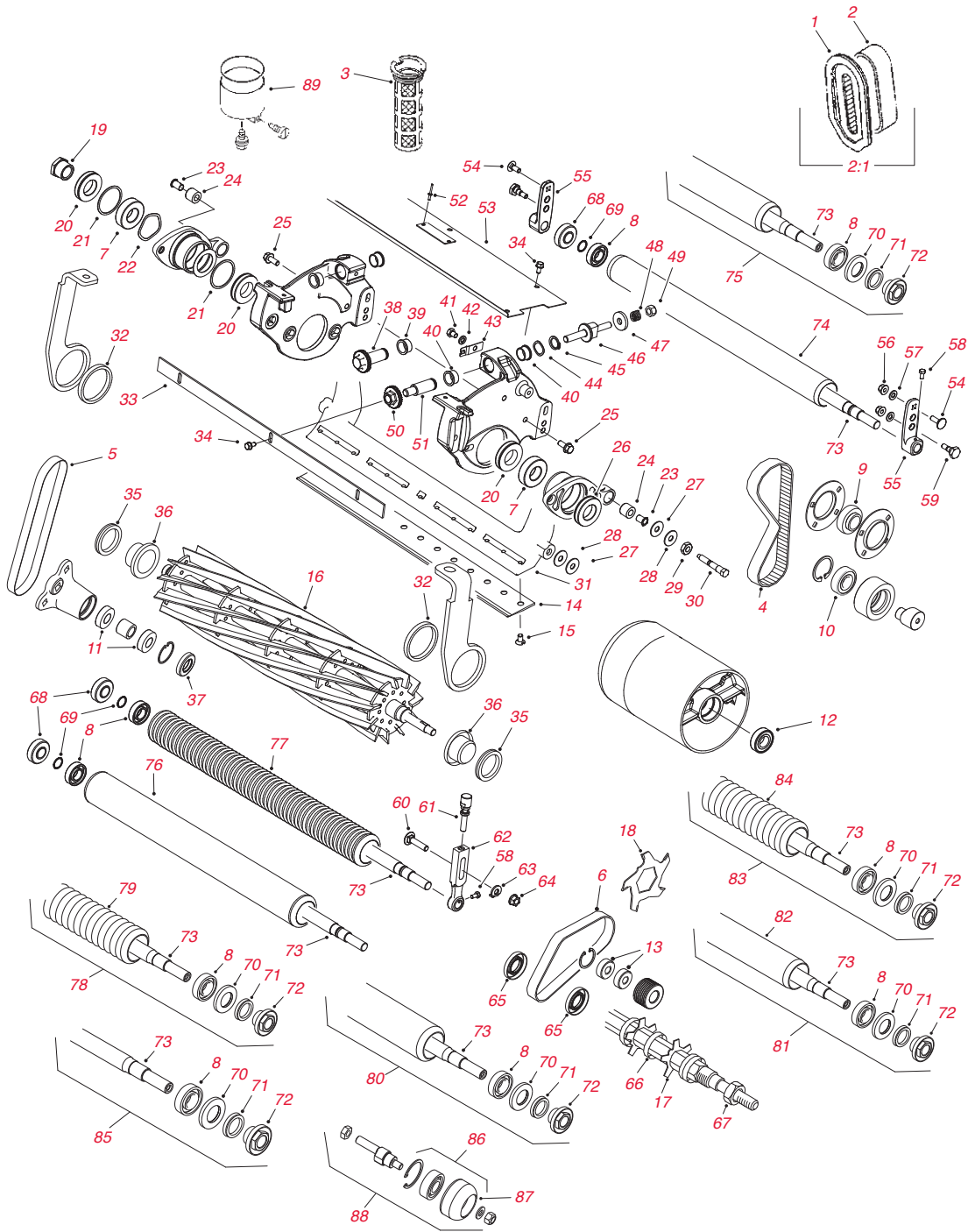

Greensmaster Flex 1800 / 2100(18 / 21) 및 eFLEX 1800 / 2100 - 계속

참조 번호	부품 번호	설명	수량
16	127-2200	137-8511 주문	1
*	137-8511	에지시리즈(EDGE SERIES) REELS+ - 8중 블레이드, 21" 저마찰	1
	119-4104	127-2201 주문	
16	127-2201	137-8512 주문	1
*	137-8512	에지시리즈(EDGE SERIES) REELS+ - 11중 블레이드, 21" 저마찰	1
16	119-4105	127-2202 주문	1
16	127-2202	137-8513 주문	1
*	137-8513	에지시리즈(EDGE SERIES) REELS+ - 14중 블레이드, 21" 저마찰	1
*	130-0105**	릴 정비 MVP 키트(2004-2011)	필요에 따라
17	95-5719	블레이드 - 그루머(육각 샤프트)	41
18	110-2393	블레이드 - 그루머(카바이드 팁 - 육각 샤프트)	41

그린마스터(GREENSMATER) – 자주식 GREENSMATER® FLEX™ 1800 / 2100(18 / 21) 및 eFLEX® 1800 / 2100

그린마스터(Greensmaster) Flex 1800 / 2100(18 / 21) 및 eFLEX 1800 / 2100 - 계속

참조 번호	부품 번호	설명	수량
19	99-3767	너트 - 베어링 록(2001-04)	1
19	107-3227	너트 - 베어링 록(2004-2011)	1
19	115-6784	너트 - 베어링 록(2012 이후)	1
20	99-3801	씰 - 림(검은색 - 2001-04)	4
20	107-3233	씰 - 림(2004-2011)	4
21	32151-92	링 - 리테이닝	2
22	3290-485	와셔 - 웨이브	1
23	52-2890	부싱 - 나일론	2
24	63-9510	부싱	2
25	33104-020	볼트 - 육각 플랜지	4
26	105-9945	씰 - 림(파란색 - 2001-04)	4
27	52-2860	와셔	4
28	52-2900	와셔	4
29	3220-26	너트 - 잼(FLEX 21 2001-04)	2
29	107-9045	32128-48 주문	2
29	32128-48	너트 - 잼(FLEX 21 2004-2011)	2
29	120-9695	너트 - 잼(FLEX 21 2012 이후)	1
	65-6270	119-4050 주문	
30	119-4050	볼트 - 베드바	2
31	99-3794-03	베드바	1
32	99-2047	부싱(2001-03)	2
33	104-2602-03	바 - 컷오프(FLEX 21 2001-02)	1
	106-6924-03	115-3303-03 주문	
33	115-3303-03	바 - 컷오프(FLEX 21 2002 이후)	1
34	104-2628	나사 - 육각 와셔 헤드	8
35	107-3238	V-링	2
36	108-3150	슬리브	2
37	253-120	씰(FLEX 21 - 2001-2004)	2
38	106-5363	조절 어드저스터(2004 이후)	2
39	106-5344	부싱 - 키 플랜지(FLEX 21 커팅 유닛 04202 및 FLEX 18)	2
40	256-252	부싱 - 플랜지(FLEX 21 커팅 유닛 04200)	2
41	33114-010	볼트 - 육각 헤드	2
42	3253-4	와셔 - 록	2
43	99-2097	멈춤쇠 - 조정	2
44	95-3703	와셔 - 웨이브(2001-04)	2
44	106-5335	119-4164 주문	2
44	119-4164	와셔 - 웨이브(2004 이후)	2
45	32120-93	링 - 리테이닝	2
46	99-2096	나사 - 조정	2
47	99-2098	와셔 - 조정	2
48	99-3755	119-4156 주문	2
48	119-4156	스프링 - 조정	2
49	33025-00	너트 - 육각	2
50	93-2549	너트 - 조정(2001-03)	2
51	99-2093	샤프트 - 조절 어드저스터(2001-2003)	2
52	3290-271	리벳 - 팍	2
53	104-2632	잔디 쉴드 어셈블리	1
54	33124-025	볼트 - 캐리지	2
55	99-3792	브래킷 - 후방 롤러	2
56	104-2612	너트 - 육각	4
57	3256-23	와셔 - 플랫	4
58	33113-012	나사 - 육각 헤드	4
59	95-1618	105-3834 주문	1
59	105-3834	볼트 - 숄더	1
60	33125-045	볼트 - 캐리지(2001)	2
60	105-5342	볼트 - 캐리지(2002 이후)	2
61	99-3782	나사 - 예고(2001-02)	2
62	99-3781	110-7351 주문	2
62	110-7351	브래킷 - 앞쪽 예고(FLEX 21 2001-04)	2
62	107-3502	110-7350 주문	2
*	120-9600	높은 예고 키트	1
62	110-7350	브래킷 키트(#58 및 60 포함)(FLEX 21 2004 이후)	1

*그림 없음. **별도 판매하지 않음. 키트 내용물은 20~33페이지 참조. 가격은 사전 통보 없이 변경될 수 있습니다. 정확한 부품을 주문할 수 있도록 항상 해당 제품의 부품 카탈로그나 Master Parts Viewer를 참조하십시오. 여기에는 필요한 부품이 나와 있지 않을 수도 있습니다. toro.com/parts

그린마스터(GREENSMATER) — 자주식

GREENSMATER® FLEX™ 1800 / 2100(18 / 21) 및 eFLEX® 1800 / 2100

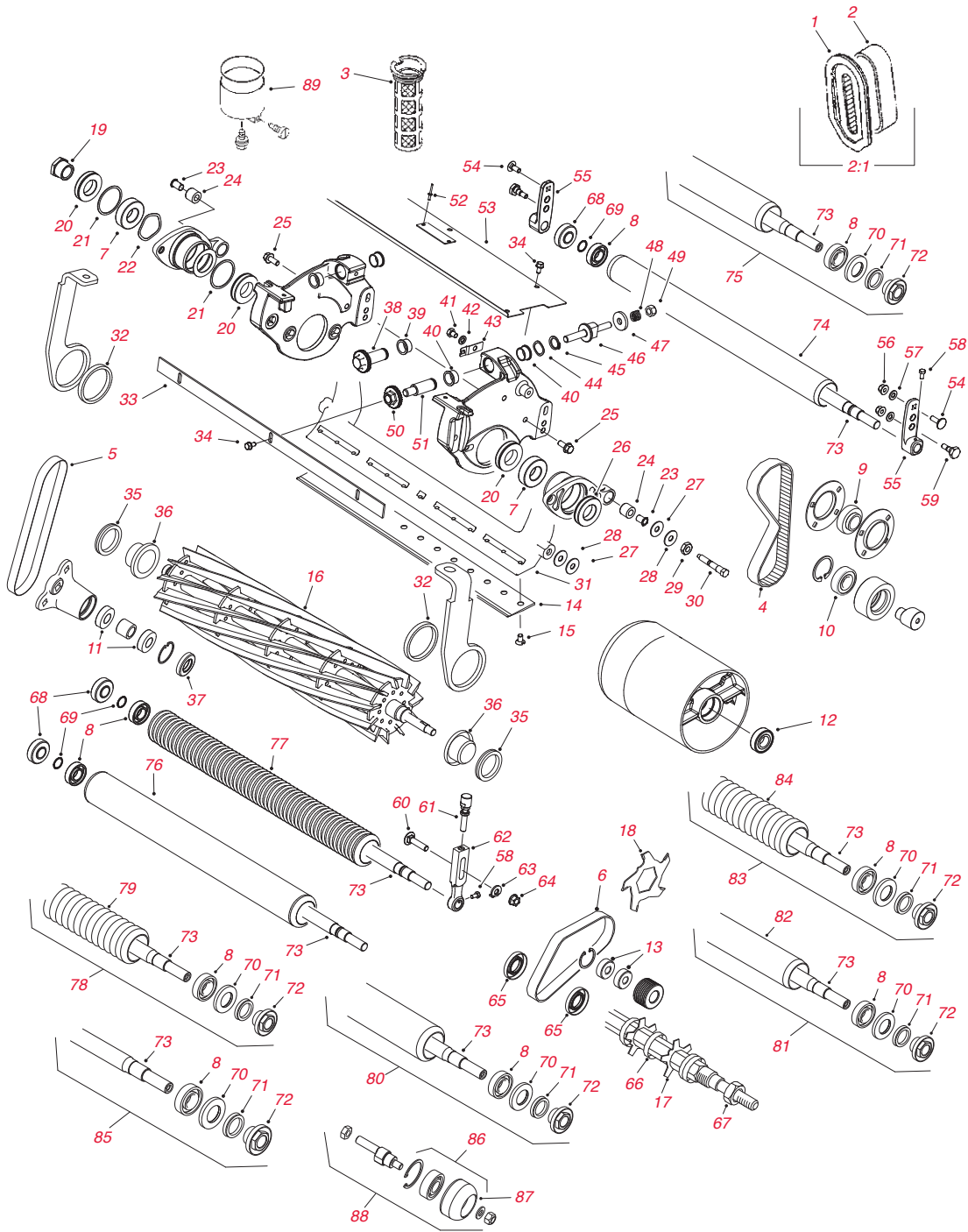

Greensmaster Flex 1800 / 2100(18 / 21) 및 eFLEX 1800 / 2100 - 계속

참조 번호	부품 번호	설명	수량
63	104-2603	119-4158 주문	2
*	119-4158	와셔 - 예고 브래킷	2
64	104-2611	너트 - 육각(2001-03)	2
64	106-4668	너트 - 록(2003 이후)	2
65	106-8530	씰(그루머 샤프트)	2
66	70-1350	스페이서 - 그루머	84
67	3296-60	너트 - 그루머	2
68	99-3842	씰 - 롤러	4
69	104-4212	링 - 나선형 리테이닝(2001)	4
69	32120-15	링 - 리테이닝(2002-2004)	4
70	106-6941	씰	2

그린마스터(GREENSMATER) – 자주식 GREENSMATER® FLEX™ 1800 / 2100(18 / 21) 및 eFLEX® 1800 / 2100

그린마스터(Greensmaster) Flex 1800 / 2100(18 / 21) 및 eFLEX 1800 / 2100 - 계속

참조 번호	부품 번호	설명	수량
71	106-6942	V-링	2
72	108-3151	너트 - 베어링 록	2
	104-2606	106-6940 주문	2
	106-6940	119-4090 주문	2
73	119-4090	샤프트 - 롤러(FLEX 21)	2
74	99-3840	115-7356 주문	1
	107-9036	115-7356 주문	1
75	115-7356	후방 풀 롤러 어셈블리(FLEX 21)	1
*	107-1594**	롤러 수리 MVP 키트	필요에 따라
76	104-9796	017-9039 주문	1
77	106-6948	115-7386 주문	1
78	107-9038	115-7386 주문	1
78	115-7386	위플(WIEHLE) 롤러 어셈블리-넓은 간격(FLEX 21)	
77	104-9795	115-7360 주문	1
78	107-9037	115-7360 주문	
78	115-7360	WIEHLE 롤러 어셈블리-좁은 간격(FLEX 21)	1
79	104-0540	WIEHLE 롤러 튜브(좁은 간격)	1
80	115-7388	전방 풀 롤러 어셈블리(FLEX 21)	1
81	120-9605	2" 풀 롤러 어셈블리(FLEX 18)	1
	110-2306	120-9611 주문	
81	120-9611	2.5" 풀 롤러 어셈블리(FLEX 18)	1
82	110-2220	튜브 - 2" 풀 롤러(FLEX 18)	1
82	120-9613	튜브 - 2.5" 풀 롤러(FLEX 18)	1
83	120-9607	Wiehle 롤러 어셈블리-좁은 간격(FLEX 18)	1
	110-2305	120-9609 주문	
83	120-9609	Wiehle 롤러 어셈블리 - 넓은 간격(FLEX 18)	1
84	110-2221	튜브 - 위플(WIEHLE), 좁은 간격(FLEX 18)	1
84	110-2227	튜브 - 위플(WIEHLE), 넓은 간격(FLEX 18)	1
85	108-8625	롤러 샤프트 교체 키트(FLEX 21)	1
86	108-4339	보조 롤러 어셈블리	2
87	108-4334	롤러 - 보조	2
88	115-7361	보조 롤러 키트	1
89	93-8626	나사 - 카뷰레타 보울	1
*	130-9410	커플링 - FLEX, 2 빔(2015)	1
*	131-3185	케이블 - 스로틀	1
*	106-8535	우측 리프트 암 어셈블리, 그루머 암 어셈블리	1
*	115-7172	케이블 - 클러치, 릴(GR 1800/2100 2012-2015)	1
*	115-7172	케이블 - 클러치, 릴(GR 1820/2120 2016 이후)	1
*	115-7356	후방 풀 롤러, 알루미늄(GR FLEX/eFLEX 2100/2120)	
*	110-7352	나사 - 예고	2
*	106-4237	베어링	2
*	105-2439	바스켓 - 그래스	1
*	115-6923	셴드-베어링, 플록형	1
*	360-0398	O-링	1
*	115-7171	케이블 - 브레이크	1
*	106-9288	센서 - 근접, 철	2
*	117-1397	케이블 - 클러치, 트랙션	1
*	107-3509	강철 롤러 어셈블리	필요에 따라
*	115-7143	스프링 - 웨이브	1
*	115-7140	개스킷 - 하우징, 메인	1
*	112-9462-03	수거함 프레임 어셈블리(GR FLEX 21 2007-2011)	1
*	117-6619	부싱 - 프레임(1800/2100 2012 이후)	1
*	106-4699	120-9600 주문	필요에 따라
*	120-9600	높은 예고 키트, DPA(GR FLEX 18/21 2006 이후)	필요에 따라
*	99-6216	롤러 - WIEHLE(GR FLEX 21 2001-2004)	필요에 따라
*	120-9707	샤프트 - 구동, 릴(FLEX 1800/2100 1820/2120)	1
*	125-3540	샤프트 - 육각(FLEX 2100 2012-2015)	1
*	32180-030	클립 - 타이	1
*	120-3230	샤프트 어셈블리(FLEX 21)	1
*	120-9705	샤프트 - 입력, 릴(FLEX 1800/2100 2012-2015)	1
*	115-6882	샤프트 - 육각, 릴(FLEX 2100 2012-2015)	1
*	106-5270	점화 키 세트	1
*	131-8795	키트 - 클러치 샤프트 서비스 어셈블리(FLEX 1800/2100)	필요에 따라

*그림 없음. **별도 판매하지 않음. 키트 내용물은 20~33페이지 참조. 가격은 사전 통보 없이 변경될 수 있습니다. 정확한 부품을 주문할 수 있도록 향 상 해당 제품의 부품 카탈로그나 Master Parts Viewer를 참조하십시오. 여기에는 필요한 부품이 나와 있지 않을 수도 있습니다. toro.com/parts

그린마스터(GREENSMATER) — 승용식 GREENSMATER® 3100

트랙션 유닛 부품

	부품 번호	설명	수량	
필터	107-7817	필터 - 엔진 오일(GR 3050/3100)	1	
	92-0527	에어 필터 카트리지(GR 3050/3100)	1	
	92-0530	필터 - 엘리먼트(GR 3100)	1	
	83-1320	94-2690 주문	1	
	94-2690	휘발유 필터(GR 3050/3100)	1	
	74-3570	유압 필터(GR 300/3000/3000D/3050/3100)	1	
벨트	67-4410	V-벨트 - 교류 발전기/워터 펌프(GR 3000D 1989-96)	1	
타이어/구동 시스템	231-64	28-3680 주문	3	
	28-3680	타이어 - 전륜 및 후륜(18 X 9.5 - 8) 2-플라이 트랙션	3	
	231-127	119-3516 주문	3	
	119-3516	타이어 - 전륜 및 후륜(18 X 8.5 - 8) 4-플라이 트랙션	3	
	70-9870	플레이트-배킹	1	
	107-2553	로드 엔드 어셈블리	1	
	3256-28	와셔 - 플랫, 후방 휠(GR 3100 - 2007-2010)	1	
	75-0560	스티어링 밸브 어셈블리	1	
	105-5444	케이블-락, 중립	1	
	베어링	이 모델에 사용할 수 있는 교체용 베어링 제품에 대한 자세한 내용은 빠른 참조 가이드를 참조하십시오. 30-38페이지		
254-70		115-9472 주문	2	
115-9472		콘 - 베어링(GR 3000D/3100)	2	
254-69		115-9471 주문	2	
254-61		115-9471 주문	2	
115-9471		컵 - 베어링(GR 3000D/3100)	2	
254-78		베어링 콘	2	
254-79		베어링 컵	2	
유압 모터		105-0494	누수 검출기 어셈블리	1
		112-0289	매니폴드 어셈블리(백플랩 포함)	1
	105-5404	호스 어셈블리	1	
	107-2567	기어 펌프 어셈블리(GR 3100 2004-2010)	1	
	112-9170	셀 키트, 유압 실린더(GR 3100)	1	
	시트	104-4620	시트(표준)	1
51-0780		슬라이더-시트	1	
51-0790		조절 어드저스터-시트, 왼쪽	1	
131-6691		좌석 커버, 대형	1	
137-1312		메시 좌석 커버, 대형	1	
기타		104-8162	배터리 - 건식(GR 3050/3100/3150)	1
	115-3272	키트 - 서비스, 실린더(GR 3100/3200)	1	
	117-6619	부싱 - 프레임	1	
	83-0810	커버 - 스티어링	1	

그린마스터(GREENSMATER) — 승용식 GREENSMATER® 3150 / 3120

트랙션 유닛 부품

	부품 번호	설명	수량	
필터	131-6262**	800시간 필터 MVP 키트(GR 3150/3120 2012 이후)	필요에 따라	
	30064**	400시간 필터 MVP 키트(GR 3150D - 2005-2011)	필요에 따라	
	30016**	400시간 필터 MVP 키트(GR 3100D - 1999-07)	필요에 따라	
	30053**	400시간 필터 MVP 키트(GR 3100D - 2008 이후)	필요에 따라	
	131-8785**	800시간 표준 필터 MVP 키트(GR 3150/3120)	필요에 따라	
	121-2583	필터 - 연료 인라인(GR 3150)	1	
	107-7817	필터 - 엔진 오일(GR 3150/3120)	1	
	92-0527	에어 필터 카트리지(GR 3150)	1	
	83-1320	94-2690 주문	1	
	94-2690	취발유 필터(GR 3150/3120)	1	
	107-9531	유압 필터(GR 3150/3120)	1	
	92-5821	필터 헤드 어셈블리(GR 3150/3120 - 2007 이후)	1	
	92-0530	필터 - 엘리먼트(GR 3150/3120)	1	
타이어/구동 시스템	231-64	28-3680 주문	3	
	28-3680	타이어 - 전륜 및 후륜(18 X 9.5 - 8) 2-플라이 트랙션	3	
	231-127	119-3516 주문	3	
	119-3516	타이어 - 전륜 및 후륜(18 X 8.5 - 8) 4-플라이 트랙션	3	
	70-9870	플레이트-백킹(BACKING)	1	
	107-2553	로드 엔드 어셈블리	1	
	324-8	나사 - HH(GR 3150 - 2007 이후)	2	
	75-0560	스티어링 밸브 어셈블리	1	
	83-0810	커버 - 스티어링	1	
	베어링	이 모델에 사용할 수 있는 교체용 베어링 제품에 대한 자세한 내용은 빠른 참조 가이드를 참조하십시오. 30-38페이지		
251-259		베어링 - 볼	1	
254-70		115-9472 주문	2	
254-78		베어링 콘	2	
254-79		베어링 컵	2	
75-5470		스페이서 - 베어링	2	
76-0850		베어링 - 스러스트	1	
94-6363		베어링, 유압 펌프(GR 3150)	1	
252-66		베어링, 스러스트, 유압 펌프(GR 3150)	1	
98-4639		베어링, 콘, 유압 펌프(GR 3150)	2	
104-4046		베어링, 컵, 유압 펌프(GR 3150)	2	
133-2378		베어링 - 볼	2	
115-9471		베어링 - 컵	2	
115-9472		베어링 - 콘 및 씰	2	
스타터 및 교류 발전기		105-4320	스위치(GR 3150)	1
		112-0278	스위치-리드(GR 3150)	2
		105-5444	케이블-락, 중립	1
	92-2538	모듈-타이머, 프레임 및 배터리 어셈블리(GR 3150)	1	
	105-8250	콘솔(GR 3120/3150)	1	

트랙션 유닛 부품 - 계속

	부품 번호	설명	수량
유압 모터	105-0494	누수 검출기 어셈블리	1
	112-0289	매니폴드 어셈블리(백플랩 포함)	1
	105-5404	호스 어셈블리	1
	120-5341	액추에이터 교체 키트(GR 3150)	1
	125-1984	스페이서, 유압 트랙션 어셈블리(GR 3150)	1
	112-9170	씰 키트, 유압 실린더(GR 3100/3150)	1
	105-8285	호스-입구, 펌프(GR 3150 - 2007 이후)	1
	340-139	피팅 - 엘보 90(GR 3150 - 2007 이후)	1
	360-0398	O-링(GR 3150 - 2012 이후)	1
	108-6506	호스 - 유압(GM 3120/3150)	1
	108-6507	호스 - 유압(GR 3150 2006-2014)	1
	108-6510	호스 어셈블리(GR 3150 2006-2014)	1
	112-0273	유압 호스 어셈블리(GR 3150 2007-2014)	1
	105-4338	유압 호스 어셈블리(GR 3150 2002-2006)	1
	105-5460	호스 - 유압(GM 3120/3150)	1
	108-6511	호스 어셈블리(GR 3150 2006-2011)	1
	105-5482	호스 - 유압(GM 3120/3150)	1
	107-2580	호스 - 유압(GR 3150 2006 이후 / 3120 2016 이후)	1
	105-4327	호스 - 유압, 케이스드레인(GR 3150 2002-2015)	1
	105-5493	호스 - 유압(GM 3120/3150)	1
	107-2582	호스 - 유압(GR 3150 2006 이후 / 3120 2016 이후)	1
	112-9184	씰 - 키트(GR 3150 2007 - 2013)	1
	시트	104-4620	좌석 시트(표준)
51-0780		슬라이더-시트	1
51-0790		어저스터-시트, 왼쪽	1
105-0464-03		플레이트-시트(GR 3150)	1
88-6330		스프링 - 익스텐션(GR 3150 - 2007 이후)	1
100-4928		벨트 - 시트	1
112-2923		시트 어셈블리(GR 3120)	1
131-6691		좌석 커버, 대형	1
137-1312		메시 좌석 커버, 대형	1
66-2630		래치 - 좌석 시트(GR 3150/3120)	1
기타		110-7352	나사 - 예고(GR 3150/3250 - 2017 이후)
	119-4095	잔디 쉴드 어셈블리(GR 3150/3120 - 2016 이후)	1
	120-3222	우측 릴 너트 어셈블리(GR 3150 - 2007 이후)	1
	1-523420	범퍼(GR 3150 - 2007 이후)	2
	32144-1	나사 - 탭타이트(GR 3150 - 2007 이후)	2
	32149-2	너트 - KEPS(GR 3150 - 2007 이후)	2
	120-3222	우측 릴 너트 어셈블리(3150 - 2011-2015)	1
	132-3831	록 어셈블리(GR 3150)	1
	104-8162	배터리 - 건식(GR 3150)	1
	83-2380	씰 수리 키트(GR 3150)	1
	105-0418-01	암 - 스티어링(GR 3150)	1
	112-0285-01	포크 - 캐스터(GR 3120/3150)	1
	136-8484	프레임 - 풀, 좌측(GR 3120/3150 2017 이후)	1
	136-8408	136-8485 주문	1
	136-8485	프레임 - 풀, 중앙	1
	105-4302	중립 암 어셈블리(GM 3150 2002 이후)	1
	114-4693-03	마운트 - 스티어링(GR 3150 2006 이후 / 3120 2016 이후)	1
	32120-18	E-링(GR 3150 2002-2015)	2
	112-0297	스티어링 실린더 어셈블리(2007-2016)	1
	117-9507	페달 - 액서레이터(GR 3150/3120)	1

그린마스터(GREENSMATER) — 승용식

GREENSMATER® 3250 시리즈

트랙션 유닛 부품

	부품 번호	설명	수량
필터	30062**	400시간 필터 MVP 키트(GR 3250D - 2007-2011)	필요에 따라
	30086**	500시간 필터 MVP 키트(GR 3250D - 2012 이후)	필요에 따라
	99-9017	108-3842 주문	1
	108-3842	필터 - 엔진 오일(2007-2011)	1
	115-8189	필터 - 엔진 오일(3250D 2012 이후)	1
	93-2195	108-3811 주문	1
	108-3811	엘리먼트 - 에어 클리너	1
	105-0438	107-9631 주문	1
	107-9531	유압 필터 엘리먼트(GR 3250D)	1
	110-8814	연료 필터 어셈블리(바이오디젤)(3250D 2007 이후)	1
	112-9188	엘리먼트 - 연료 필터(바이오디젤)(3250D 2007 - 2011)	1
	110-9049	필터 - 스펀(3250D 2012 이후)	1
	112-9182	바이오디젤 연료 필터 키트(3250D)	1
	92-5821	필터 - 헤드(GR 3250 - 2008 이후)	1
	타이어	231-64	28-3680 주문
28-3680		타이어 - 전륜 및 후륜(18 X 9.5 - 8) 2-플라이 민무늬(GR 3050 1997-2010)	3
231-124		231-127 주문	3
231-127		119-3516 주문	3
119-3516		타이어 - 전륜 및 후륜(18 X 8.5 - 8) 4-플라이 트랙션(GR 3050 2008-2010)	3
70-8500		타이어 - 전륜 및 후륜(19 X 10.5 - 8) 2-플라이 트랙션	3
99-4506		타이어 - 전륜 및 후륜(20 X 10 - 8) 4 플라이 터프메이트(Turf Mate) 옵션	3
114-4665		타이어 어셈블리(GR 3250 2012 이후)	2
104-2057		센서, 브레이크 페달 어셈블리(GR 3100/3150 2000-2010)	1
93-2270		유압 호스 어셈블리, 후방 릴 어셈블리(GR 3250)	1
93-2075-01		브레이크 페달 어셈블리(GM 3250 2000 이후)	1
베어링	이 모델에 사용할 수 있는 교체용 베어링 제품에 대한 자세한 내용은 빠른 참조 가이드를 참조하십시오. 30-38페이지		
	251-347	베어링 - 후방 풀 롤러 어셈블리(GR 3250)	
	251-259	베어링 - 볼(중립 암)(GR 3250)	1
	254-70	115-9472 주문	2
	115-9472	콘 - 베어링	2
	115-9471	컵 - 베어링	2
	254-78	베어링 콘	2
	254-79	베어링 컵	2
	108-6542	풀 링크 어셈블리	1
	108-6544	스페이서(GR 3250D)	1
	99-4109	스페이서, 센터 풀 프레임 어셈블리(GR 3250D)	1
	125-5222	부싱-편심, 가공됨(GR 3250D 2014 이후)	1
	92-8995	부싱(GR 3200/3200D/3250D)	2
	99-4243	부싱-플랜지, 리프트 암 어셈블리(GR 3250)	2
	스타터 및 교류 발전기	825095***	스타터(3200)(B&S 레퍼런스 전용)
99-9207		110-2598 주문	1
110-2598		시동기(3250D 2008-2011)	1
99-9209		교류 발전기(GR 3250D 2011까지)	1
99-8193		라디에이터(GR 3250D 2011까지)	1
112-0278		스위치-리드(GR 3250D)	2
93-2090		팬 - 엔진(GR 3250 2011까지)	1
92-2538		모듈-타이머, 콘솔 어셈블리(GR 3200/3250)	1
100-3190-03		엔진 마운트 어셈블리(GR 3250 - 2000-2011)	1
115-2292		타이머 - 예열 플러그(GR 3250 - 2008-2011)	1
127-9656		엔진 - KUBOTA(GR 3250 - 2014 이후)	1
93-2018		호스 - 라디에이터(GR 3250 - 2011까지)	1
99-1469		호스 - 라디에이터(GR 3250 - 2011까지)	1
132-6991		하우징 - 벨(GR 3250)	1
120-5313-03		마운트 - 엔진(GR 3250 2012 이후)	1

트랙션 유닛 부품 - 계속

	부품 번호	설명	수량	
유압 모터	105-0494	누수 검출기 어셈블리(GR 3250 2011까지)	1	
	112-0238	모터-휠, 유압(우측)(GR 3250 2011까지)	1	
	112-0237	모터-휠, 유압(좌측)(GR 3250 2011까지)	1	
	107-2550	케이블-컨트롤, 트랙션	1	
	121-9519	기어 펌프 서비스 키트(GR 3250D)(GR 3250 2011까지)	1	
	112-9197	매니폴드 어셈블리(백업 포함)(GR 3250D)	1	
	120-5341	액츄에이터 교체 키트(GR 3250D)(GR 3250 2011까지)	1	
	69-4320	피팅-유압 장치, 90도(GR 3250D)	1	
	125-1984	스페이서, 릴 모터 어셈블리	5	
	93-2270	유압 호스 어셈블리, 후방 휠 어셈블리	1	
	108-5675	유압 호스 어셈블리, 후방 휠(GR 3250 - 2010 이후)	1	
	115-2292	타이머 - 예열 플러그(GR 3250 - 2008-2011)	1	
	340-139	피팅 - 열보(GR 3250 - 2012 이후)	2	
	112-9193	호스 - 유압(GR 3250 2007-2014)	1	
	112-9184	씰 - 키트(GR 3250 2007-2013)	1	
	시트	104-4620	시트-일반	1
		92-8991	조절 어드저스터 - 시트 어셈블리	1
		72-9390	벨트 - 시트(GR 3250 - 2012-2013)	1
		131-6691	좌석 커버, 대형	1
137-1312		메시 좌석 커버, 대형	1	
99-4208		덮개 - 콘솔(GR 3250 - 2007 이후)	1	
기타	112-9170	씰-키트, 유압 실린더	필요에 따라	
	94-1304	케이블-락, 중립	1	
	115-5305	캡-연료(3250D)	1	
	70-9870	플레이트-백킹(BACKING)	1	
	125-1984	스페이서, 릴 모터 어셈블리	1	
	99-4201	튜브-스페이서, 좌측 및 우측 리프트 암 어셈블리	1	
	100-3172-03	스크린 어셈블리(GR 3250 - 2007 이후)	1	
	104-6478	스프링 - 익스텐션(GR 3250 - 2012 이후)	4	
	120-3222	우측 릴 너트 어셈블리(GR 3250 - 2016 이후)	1	
	3234-42	나사 - HHF(GR 3250 - 2012 이후)	1	
	325-13	나사 - HH(GR 3250 - 2007 이후)	3	
	360-0398	O-링(GR 3250 - 2012 이후)	1	
	63-2290	와셔 - 스러스트(GR 3250 - 2008 이후)	9	
	68-3270	범퍼 - 고무(GR 3250 - 2008 이후)	2	
	75-0560	스티어링 휠 어셈블리(GR 3250 - 2008 이후)	1	
	99-4115	전방 리프트 프레임 어셈블리(GR 3250 - 2008 이후)	2	
	99-4116	후방 리프트 프레임 어셈블리(GR 3250 - 2007 이후)	1	
	99-4126	중앙 리프트 프레임 어셈블리(GR 3250 - 2008 이후)	1	
	99-4182-01	좌측 클레비스 어셈블리(2000 이후)	1	
	99-4212	중앙 리프트 프레임 어셈블리(GR 3250 - 2000 이후)	1	
	99-4213	우측 리프트 프레임 어셈블리(GR 3250 - 2000 이후)	1	
	99-4258	우측 링크 브래킷 어셈블리(GR 3250 - 2008 이후)	1	
	99-4260	좌측 링크 브래킷 어셈블리(GR 3250 - 2007 이후)	1	
	120-3222	우측 릴 너트 어셈블리(3250 - 2011-2015)	1	
	117-9471	스티어링 키트 - 서비스(GR 3250)	1	
	119-3555	라디에이터(GR 3250 - 2012 이후)	1	
	94-1383	페달 - 피벗(GR 3250 2000-2009)	1	
	108-6503-03	콘솔 어셈블리(GR 3250 2005-2014)	1	
	32180-030	클립 타이(GR 3250 2012 이후)	1	
	112-9714-01	포크 - 캐스터(GR 3250 2007 이후)	1	
	114-4680	탱크 어셈블리(GR 3250 2008-2015)	1	
	83-0810	커버 - 스티어링	1	
	100-1854	플러그 - 예열(GR 3250)	3	
	117-9507	페달 - 액셀러레이터(GR 3250 - 2011 이후)	1	
	120-5261	제어 - 스로틀(GR 3250 - 2012 이후)	1	
	99-4248	스페이서(GR 3250 - 2000 이후)	1	
	112-9174-01	포크 - 캐스터(GR 3250 - 2007 이후)	1	
	132-6994	하우징 - 벨(GR 3250 2016 이후)	1	

그린마스터(GREENSMATER) — 승용식
GREENSMATER® 3150/3120/3250

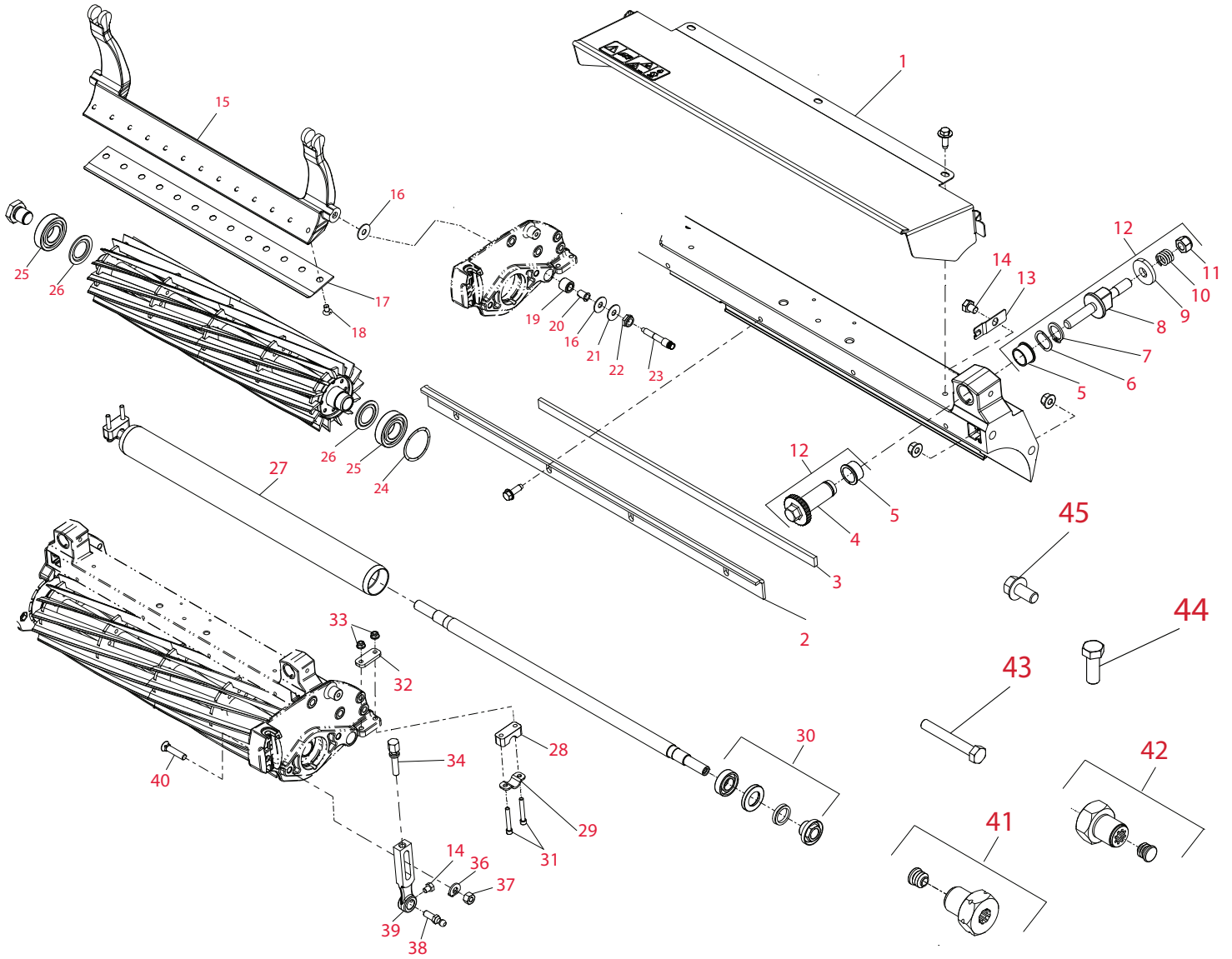

DPA(더블 포인트 조정) 커팅 유닛 부품

참조 번호	부품 번호	설명	수량
1	119-4095	잔디 쉴드 어셈블리(21")	1
2	115-3303-03	바 - 컷오프	1
3	106-2619	스트립 - 씰	1
4	106-5363	샤프트 - 조절 어드저스터	2
5	106-5344	부싱 - 플랜지, 걸림 장치 있음	4
6	119-4164	와셔 - 웨이브	2
7	32120-93	링 - 리테이닝	2
8	115-7039	나사 - 조절 어드저스터, 베드바	2
9	119-4155	와셔 - 경화	2
10	119-4156	스프링 - 압축	2
11	119-4039	너트 - 육각, NI	2
12	121-2637**	MVP 키트 DPA 조절 어드저스터	필요에 따라
13	99-2097	멈춤쇠	2
14	119-4067	나사 - HH	4
15	106-2648-01	베드바	1
15	99-3794-03	베드바 - 강성	1
16	52-2900	와셔-플라스틱	4
17	108-4302	베드나이프 - 토너먼트, 확장	1
17	108-4303	베드나이프 - 마이크로컷, 확장	1
17	115-1880	베드나이프 - 에지맥스, 마이크로컷	1
17	115-1881	베드나이프 - 에지맥스, 토너먼트	1
17	63-8610	베드나이프 - 페어웨이	1
17	93-4262	베드나이프 - 마이크로컷	1
17	93-4263	베드나이프 - 토너먼트 컷	1
17	93-4264	베드나이프 - 로우 컷	1
17	94-6392	베드나이프 - 하이 컷	1
18	119-4151	나사 - 베드나이프	13
19	119-4153	고무 부싱 어셈블리	2
20	52-2890	부싱 - 나일론	2
21	119-4150	와셔 - 플랫	2
22	119-4154	너트 - 록, NI	2
23	117-9493	볼트 - 베드바	2
24	115-5258	스프링 - 와이어, 플랫	1
25	115-3296	베어링 - 밀봉형	2
26	115-3299	씰 - 플록형	2
27	119-4093	후방 롤러 어셈블리	1
28	119-4166	스페이서 - 높이, 롤러	2
29	119-4157	리테이너 - 샤프트	2
30	107-1594**	롤러 씰 수리 키트	필요에 따라
31	119-4035	나사 - HSH	4
32	119-4165	심 - 높이	2
33	119-4040	너트 - 플랜지, NI	4
34	110-7352	나사 - 예고	2
35	119-4067	나사 - HH	2
36	119-4158	와셔 - 예고	2
37	115-7193	너트 - 예고	2
38	94-2958	스터드 - 볼	2
39	115-7041	암 - 예고	2
40	99-3773	볼트 - 플로우	2
41	120-3221	좌측 릴 너트 어셈블리	1
42	120-3222	우측 릴 너트 어셈블리	1
43	322-11	나사 - HH	2
44	323-6	나사 - HH	2
45	110-1718	나사 - HHF	2
*	104-0540	위휠(WIEHLE) 롤러 튜브(0.20" 간격)	1
*	104-1834	아이들러 베어링 어셈블리 - 후방 롤러 브러시 어셈블리	1
*	105-5720	V-벨트, 폴리(3150/3250)	1
*	105-5722	폴리 - 구동식, 롤러 브러시 어셈블리(3250)	1
*	105-6792	교체용 후방 롤러 브러시	1
*	105-9770	릴 모터 어셈블리(3100 - 2003 이후)	1
*	106-2600-01	쉴드 - 그래스	1

*그림 없음. **별도 판매하지 않음. 키트 내용물은 20~33페이지 참조. 가격은 사전 통보 없이 변경될 수 있습니다. 정확한 부품을 주문할 수 있도록 항상 해당 제품의 부품 카탈로그나 Master Parts Viewer를 참조하십시오. 여기에는 필요한 부품이 나와 있지 않을 수도 있습니다. toro.com/parts

그린마스터(GREENSMATER) — 승용식 GREENSMATER® 3150/3120/3250

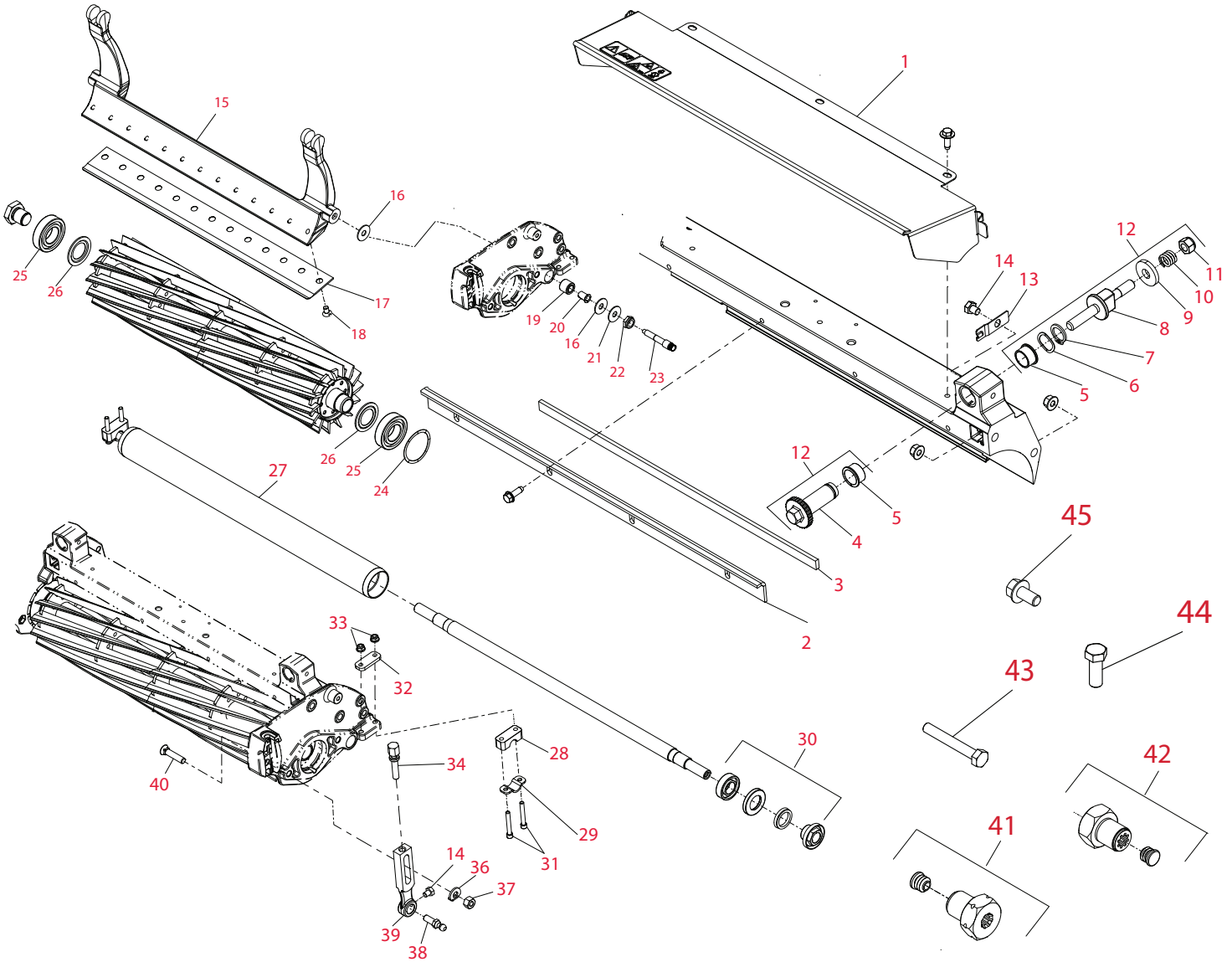

DPA(더블 포인트 조정) 커팅 유닛 부품 - 계속

참조 번호	부품 번호	설명	수량
*	106-2630	아이들러 베어링 어셈블리	1
*	106-6362	섀시 키트(릴 모터 105-9770용)	1
*	106-6917	폴리 - 드라이브, 우측 롤러 브러시 어셈블리(3150/3250)	1
*	106-6937**	DPA 릴 섀시 키트	필요에 따라
*	106-8535	우측 리프트 암 어셈블리, 우측 그루머 어셈블리(3050/3150/3250)	1
*	106-9627**	후방 롤러 브러시 수리 MVP 키트	필요에 따라
*	107-1595**	롤러 수리 MVP 키트(2003)	필요에 따라
*	108-6543	풀(PULL) 프레임 어셈블리	1
*	108-8625	롤러 샤프트 교체 키트	1
*	110-2333	블레이드 - 그루머, 나선형	41
*	110-7350	브래킷 키트(2004 이후)	1
*	110-7351	암 - 예고(2003)	2
*	112-7475	베드나이프 - 페어웨이 컷 - 에지맥스(EDGEMAX)	1
*	115-7360	위홀(WIEHLE) 롤러 어셈블리(0.20" 간격)	1
*	115-7386	WIEHLE 롤러 어셈블리(0.93" 간격)	1
*	119-4050	볼트 - 베드바	2
*	119-4090	샤프트 - 롤러	1

DPA(더블 포인트 조정) 커팅 유닛 부품 - 계속

참조 번호	부품 번호	설명	수량
*	120-2072	유압 모터 어셈블리(3050 2003-05)	1
*	120-2763	벨트 - 그루머 구동(DPA 커팅 유닛)	1
*	121-9531	블레이드, 그루머(카바이드 팁)	41
*	127-2194	릴 - 11 블레이드(5" 직경 - 3050/3100/3150/3250)	1
*	127-2195	릴 - 14 블레이드(5" 직경 - 3050/3100/3150/3250)	1
*	131-2013	릴 - 5 블레이드(5" 직경 - 3050/3100/3150/3250)	1
*	131-2014	릴 - HD 8 블레이드(5" 직경 - 3050/3100/3150/3250)	1
*	132-7340	137-8511 주문	1
*	137-8511	에지시리즈(EDGESERIES) REELS+ - 8 블레이드, 21" 저마찰	1
*	132-7341	137-8512 주문	1
*	137-8512	에지시리즈(EDGESERIES) REELS+ - 11 블레이드, 21" 저마찰	1
*	137-7342	137-8513 주문	1
*	137-8513	에지시리즈(EDGESERIES) REEL+ - 11 블레이드(5" 직경 - GR 3000/3100/3200/3300/3400 - 커팅 유닛 04613/04614/04615/04618/04619/04624/04651ES/04652ES/04653ES/04654ES/04655ES/04656ES)	1
*	93-2489	베어링 - 릴	2
*	95-5719	블레이드 - 그루머	41
*	99-2096	나사 - 조절 어드저스터	2
*	99-2098	와셔	2
*	99-3842	씰 - 오일	2
*	104-2628	나사 - 육각 와셔 헤드	8
*	105-5342	볼트 - 캐리지	2
*	105-5700	와셔 - 웨이브	1
*	105-5706	너트 - 베어링 로킹	2
*	105-5775	링 - 리테이닝	1
*	106-2607	씰 - O-링	1
*	106-4668	너트 - 록, NI	2
*	106-5336	너트 - 잼(2003)	2
*	106-6914	링 - 리테이닝	1
*	106-6926	씰 - 그리스	2
*	106-6927	슬리브	2
*	106-6929	씰 - V-링	2
*	106-6941	씰	2
*	106-6942	V-링	2
*	106-8530	씰(그루머 샤프트)	1
*	108-3151	너트 - 베어링 록	2
*	114-4634	조절 어드저스터(2003)	2
*	132-6979	베어링 - 볼	2
*	251-259	베어링 - 볼(그루머 및 후방 롤러 브러시 아이들러)	3
*	251-347	베어링	2
*	253-134	씰 - 그리스	2
*	32120-15	링 - 리테이닝	2
*	32128-48	너트 - 플랜지	2
*	3255-8	록 와셔	2
*	3256-2	와셔 - 플랫	2
*	3296-60	너트 - 록	2
*	33025-00	너트 - 록	2
*	52-2860	와셔	2
*	70-1350	스페이서 - 그루머	84
*	94-4507	커플러 - 스플라인	1
*	107-3509	좌측 릴 너트 어셈블리	1
*	119-4095	잔디 쉴드 어셈블리	1
*	95-1634-01	프레임 - 릴(GR 3250 2001-2003)	1
*	106-4689	그래스 브래킷 어셈블리(GM 3250 2003 이후)	3
*	94-8199	튜브 - 피벗(GR 3250 2000 이후)	1
*	99-4072	스페이서(GR 3250 2000 이후)	1

그린마스터(GREENSMASTER®) – 승용식

버티컬 커터 어셈블리

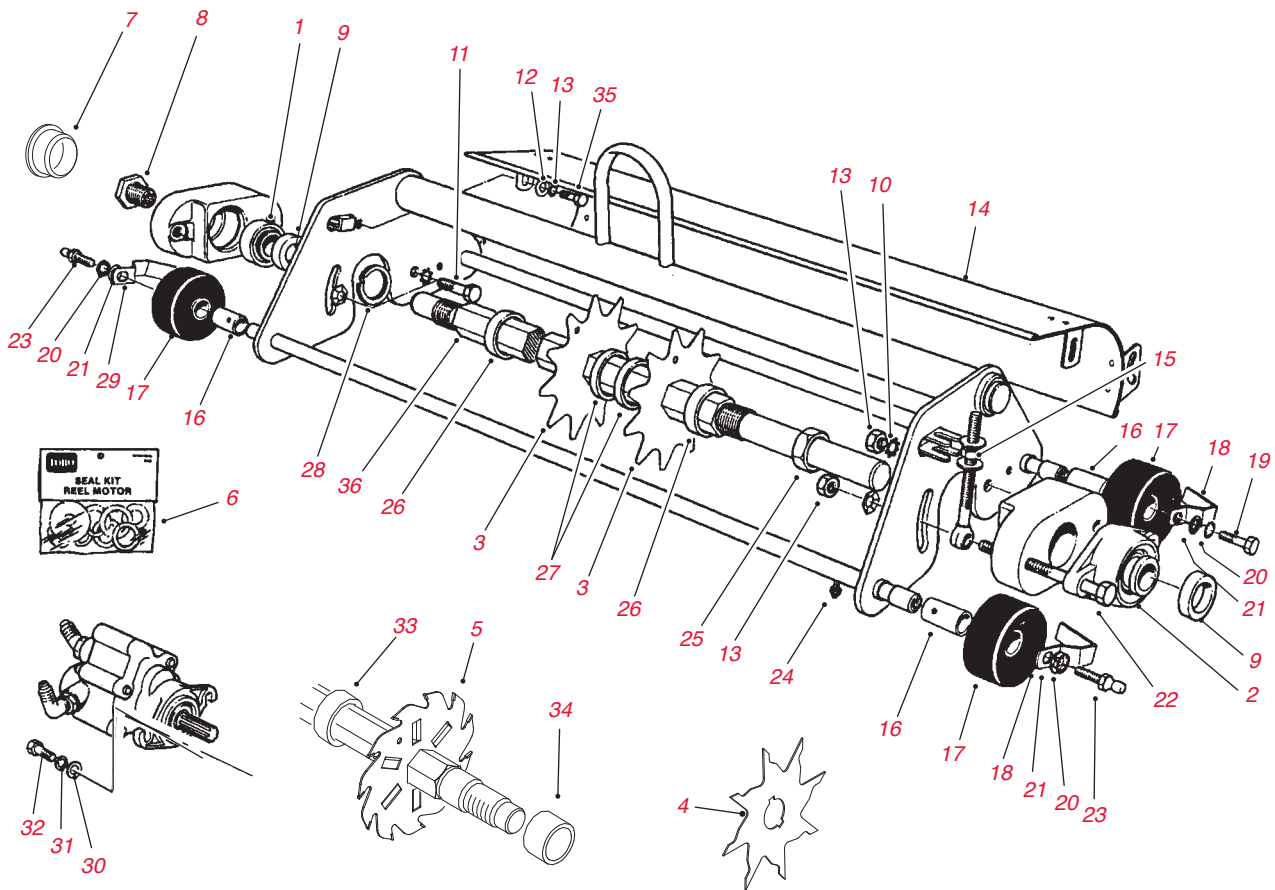

버티컬 커터 어셈블리

참조 번호	부품 번호	설명	수량
1	251-206	베어링(칼라 있음)	1
2	251-247	베어링	1
3	17-1590	대취 제거 블레이드(일반)	필요에 따라
4	20-7380-01	스파이커 블레이드	10
5	106-5422	블레이드 - 대취 제거 릴(1 MM 카바이드 팁)	필요에 따라
5	106-6355	블레이드 - 대취 제거 릴(2 MM 카바이드 팁)	필요에 따라
*	106-6392**	대취 제거 릴 블레이드 MVP 키트(106-6355 블레이드 108개)	필요에 따라
6	72-4380	92-8863 주문	1
6	75-1270	92-8863 주문	1
6	92-8863	씰 키트	1
7	2410-30	캡 - 플라스틱	1
8	10-5100	93-1394 주문	1
8	93-1394	스플라인 너트	1
9	251-77	베어링 록	2
10	324-6	캡 나사	2
11	3256-22	와셔	4
12	3255-7	록 와셔	4
13	3217-8	너트	2
15	3217-7	너트	2
16	17-1620	휠 부상	4
17	17-1630	고무 휠	4
18	17-1640	스크레이퍼	2
19	3211-3	3211-40 주문	2
19	3211-40	캡 나사	2
20	3254-6	록 와셔	4
21	3256-3	와셔	4
22	324-13	캡 나사	2
23	2411-7	94-2958 주문	2
23	94-2958	스터드 - 볼	2
24	302-5	그리스 피팅	4
25	3220-18	잼 너트	2
26	17-1580	스페이서	2
27	17-1600	스페이서	72
29	17-1650	스크레이퍼	2
30	3256-24	와셔	2
31	3255-9	록 와셔	2
32	323-6	캡 나사	2
33	82-6600	스페이서 - 넓은	2
34	17-1580	스페이서 - 좁은	35
35	329-1	나사 - 캡, 육각 헤드	4

그린마스터(GREENSMASTER®) — 승용식

대취 제거기/트라이 롤러/스파이크 어셈블리

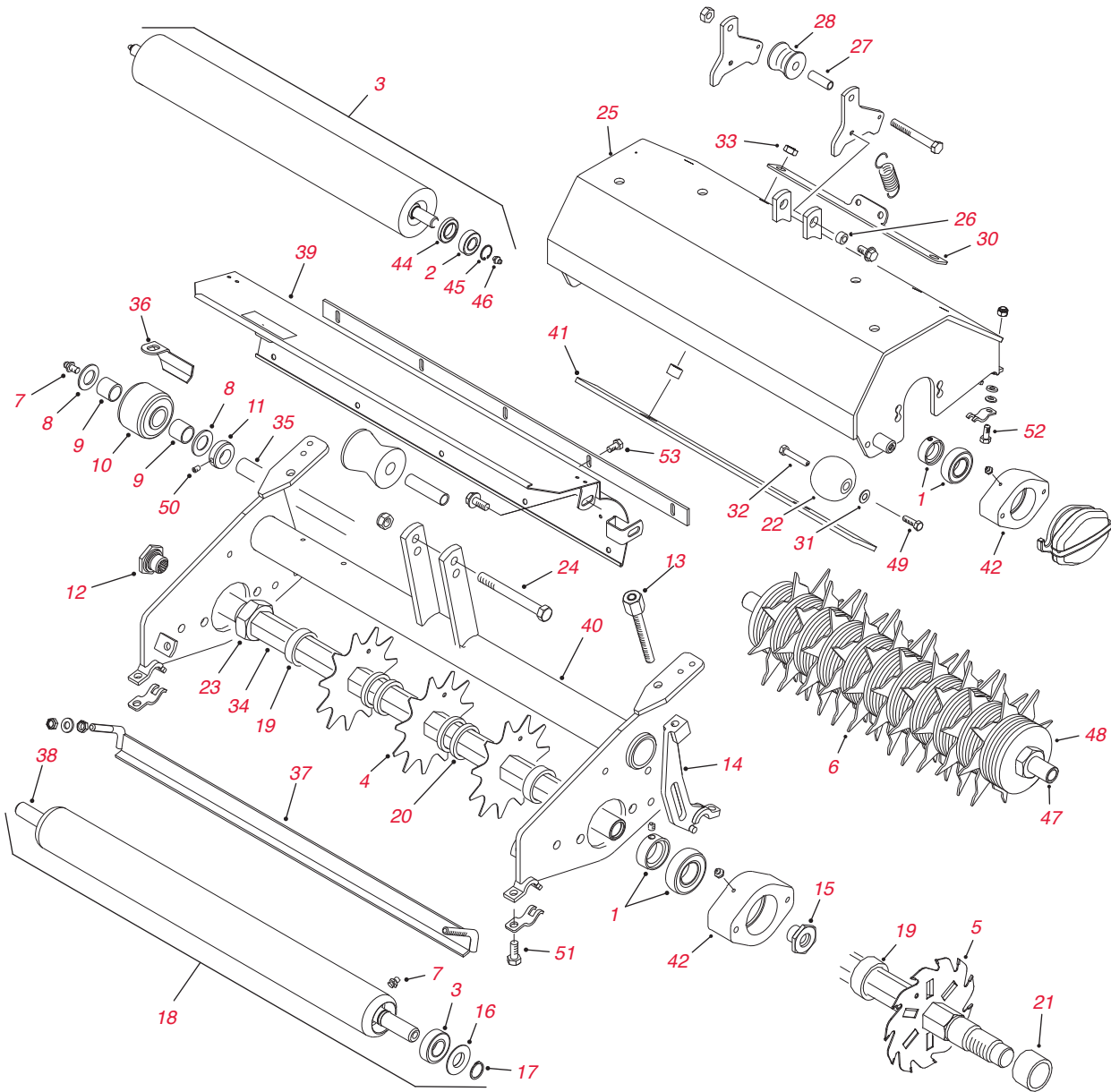

대취 제거기/트라이 롤러/스파이커 어셈블리

참조 번호	부품 번호	설명	수량
1	94-3405	베어링 어셈블리	2
2	93-2559	베어링	2
3	85-9970	베어링	2
4	17-1590	블레이드 - 11 투스(일반)	37
5	106-5422	블레이드 - 대취 제거 릴(1 mm 카바이드 팁)	37
5	106-6355	블레이드 - 대취 제거 릴(2 mm 카바이드 팁)	37
*	106-6392**	대취 제거 릴 블레이드 MVP 키트(106-6355 블레이드 108개)	필요에 따라
6	99-1612	블레이드 - 스파이커 릴	10
7	302-5	피팅 - 그리스	4
8	257-11	와셔 - 스러스트	4
9	95-7497	부싱 - 휠	4
10	94-9211	휠 어셈블리	2
11	94-9213	칼라 - 샤프트(세트 나사 포함)	2
12	93-1394	너트 - 스플라인, 오른쪽	1
13	95-1633	조절 어드저스터 - 예고	2
14	95-1638	브래킷 - 예고	2
15	94-9214	너트 - 스플라인, 왼쪽	1
16	85-7190	와셔 - 쉴드	2
17	32151-12	링 - 리테이닝	2
18	95-5943	롤러 어셈블리	1
*	107-1593**	대취 제거 롤러 수리 MVP 키트	필요에 따라
19	17-1580	스페이서	필요에 따라
20	17-1600	스페이서	72
21	82-6600	스페이서 - 넓은	2
22	99-4210	롤러 - 안티스캐프(스파이커/트라이 롤러)	2
23	67-5840	너트 - 록	2
24	33115-080	나사 - 육각 헤드	1
25	100-6443-01	프레임 - 스파이커	1
27	100-6448	스페이서 - 롤러	1
28	100-6449	롤러 - 리프트	1
30	100-9818-01	플레이트 - 스프링 마운트	1
31	3256-45	와셔 - 플랫	4
32	99-4209	샤프트 - 롤러(스파이커/트라이 롤러)	2
33	33026-00	너트 - 록	2
34	94-9202	샤프트 - 대취 제거기	1
35	94-9210	샤프트 - 후방 롤러	1
36	94-9219	스크레이퍼 - 오른쪽 후방 롤러	1
*	94-9220	스크레이퍼 - 왼쪽 후방 롤러	1
37	94-9226	스크레이퍼 - 전방(프런트) 롤러	1
38	95-5946	샤프트 - 프런트 롤러	1
39	98-3551	쉴드 - 잔디	1
40	98-3587-01	대취 제거기 프레임 어셈블리	1
41	99-1637-01	플레이트 - 롤러 스크레이퍼(스파이커/트라이 롤러)	1
42	95-7148	하우징 - 베어링	2
43	99-1615	후방 롤러 어셈블리(스파이커/트라이 롤러)	1
44	98-2194	셸 - 그리스	2
45	93-2525	링 - 리테이닝	2
46	302-5	피팅 - 그리스	2
47	99-1611	샤프트 - 스파이커 릴	1
48	99-1613	스페이서 - 스파이커 릴	73
49	323-5	나사 - 육각 헤드 (스파이커/트라이 롤러)	2
50	3245-1	나사 - 세트	2
51	33114-016	나사 육각 헤드	2
52	33114-025	나사 육각 헤드	2
53	104-2065	나사 육각 헤드	5
*	3220-5	너트 - 잼(스파이커/트라이 롤러)	6
*	88-6330	스프링 - 익스텐션(스파이커/트라이 롤러)	1
*	121-6675	대취 제거기 블레이드 키트, 스프링 강철	1
*	121-6674	블레이드 - 11 투스 대취 제거기	1

*그림 없음. **별도 판매하지 않음. 키트 내용물은 20~33페이지 참조. 가격은 사전 통보 없이 변경될 수 있습니다. 정확한 부품을 주문할 수 있도록 항상 해당 제품의 부품 카탈로그나 Master Parts Viewer를 참조하십시오. 여기에는 필요한 부품이 나와 있지 않을 수도 있습니다. toro.com/parts

그린마스터(GREENSMASTER®) – 승용식

캐리어 프레임 및 리프트 피봇 부품

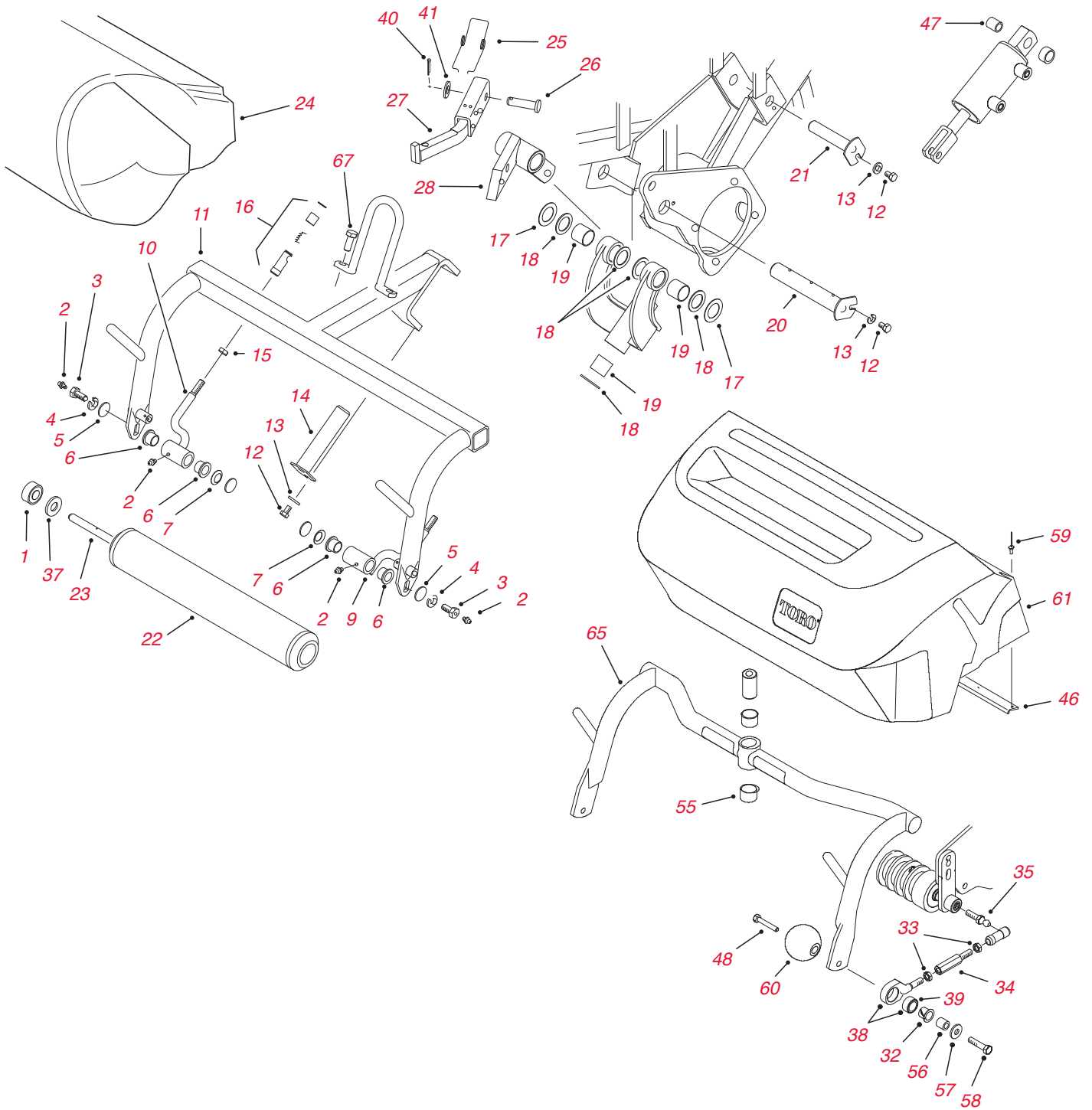

캐리어 프레임 및 리프트 피봇 부품

참조 번호	부품 번호	설명	수량
1	133-2378	베어링	2
2	302-5	그리스 피팅	4
3	11-0160	나사	2
4	3253-21	록 와셔	2
5	3256-24	와셔	2
6	3-1506	부싱	4
7	3290-317	와셔	2
9	52-2740	92-0586 주문	1
9	92-0586	풀(PULL) 암, 왼쪽(1984 이후)	1
10	52-2750	92-0585 주문	1
10	92-0585	풀(PULL) 암, 오른쪽(1984 이후)	1
11	86-9810-01	풀(PULL) 프레임, 왼쪽(3000 1989-94)	1
11	104-2056	136-8446 주문	1
	136-8446	풀(PULL) 프레임 중앙(3000 1989-94)	
11	136-8484	풀 프레임, 왼쪽(3000/3050/3100/3150 1995 - 2006)	1
11	136-8483	풀 프레임, 오른쪽(3000/3050/3100/3150 1995 - 2006)	1
11	104-2056	136-8446 주문	1
*	136-8446	풀(PULL) 프레임 중앙(3000 1995-06)	
11	112-0284	136-8485 주문	
11	136-8408	136-8485 주문	1
*	136-8485	프레임 - 풀(PULL), 중앙	1
11	105-0451	136-8485 주문	1
*	136-8485	프레임 - 풀(PULL), 중앙	1
12	322-1	나사 - 캡, 육각 헤드(10-6110/27-2550/115-3260 핀용)	3
12	32144-14	나사 - 캡, 육각 헤드(94-8198 핀용)	3
13	3253-4	록 와셔	3
14	10-6090	피벗 핀	1
15	3220-3	너트	2
16	8-7710	99-1460 주문	2
16	94-2959	99-1460 주문	2
16	99-1460	볼 조인트 리시버 어셈블리	2
17	5-1226	와셔 - 심	2
18	10-8110	피벗 핀 와셔	6
19	3-0348	125-5196 주문	4
19	125-5196	부싱	4
20	10-6110	115-3259 주문	1
20	114-4683	힌지 핀 어셈블리	1
20	115-3259	핀 - 힌지(GR 3/300/3000/3050/3100, 오른쪽 및 왼쪽)	1
20	27-2550	115-3260 주문	1
20	115-3260	핀 - 힌지(GR 3/300/3000/3050/3100/3150, 중앙/뒤쪽)	1
20	94-8198	핀 - 힌지(GR 3200 시리즈, 오른쪽/왼쪽)	1
21	10-6060	120-3199 주문	1
21	120-3199	핀 - 피벗	1
22	52-2720	133-2337 주문	1
22	133-2337	롤러 어셈블리	1
23	21-8470	샤프트	1
24	37-8130	36-7250 주문	1
24	36-7250	잔디 수거함	1
25	57-7650	스프링 - 토션	3
26	57-7630	63-8750 주문	3
26	63-8750	핀 - 피벗	3
27	62-2390-01	바 - 리프트(왼쪽)	1
27	62-2420-01	바 - 리프트(오른쪽 및 중앙)	1
27	94-5586-01	바 - 리프트(왼쪽, 3000/3100/3050)	1
27	94-5588-01	바 - 리프트(오른쪽, 3000/3100/3050)	1

그린마스터(GREENSMASTER®) – 승용식

캐리어 프레임 및 리프트 피봇 부품

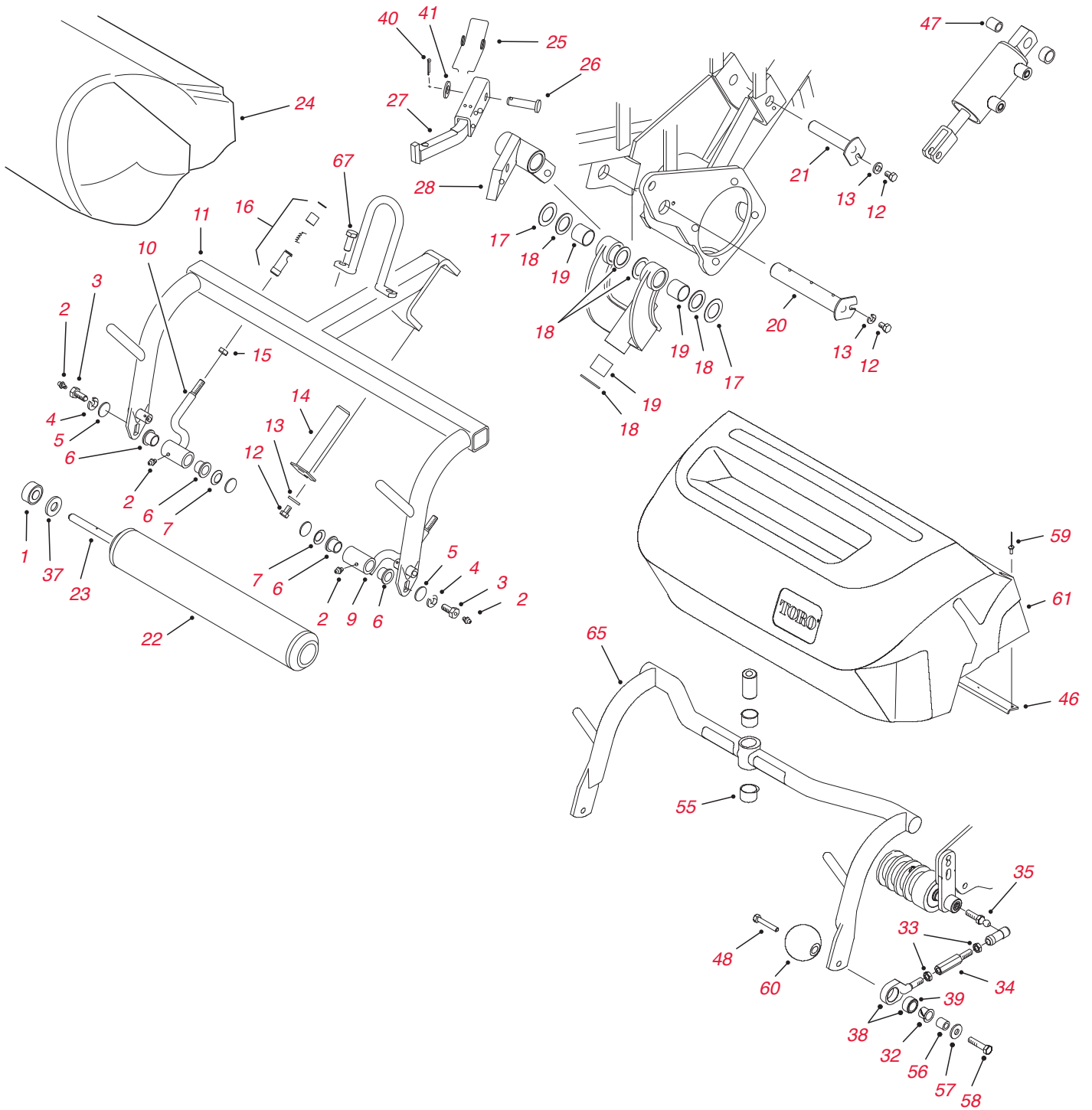

캐리어 프레임 및 리프트 피봇 부품 - 계속

참조 번호	부품 번호	설명	수량
28	62-2440	리프트 암(오른쪽)(#19 포함)	1
28	62-2460	리프트 암(왼쪽)(#19 포함)	1
28	68-5380	리프트 암(중앙)(#19 포함)	1
31	104-2091	롤러 - 안티스캐프(3200)	3
32	256-292	부싱 - 플랜지	6
33	3220-3	너트 - 점	12
34	88-6870	익스텐션 - 풀(PULL) 암	6
35	99-4270	익스텐션 - 풀 암(GR 3250D 2004 이후)	6
35	94-2958	볼 - 스테드	6
37	253-83	셀 - 롤러	2
38	100-6440	풀(PULL) 링크 및 부싱 어셈블리	2
39	95-0532	부싱 - 고무	2
40	3272-12	핀 - 코터	3
41	3256-26	와셔 - 플랫	3
46	104-2607	스트립 - 바스켓	1
47	105-3838	스페이서 - 리프트 실린더(GR 3250)	2
48	99-4209	샤프트 - 롤러(GR 3250)	2
55	98-4166	부싱 - 슬리브	2
56	75-5270	스페이서	2
57	80-6990	와셔 - 강화	2
58	323-8	나사 - 육각 헤드	2
59	3290-382	리벳 - 팜	8
60	99-4210	롤러 - 안티스캐프	6
61	99-4105	104-2071 주문	3
61	104-2071	잔디 바스켓 어셈블리(GR 3250D)	3
65	99-4114	136-8577 주문	3
*	136-8577	풀(PULL) 프레임 어셈블리	3
67	33115-025	나사 - 육각 헤드	2

그린마스터(GREENSMASTER®) – 승용식

유압 호스

유압 호스

참조 번호	부품 번호	설명	수량
1	98-0642**	커팅 유닛 유압 호스 MVP 키트(3000/3050/3100)	1
1	117-2725**	커팅 유닛 유압 호스 MVP 키트(3150 2006 이후)	1
1	117-2721**	커팅 유닛 유압 호스 MVP 키트(3250 2006 이후)	1
1	136-8519**	커팅 유닛 유압 호스 MVP 키트(3300/3400)	1
2	63-3850	호스 어셈블리(GR 3000/3100) 왼쪽 실린더 드롭	1
2	63-3890	호스 어셈블리(GR 3000) 왼쪽 실린더 리프트, 후방 실린더 리프트	2
2	83-1690	호스 어셈블리(GR 3050/3100) 왼쪽 실린더 리프트	1
2	92-9767	호스 어셈블리(GR 3000/3100) 오른쪽 실린더 리프트	1
2	95-5984	호스 어셈블리(GR 3000/3100) 오른쪽 릴 압력	1
2	95-5988	호스 어셈블리(GR 3100) 왼쪽 릴 압력	1
3	10-7670	호스 어셈블리(GR 3/300) 왼쪽 릴 리턴	1
3	27-2060	호스 어셈블리(GR 3/300) 리어 릴 리턴	1
3	63-3830	95-5989 주문	1
3	83-1350	호스 어셈블리(GR 3100) 파워 스티어링 우회전	1
3	83-1360	호스 어셈블리(GR 3100) 파워 스티어링 좌회전	1
3	93-2258	호스 어셈블리 후방 실린더 리프트(3200)	1
3	95-2908	호스 어셈블리(GR 3150/3200/3250) 오른쪽/왼쪽 릴 압력	1
3	95-5985	호스 어셈블리(GR 3100) 오른쪽 릴 리턴	1
3	95-5987	호스 어셈블리(GR 3100) 리어 릴 리턴	1
3	95-5989	호스 어셈블리(GR 3000/3100) 왼쪽 릴 리턴	1
4	63-3930	호스 어셈블리(GR 3000) 리어 실린더 드롭	1
4	63-3950	호스 어셈블리(GR 3000) 오른쪽 실린더 드롭	1
4	95-5986	호스 어셈블리(GR 3100) 리어 릴 압력	1
5	83-1680	호스 어셈블리(GR 3050/3100) 리어 실린더 드롭	1
5	93-2254	호스 어셈블리(GR 3200/3250) 오른쪽 실린더 리프트/드롭	1
5	93-2255	호스 어셈블리(GR 3200/3250) 왼쪽 실린더 리프트	1
5	93-2256	호스 어셈블리(GR 3200/3250) 왼쪽 실린더 드롭	1
5	93-2264	호스 어셈블리(GR 3200/3250) 릴 모터 케이스 배수구	1
5	95-2907	호스 어셈블리(GR 3200/3250) 후방 릴 압력	1
5	95-2909	호스 어셈블리(GR 3150/3200/3250) 오른쪽/왼쪽 릴 리턴	1
5	94-1328	호스 어셈블리 후방 릴 모터 케이스 배수구(3200)	1
5	94-3477	호스 어셈블리 후방 실린더 드롭(3200)	1
*	112-9185	호스 어셈블리(GR 3150 - 2007-2014) 유압 리프트	1
*	112-9185	호스 어셈블리(GR 3250 - 2007 이후) 중앙 리프트 암	1
*	94-5357	호스 어셈블리(GR 3250 - 2014까지) 전방 휠 및 브레이크	2
*	94-5358	호스 어셈블리(GR 3250 - 2007-2014) 전방 휠 및 브레이크	2
*	99-6193	호스 어셈블리(GR 3150 - 2007 이후) 유압 트랙션	1

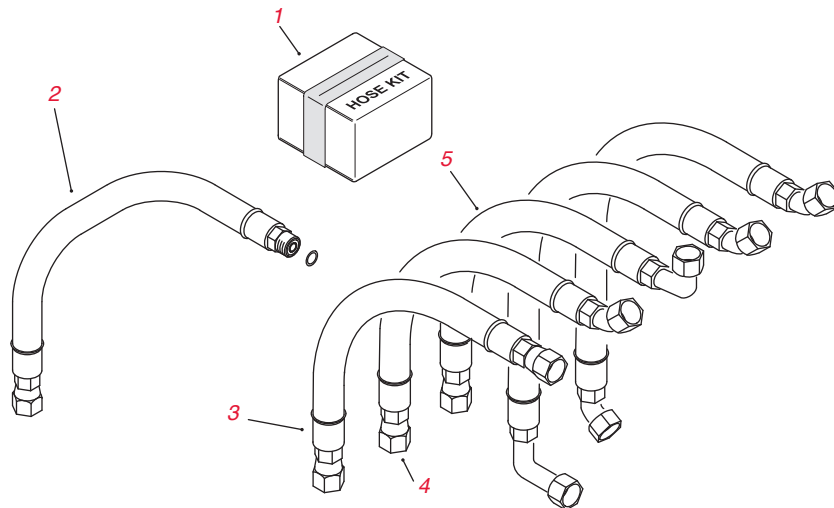

TriFlex® 및 TriFlex Hybrid 트랙션 유닛

	부품 번호	설명	수량
필터	30042**	400시간 필터 키트(3300/3320)	필요에 따라
	30043**	400시간 필터 키트(3400/3420)	필요에 따라
	110-9049	필터-스핀온(3400/3420)	1
	108-3811	에어 필터(3400/3420)	1
	108-5194	유압 오일 필터	1
	115-7854	연료 필터, 인라인(3300/3320)	1
	94-2690	연료 필터(3300/3320)	1
	115-8189	엔진 오일 필터(3400/3420, 2014 이후)	5
	베어링	이 모델에 사용할 수 있는 교체용 베어링 제품에 대한 자세한 내용은 빠른 참조 가이드를 참조하십시오. 30-38페이지	
254-72		베어링 레이스 - 테이퍼 컵	2
254-94		베어링 어셈블리 - 테이퍼 콘(2011-2013)	2
115-9471		롤러 베어링 어셈블리 - 테이퍼 컵	2
115-9472		롤러 베어링 어셈블리 - 테이퍼 콘	2
251-259		볼 베어링 어셈블리 - 스플	1
106-4237		베어링(3300/3400 - 2011 이후)	2
벨트	119-4486	V-벨트	1
	117-4464	V-벨트	1
	105-5720	V-벨트, 풀리	1
스타터 및 교류 발전기	117-5541	교류 발전기	1
	110-3800	시동기	1
타이어	117-9031	120-2783 주문	1
	120-2783	타이어(19 x 10.5 - 8) 4-플라이	1
시트	131-6691	좌석 커버, 대형	1
	137-1312	메시 좌석 커버, 대형	1
	32180-030	클립 - 타이	1
	66-2630	래치 - 시트	1
기타	104-4620	좌석 시트(표준)	1
	125-1984	스페이서, 트랙션 라인 어셈블리	5
	104-6478	스프링 - 익스텐션(3400/3420)	4
	32149-2	너트 - KEPS(GR 3300/3320)	1
	3234-42	나사 - HHF(GR 3300/3320/3400/3420)	2
	325-12	나사 - HH(GR 3300/3320/3400/3420)	2
	325-13	나사 - HH(GR 3320)	1
	340-139	피팅 - 엘보 90(GR 3300/3320/3400/3420)	2
	68-3270	범퍼 - 고무(GR 3300/3320/3400/3420)	2
	74-1810	와셔(GR 3320/3420)	2
	75-0560	스티어링 휠 어셈블리(GR 3300/3320/3400/3420)	1
	92-2739	핀 - 클레비스(GM 3300/3320/3400/3420)	3
	120-3230	샤프트 어셈블리	1
	100-1854	플러그 - 예열(3400/3420)	3
	119-1652	스로틀(3300/3320)	1
	114-3315	슬레노이드(3300/3320)	1
	117-9507	페달 - 액셀러레이터	1
	117-9875	조인트 - 볼	3
	119-1735	케이블 - 제어, 트랙션(3300/3320)	1
	112-5757	마운트 - 엔진, 고무(3300/3320)	2
	132-6994	하우징 - 벨(3400)	1

그린마스터(GREENSMATER) — 승용식
GREENSMATER® TRIFLEX® & TRIFLEX® 하이브리드

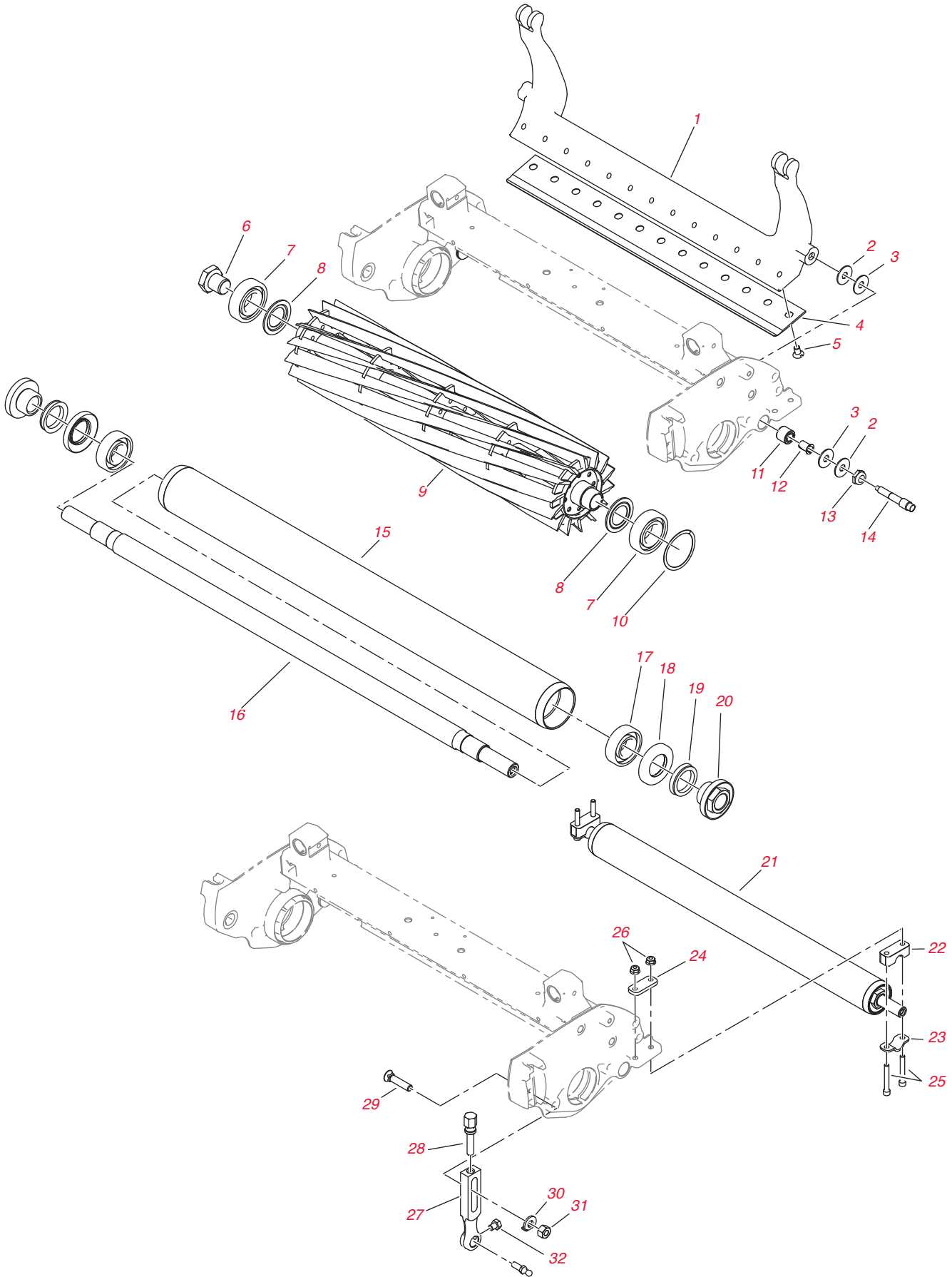

TriFlex® 및 TriFlex Hybrid DPA 커팅 유닛

참조 번호	부품 번호	설명	수량
1	106-2648-01	베드바	1
2	119-4150	와셔-플랫	4
3	52-2900	와셔-플라스틱	4
4	115-1881	베드나이프 - 에지맥스, 토너먼트	1
4	93-4262	베드나이프 - 마이크로컷	1
4	94-6392	베드나이프 - 하이컷	1
4	93-4263	베드나이프 - 토너먼트 컷	1
4	63-8610	베드나이프 - 페어웨이	1
4	108-4303	베드나이프 - 마이크로컷, 확장	1
4	108-4302	베드나이프 - 토너먼트 컷, 확장	1
4	93-4264	베드나이프 -로우 컷	1
4	115-1880	베드나이프 - 에지맥스, 마이크로컷	1
5	57-4910	119-4151 주문	13
5	119-4151	나사-특수형	13
6	115-7263	나사-록, 베어링	1
7	115-3296	베어링-셀	2
8	115-3299	셀-플록	2
9	119-4103	137-8511 주문	
9	127-2200	137-8511 주문	1
*	137-8511	에지시리즈(EDGESERIES) REELS+ - 8 블레이드, 21" 저마찰	1
9	132-7340	에지시리즈(EDGESERIES) 릴 - 8 블레이드(5" 직경 - GR 3000/3100/3200/3300/3400)	1
9	119-4104	137-8512 주문	
9	127-2201	137-8512 주문	1
*	137-8512	에지시리즈(EDGESERIES) REELS+ - 11 블레이드, 21" 저마찰	1
9	132-7341	에지시리즈(EDGESERIES) 릴 - 11 블레이드(5" 직경 - GR 3000/3100/3200/3300/3400)	1
9	119-4105	137-8513 주문	1
9	127-2202	137-8513 주문	1
*	137-8513	에지시리즈(EDGESERIES) REELS+ - 14 블레이드, 21" 저마찰	1
9	132-7342	137-8513 주문	1
*	137-8513	에지시리즈(EDGESERIES) REEL+ - 14 블레이드(5" 직경 - GR 3000/3100/3200/3300/3400)	1
10	115-5258	스프링-플랫 와이어	1
11	119-4153	고무 부상 어셈블리	2
12	52-2890	부상-나일론	2
13	119-4154	너트-록, NI	2
14	117-9493	볼트-베드바	2
15	119-4092	롤러 튜브 어셈블리	1
16	119-4090	샤프트-롤러	1
17	251-347	베어링-볼	2
18	106-6941	셀	2
19	106-6942	V-링	2
20	108-3151	너트-록, 베어링	2
21	119-4093	후방 풀 롤러 어셈블리	1
22	119-4166	스페이서-높이, 롤러	2
23	119-4157	리테이너-샤프트	2
24	119-4165	심-높이, 롤러	2
25	119-4035	나사-HSH	4
26	119-4040	너트-플랜지, NI	4
27	115-7041	암-커팅 높이	2
28	110-7352	나사-커팅 높이	2
29	99-3773	볼트-플로우	2
30	119-4158	와셔-커팅 높이	2
31	115-7193	너트-커팅 높이	2
32	119-4067	나사-HH	2
*	105-6792	교체용 후방 롤러 브러시	1
*	104-1834	아이들러 베어링 어셈블리 - 후방 롤러 브러시 어셈블리	1
*	107-3509	강철 롤러 어셈블리(GR 3300/3400)	1
*	110-7352	나사 - 예고(GR 3300/3400)	2
*	117-6619	부상(3300/3400)	1
*	119-4095	잔디 쉴드 어셈블리(3300/3400)	1
*	120-3221	좌측 릴 너트 어셈블리	1
*	360-0398	O-링(GR 3300/3400)	1
*	132-6959	볼조인트	6

*그림 없음. **별도 판매하지 않음. 키트 내용물은 20~33페이지 참조. 가격은 사전 통보 없이 변경될 수 있습니다. 정확한 부품을 주문할 수 있도록 향 상 해당 제품의 부품 카탈로그나 Master Parts Viewer를 참조하십시오. 여기에는 필요한 부품이 나와 있지 않을 수도 있습니다. toro.com/parts

릴마스터 (REELMASTER®)

- 112** 릴마스터(Reelmaster®) 216 / 2000D / 2300D / 2600D / 3100D
- 124** 릴마스터(Reelmaster) 335D / 3500D / 450D / 4000D / 4500D
- 132** 릴마스터(Reelmaster) 223D / 5100D / 5200D / 5300D / 5500D
- 140** 릴마스터(Reelmaster) 5010-H / 5210 / 5410 / 5510 / 5610
- 148** 릴마스터(Reelmaster) 5500D / 6500D / 6700D
- 158** 릴마스터(Reelmaster) 7000D
- 164** 릴마스터(Reelmaster) 3550D / 3555 / 3575



*그림 없음. **별도 판매하지 않음. 키트 내용물은 20~33페이지 참조. 가격은 사전 통보 없이 변경될 수 있습니다. 정확한 부품을 주문할 수 있도록 항상 해당 제품의 부품 카탈로그나 Master Parts Viewer를 참조하십시오. 여기에는 필요한 부품이 나와 있지 않을 수도 있습니다. toro.com/parts

2019 기능성 부품

TORO.COM 111

REELMASTER

릴마스터(REELMASTER®) 216 / 2000D / 2300D / 2600D / 3100D

트랙션 유닛 부품

	부품 번호	설명	수량
필터	30016**	400시간 필터 MVP 키트(RM 3100D - 1999-07)	필요에 따라
	30053**	400시간 필터 MVP 키트(RM 3100D - 2008 이후)	필요에 따라
	85-4930	필터 - 엔진 오일(RM 216D, 2300D, 2600D)	1
	492932S	107-7817 주문	1
	107-7817	필터 - 엔진 오일(GP 2000)	1
	99-9017	108-3842 주문	1
	108-3842	필터 - 엔진 오일(GP 2000D/RM 2000D)	1
	98-9651	108-3841 주문	1
	99-8384	108-3841 주문	1
	104-5167	108-3841 주문	1
	108-3841	필터 - 엔진 오일(RM 3100D)	1
	98-9493	엘리먼트 - 브리더(RM 3100D)	1
	33-1300	108-3808 주문	1
	108-3808	엘리먼트 - 에어 클리너(RM 216D)	1
	93-2195	108-3811 주문	1
	108-3811	엘리먼트 - 에어 클리너(RM 2000D, 2300D, 2600D, 3100D)	1
	38-8000	108-3854 주문	1
	108-3854	필터 - 연료	1
	98-7612	필터 - 연료, 플라스틱(RM 3100)	1
	108-3828	필터 - 연료, 금속(RM 3100)	1
	63-8300	엘리먼트 - 분리기(GP 2000D/RM 2000D)	1
	98-9764	엘리먼트 - 분리기(RM 3100D 1999-2007)	1
	110-9049	엘리먼트 - 분리기(RM 3100D 2008 이후)	1
	112-9140	바이오디젤 연료 필터 키트(RM 3100D)	1
	112-7836	인라인 연료 필터(바이오디젤 키트 RM 3100D)	1
	110-9015	엘리먼트 - 분리기(바이오디젤 키트 RM 3100D)	1
	98-9305	물/연료 필터 어셈블리(RM 3100D 1999-2007)	1
54-0110	필터 - 유압 오일	1	
벨트	61-3390	벨트 - 잭샤프트 구동(RM216)	1
	61-3380	V-벨트 - 릴 구동(RM 216)	1
	83-9020	V-벨트 - 냉각 팬 구동(RM216D)	1
	130-1241	V-벨트 - 교류 발전기 구동(RM 3100D)	1
	92-3187	멀티 로우 V-벨트 - 잭샤프트 구동(RM 216D)	3
	61-3400	멀티 로우 V-벨트 - 펌프 구동(RM216)	1
	93-6840	멀티 로우 V-벨트 - 펌프 구동(RM 2000D/2300D/2600D)	1
	95-8730	멀티 로우 V-벨트 - 펌프 구동(RM 3100D)	1
타이어	119-3516	타이어 - 전륜(및 후륜 3WD)(18 X 8.5 - 8) 4 플라이(216/216D)	필요에 따라
	231-114	231-122 주문	1
	231-122	타이어 - 후륜(18 X 6.5 - 8) 4 플라이(2WD)(216/216D)	1
	99-4506	타이어 - 전륜 및 후륜(20 X 10 - 8) 4-플라이 TURF MATE(2000 시리즈)	2
	104-0451	117-5125 주문	2
	117-5125	타이어(20 X 12 - 10) 4-플라이 터프트랙(TURF TRAC)(3100D, 2010 모델)	1
	95-8656	115-1572 주문	
115-1572	타이어(20 X 10 - 10) 4-플라이 터프트랙(TURF TRAC)(3100D, 2010 모델 - 현재)	1	
베어링	이 모델에 사용할 수 있는 교체용 베어링 제품에 대한 자세한 내용은 빠른 참조 가이드를 참조하십시오. 30-38페이지		
	94-3405	베어링 - 볼(RM 216 잭샤프트)	2
	251-321	베어링 - 후방 휠	2
	251-8	베어링 - 볼	1
	251-259	베어링 - 볼(중립 암 - 216/2300D/2600D/3100D)	1
	38-7820	베어링 - 볼(RM216 잭샤프트 아이들러)	2
	251-77	베어링 칼라	2

트랙션 유닛 부품 - 계속

	부품 번호	설명	수량
스타터 및 교류 발전기			
	99-9207	110-2598 주문	1
	110-2598	시동기(RM 2000D)	1
	98-9705	시동기(RM 3100D)	1
	99-9209	교류 발전기(RM 2000D)	1
	131-6557	교류 발전기(RM 3100D)	1
	115-2292	타이머 - 예열 플러그(RM 2000)	1
유압 모터			
	104-4890	피스톤 펌프 어셈블리 - 누수 검출기(RM 3100D)	1
	112-9916	유압 실린더 어셈블리(RM 3100D)	1
	110-8785	모터 - 유압 오일(RM 3100D)	1
	115-8250	기어 모터 어셈블리(RM 3100D)	1
	121-7856	스티어링 암 어셈블리(RM 3100D)	1
	29-6162	스위치-마이크로(RM 216/3100D)	1
	95-8802	폴리-아이들러, 누수 검출기 어셈블리	1
	104-4840	탱크-유압, 유압 탱크 어셈블리	1
	105-1214	호스-유압, 누수 검출기 어셈블리(RM 3100D)	1
	3274-99	나사-HSH, 유압 모터 설치 어셈블리	8
	69-4320	피팅-유압, 90도(RM 3100D)	1
	95-8835	호스 어셈블리(RM 3100D)	1
	95-8836	호스 어셈블리, 모터 어셈블리(RM 3100D)	1
	340-139	피팅 - 엘보 90(RM 2000)	2
	75-0560	스티어링 조향 휠 어셈블리(RM 3100D)	1
	95-8826	호스 어셈블리 - 릴 모터(RM 3100D 1999-2009)	1
	95-8827	호스 어셈블리 - 릴 모터(RM 3100D)	1
	340-139	피팅 - 엘보 90(RM 3100D)	1
	95-8601	기어 펌프 어셈블리(RM 3100D)	1
	95-8843	호스 - 유압, 스티어링 컬럼(RM 3100D)	1
	99-3439	호스 - 어셈블리(RM 3100D)	1
	80-7342	호스 - 유압(RM 3100D)	1
시트			
	104-4620	시트-일반(RM 2000D/3100D)	1
	92-8991	조절 어드저스터, 시트 어셈블리(RM 2000D/3100D)	1
	131-6691	좌석 커버, 대형	1
	137-1312	메시 좌석 커버, 대형	1
기타			
	105-1221	호스 어셈블리, 후방 포크 및 타이어 어셈블리	1
	105-1222	호스 어셈블리, 후방 포크 및 타이어 어셈블리	1
	107-7828	후방 캐스팅 어셈블리	1
	95-8783	튜브 어셈블리, 전방 휠 및 브레이크 어셈블리(RM 3100D)	1
	95-8784	튜브 어셈블리, 전방 휠 및 브레이크 어셈블리(RM 3100D)	1
	104-4817	레버-브레이크(RM 3100D)	1
	104-0485-03	실드-휠(RM 3100D)	1
	100-4929	경사로 인디케이터 어셈블리(RM 3100D)	1
	106-4154	플로어플레이트 어셈블리(RM 3100D)	1
	104-4852-03	페달-트랙션, 트랙션 페달 어셈블리(RM 3100D)	1
	100-4815	케이블-제어, 트랙션(RM 3100D)	1
	99-3623-03	암-아이들러	1
	95-8982	튜브 어셈블리, 후방 리프트 암	1
	95-8981	튜브 어셈블리, 후방 리프트 암	1
	233-70	늪-스타, 배터리 어셈블리(RM 3100D)	2
	95-8934	라디에이터(RM 3100D)	1
	95-8689	싱글 스톱 제어 밸브 어셈블리(RM 3100D)	1
	95-8575	핀, 캐리어 어셈블리(RM 3100D)	1
	115-3475	후방 리프트 암 어셈블리(RM 3100D)	1
	104-0422	중립 암 어셈블리(RM 2000D/3100D)	1
	95-8990	샤프트-피봇 후방, 후방 리프트 암 어셈블리(RM 3100D)	1
	99-3478	트레드-풋(RM 3100D), 전방 플랫폼 어셈블리	1
	95-8724-03	화면-후드(RM 3100D), 후드 어셈블리	1
	104-0462	허브 휠, 스페이서	1
	95-8905-01	포크-후방(RM 3100D)	1
	117-5129	후방 포 및 타이어 어셈블리(RM 3100D)	1

*그림 없음. **별도 판매하지 않음. 키트 내용물은 20~33페이지 참조. 가격은 사전 통보 없이 변경될 수 있습니다. 정확한 부품을 주문할 수 있도록 항상 해당 제품의 부품 카탈로그나 Master Parts Viewer를 참조하십시오. 여기에는 필요한 부품이 나와 있지 않을 수도 있습니다. toro.com/parts

REELMASTER

릴마스터(REELMASTER®) 216 / 2000D / 2300D / 2600D / 3100D

트랙션 유닛 부품 - 계속

기타-
계속

부품 번호	설명	수량
70-9870	플레이트-배킹	1
104-4809	드럼-브레이크	1
3274-105	스크류-HSBH, 전방 휠 및 브레이크 어셈블리	1
119-6968	레벨측정 바 - 오일	1
98-8796-03	지지대 - 배터리	1
105-8536-01	스티어링 암(RM 3100D)	1
110-8795	케이블 - 스로틀	1
108-9037	매니폴드 어셈블리	1
95-8933-03	플레이트 - 마운트, 펌프	1
95-8854	케이블 - 배터리, 음극	1
95-8971	게이지 - 연료	1
3234-42	나사 - HHF(RM 3100D)	2
353-781	피팅 - 엘보	1
95-8581	2-스풀 제어 밸브 어셈블리	1
95-8904-03	브래킷 - 클램프	1
95-8884	클램프	4
99-3373	바 - 지지대 슬라이드	2
340-68	피팅 - 티 벌크헤드	2
104-5190-03	패널 - 제어	1
100-4930-03	캐리어 - 어셈블리(RM 3100D)	1
104-4834	머플러(RM 3100)	1
95-8568-03	프레임 - 하부(RM 3100D)	1
95-8620	탱크 - 연료(RM 3100D)	1
100-4903-03	프레임 - 라디에이터(RM 3100D)	1
100-4838-03	마운트 - 엔진(RM 3100D)	1
99-3412-03	폴리(RM 3100D)	1
112-9919	정지 - 케이블, 스로틀(RM 3100D)	1
112-8935	프레임 - 센터(RM 3100D 2010 이후)	1
112-8978	프레임 - 센터(RM 3100D)	1
86-5390	씰 키트(RM 3100D)	1
100-1854	플러그 - 예열(RM 3100D)	3
340-6	피팅 - 스트레이트	2

REELMASTER

릴마스터(REELMASTER®) 216 / 2000D / 2300D / 2600D / 3100D

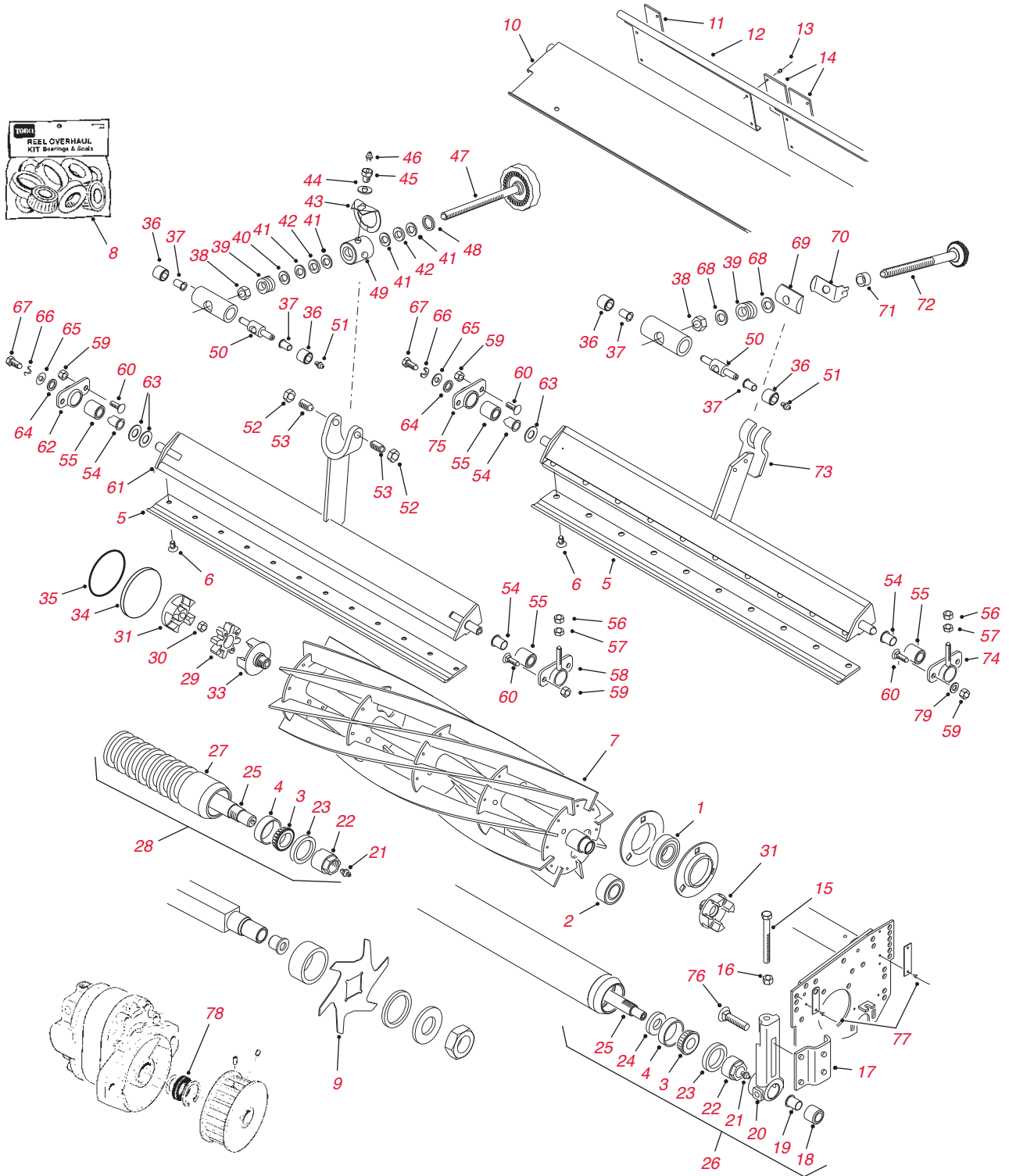

SPA(싱글 포인트 조정) 커팅 유닛 부품

참조 번호	부품 번호	설명	수량
1	251-320	71-1360 주문	1
1	71-1360	릴 베어링(RM 216 1987-88)	2
1	251-331	릴 베어링(RM 216 1989 이후)	2
2	88-7880	베어링 - 릴(RM 2300D/2600D)	2
2	100-4926	베어링 - 릴(RM 2000D/3000D)	2
3	254-78	베어링 콘	2
4	254-79	베어링 컵	2
5	105-6785	베드나이프 - 27" 로우-컷(11 블레이드)	1
5	112-8910	베드나이프 - 27" 페어웨이-컷 확장 에지맥스(EDGEMAX)	
5	104-1380	베드나이프 - 27" 페어웨이-컷	1
5	104-1381	베드나이프 - 32" 하이-컷	1
5	94-5079	베드나이프 - 32" 로우-컷	1
5	112-8956	114-9389 주문	1
*	114-9389	베드나이프 - 기본	1
	57-4910	119-4151 주문	10
6	119-4151	베드나이프 나사	10
	99-3482	130-4119 주문	
7	130-4119	릴 어셈블리 5 블레이드(7" 직경 - RM 2000D/2300D/3100D)	1
	99-3483	130-4123 주문	
7	130-4123	릴 어셈블리 8 블레이드(7" 직경 - RM 2000D/2300D/3100D)	1
	99-3484	130-4132 주문	
7	130-4132	릴 어셈블리 5 블레이드(7" 직경 - RM 2000D/2600D/3100D)	1
	99-3485	130-4136 주문	
7	130-4136	릴 어셈블리 8 블레이드(7" 직경 - RM 2000D/2600D/3100D)	1
	105-6768	130-4127 주문	
7	130-4127	릴 어셈블리 11 블레이드(7" 직경 - RM 2000D/2300D/3100D)	1
8	13-3649**	커팅 유닛 정비 MVP 키트(RM 216)	필요에 따라
10	94-3621	셸드 - 앞쪽 27"	1
10	94-5053	셸드 - 앞쪽 32"	1
11	61-3280	고무 커버 - 측면	2
12	94-4969	셸드 - 뒤쪽(2600/3100)	1
12	93-8849	셸드 - 잔디(216/2300)	1
13	700382	리벳 - 팜	12
14	61-3290	고무 커버 - 중앙	2
15	323-57	61-0790 주문	4
15	61-0790	나사 - 조정	4
16	3296-39	너트 - 록	2
17	61-0910	브래킷 - 예고	2
18	56-9510	부싱	6
19	56-9520	플랜지 부싱	6
20	61-0430-01	브래킷 - 예고, 뒤쪽	4
20	61-0440-01	14-4489 주문	4
20	14-4479	브래킷 - 예고, 뒤쪽(RM 3100)(#18 포함)	2
20	14-4489	브래킷 - 예고, 앞쪽(RM 3100)(#18 포함)	2
21	302-5	그리스 피팅	3
22	71-3590	조정 너트	2
23	105-0150	씰 - 바깥쪽	2
24	253-152	씰 - 안쪽	2
25	61-0400	105-0156 주문	1
25	94-4983	105-0158 주문	1
25	105-0156	샤프트 - 롤러 27"	1
25	105-0158	샤프트 - 롤러 32"	1
26	62-7100	61-0410 주문	1
26	61-0410	롤러 어셈블리 27"	1
26	94-4982	롤러 어셈블리 - 솔리드 32"	1
*	106-9607**	롤러 수리 MVP 키트	필요에 따라

*그림 없음. **별도 판매하지 않음. 키트 내용물은 20~33페이지 참조. 가격은 사전 통보 없이 변경될 수 있습니다. 정확한 부품을 주문할 수 있도록 항상 해당 제품의 부품 카탈로그나 Master Parts Viewer를 참조하십시오. 여기에는 필요한 부품이 나와 있지 않을 수도 있습니다. toro.com/parts

REELMASTER

릴마스터(REELMASTER®) 216 / 2000D / 2300D / 2600D / 3100D

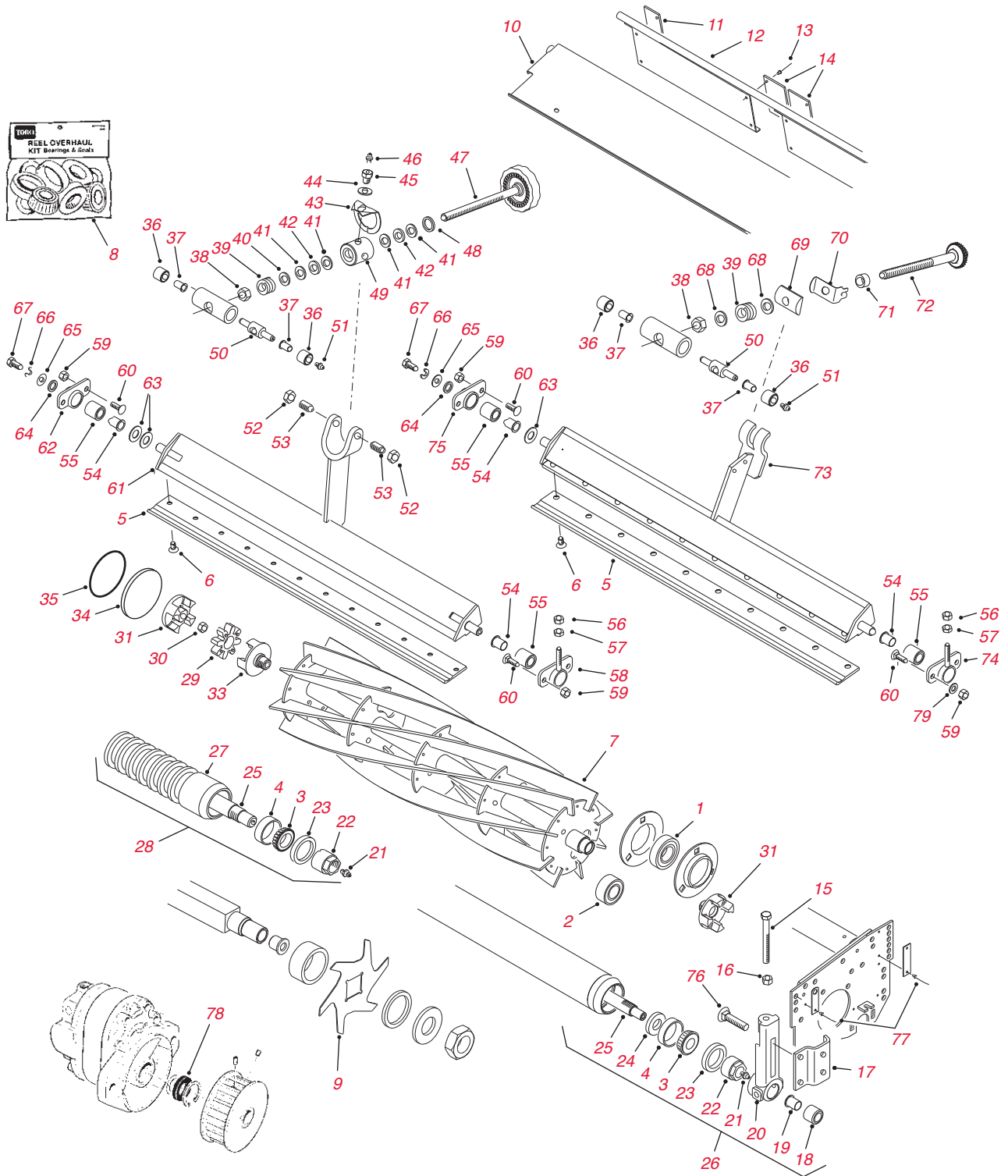

SPA(싱글 포인트 조정) 커팅 유닛 부품 - 계속

참조 번호	부품 번호	설명	수량
27	104-1386-03	WIEHLE 롤러 튜브 27"	1
27	104-1389-03	WIEHLE 롤러 튜브 32"	1
28	62-7410	92-1846 주문	1
28	92-1846	WIEHLE 롤러 어셈블리 27"	1
28	104-1385	위홀(WIEHLE) 롤러 어셈블리 27"	1
28	94-4993	위홀(WIEHLE) 롤러 어셈블리 32"	1
28	104-1388	위홀(WIEHLE) 롤러 어셈블리 32"	1
29	93-8827	스파이더(2300/2600/3100)	1
30	32128-48	너트 - 육각 록	1
31	93-8823	커플러 - 릴 모터	1
32	93-8825	커플러 - 릴 오른쪽 스퀘드	1
33	93-8826	커플러 - 릴 왼쪽 스퀘드	1
34	94-2703	플러그	1
35	353-949	씰 - O-링(릴 모터 장착)	1
36	62-5510	고무 부상	2
37	52-2890	플랜지 부상 - 나일론	2
38	3296-62	록너트	1
39	57-5270	스프링	1
40	29-8870	와셔-플랫	1
41	257-5	와셔	2
42	257-6	베어링	1
43	52-3000	암-스프링	1
44	3256-25	와셔 - 플랫	1
45	52-2990	나사 - 스프링 리테이너	1
46	302-5	그리스 피팅	3
48	253-84	씰 - 조정 핸들	1
49	52-2980	피벗 S.P.A.	1
50	57-5260	107-7490 주문	1
50	107-7409	핀 - 베드바 피벗	1
51	302-18	피팅 - 그리스	1
52	3218-18	너트 - 잼	2
53	57-5190	나사 - 조정	2
54	56-9520	플랜지 부상	6
55	56-9510	부상	6
56	3296-4	너트 - 록	1
57	3219-2	너트 - 록	1
58	93-6855	하우징 - 베드바 조정	1
59	3296-29	너트 - 록	4
60	3230-1	나사 - 캐리지	4
61	61-1210-01	베드바(27")	1
62	61-1010	하우징 - 베드바	1
63	61-1950	와셔 - 베드바	2
64	62-7120	스페이서	1
65	3256-56	와셔 - 플랫	1
66	3253-4	와셔 - 록	1
67	322-3	나사 - 캡, 육각 헤드	1
68	29-8910	와셔	2
69	93-2892	피벗 - 베드바	1
70	95-8752	암 - 스프링	1
71	93-2959	스페이서 - 조절 어드저스터	1
72	95-8877	106-7536 주문	1
72	106-7536	조절 어드저스터 - 베드바	1
76	3231-2	볼트 - 캐리지	4
77	3290-55	리벳 - 팜	8
77	66-5710	117-8976 주문	1
78	117-8976	씰 - 릴 모터 샤프트	1
79	3256-74	와셔 - 플랫	4
*	104-6478	스프링 - 익스텐션(RM 2000)	2
*	32144-1	나사 - 탭타이트(RM 2000)	3
*	3220-5	너트 - 잼(RM 2000)	1
*	353-781	피팅 - 엘보(RM 2000)	1

*그림 없음. **별도 판매하지 않음. 키트 내용물은 20~33페이지 참조. 가격은 사전 통보 없이 변경될 수 있습니다. 정확한 부품을 주문할 수 있도록 항상 해당 제품의 부품 카탈로그나 Master Parts Viewer를 참조하십시오. 여기에는 필요한 부품이 나와 있지 않을 수도 있습니다. toro.com/parts

REELMASTER

릴마스터(REELMASTER®) 3100D

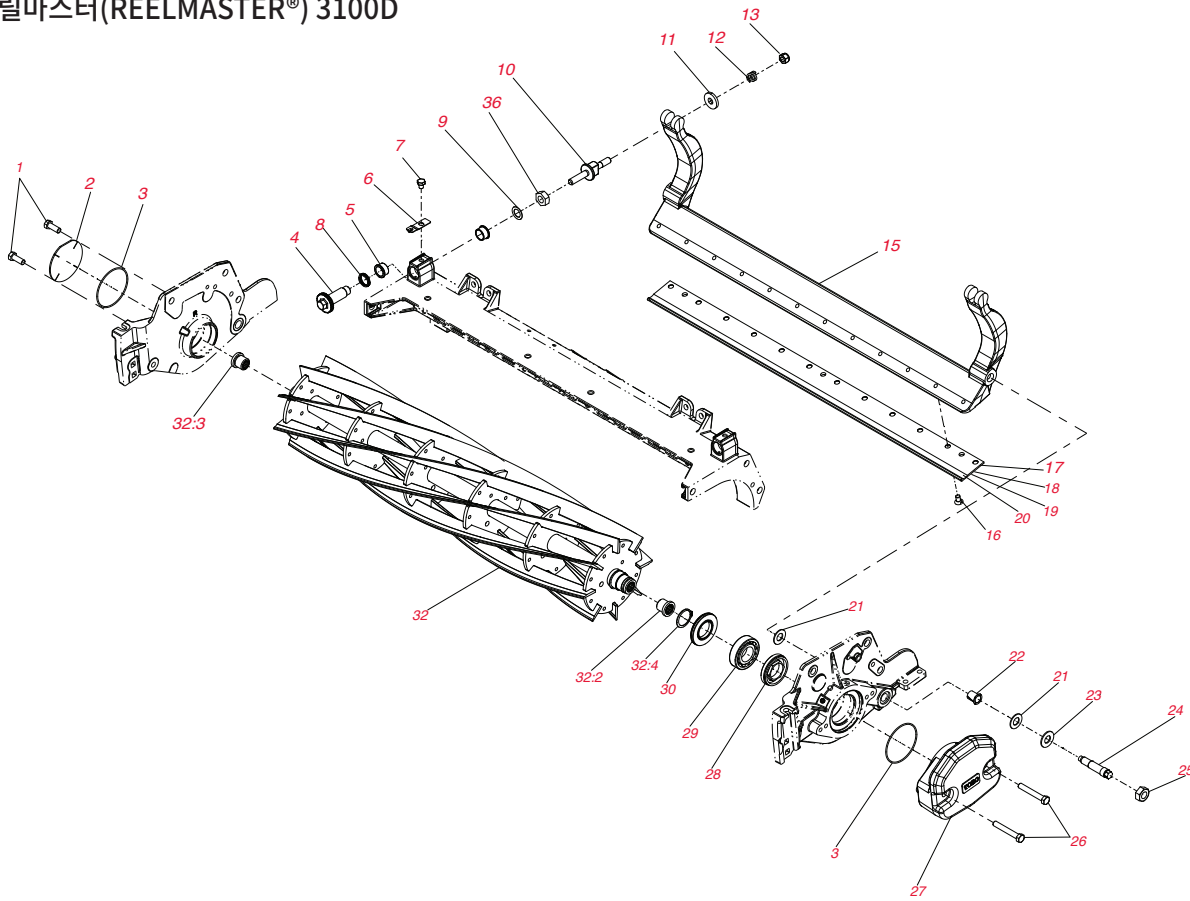

DPA(듀얼 포인트 조정) 커팅 유닛 부품

참조 번호	부품 번호	설명	수량
1	323-6	나사-HH	2
2	94-2703	플러그	1
3	112-6967	O-링	2
4	120-5118	샤프트-조정 어드저스터	2
5	106-5344	부싱-플랜지, 걸림 장치 있음	4
6	99-2097	멈춤쇠	2
7	114-9396	캡나사-HH	2
8	120-5116	와셔-웨이브	2
9	108-0015	와셔-플랫	2
10	115-7039	나사-조정 어드저스터, 베드바	2
11	119-4155	와셔-경화	2
12	120-5120	스프링-압축	2
13	119-4039	너트-육각, NI	2
15	112-8908-01	베드바	1
*	112-8954-01	베드바	1
16	119-4151	나사-베드나이프	10
17	114-9388	베드나이프 - 27" 페어웨이 일반	1
18	112-8910	베드나이프 - 27" 페어웨이-컷 확장 에지맥스(EDGEMAX)	1
19	114-9390	베드나이프 - 27" 페어웨이 HD	1
20	120-1641	베드나이프 - 27" 저HOC 확장	1
20	105-6785	베드나이프 - 27" 로우-컷(11 블레이드)	1
20	104-1380	베드나이프 - 27" 페어웨이 하이컷	1
20	104-1381	베드나이프 - 32" 페어웨이 하이컷	1
20	94-5079	베드나이프 - 32" 페어웨이 로우컷	1
20	112-8956	114-9389 주문	1
*	114-9389	베드나이프 - 32" 페어웨이 일반	1
*	120-1642	베드나이프 - 32" 로우 컷 연장	1
*	114-9391	베드나이프 - 32" 페어웨이 HD	1
21	61-1950	와셔-플라스틱	4
22	56-9520	플랜지 부싱	2

DPA(듀얼 포인트 조정) 커팅 유닛 및 버티커터 부품 - 계속

참조 번호	부품 번호	설명	수량
23	69-8980	와셔	2
24	106-9623	볼트-베드바	2
25	3296-33	너트-록, NI	2
26	323-12	나사-HH	2
27	119-0614-01	웨이트-엔드	1
28	107-2954	베어링, 너트-조정 어드저스터	1
29	93-2489	베어링	2
30	107-4028	셸-그리스	2
32	115-8270	127-2093 주문	1
32	127-2093	릴 - 5 블레이드(7" 직경 - 커팅 유닛 03180)	1
32	115-8275	127-2094 주문	1
32	127-2094	릴 - 8 블레이드 (7" 직경 - 커팅 유닛 03710/03181)	1
	133-8269	에지시리즈(EDGESERIES) 릴 - 8 블레이드 (7" 직경 - 커팅 유닛 03710/03181)	
32	115-8282	127-2104 주문	1
32	127-2104	릴 - 5 블레이드 (7" 직경 - 커팅 유닛 03182/03712)	1
32	115-8286	127-2105 주문	1
32	127-2105	릴 - 8 블레이드 (7" 직경 - 커팅 유닛 03182/03712)	1
	133-8271	에지시리즈(EDGESERIES) 릴 - 11 블레이드 (7" 직경 - 커팅 유닛 03183/03711)	
	133-8273	8 블레이드 (7" 직경 - 커팅 유닛 03182/03712)	
32	115-8278	127-2095 주문	1
32	127-2095	릴 - 11 블레이드 (7" 직경 - 커팅 유닛 03183/03711)	1
*	137-8482	에지시리즈(EDGESERIES) 릴+ - 5 블레이드, 21" 저마찰, RR(서비스 전용)	1
32:2	107-3276	인서트-나사식, 왼쪽	1
32:3	107-3275	인서트-나사식, 오른쪽	1
32:4	92-2601	링-리테이닝	2
*	120-7230	HD DPA MVP 키트	필요에 따라
*	110-9600	DPA 고예고 키트	필요에 따라
*	106-9607**	롤러 수리 MVP 키트	필요에 따라
*	110-4086	그루머/RRB 베어링 및 셸 키트	2
*	93-3038-03	블레이드 - 대취 제거기(일반)	16
*	106-8625	블레이드 - 대취 제거기(카바이드 팁)	16
*	94-3621	셸드 - 앞쪽 27"	1
*	94-5053	셸드 - 앞쪽 32"	1
*	61-3280	고무 커버 - 측면	2
*	112-8944-01	셸드 - 후방	1
*	61-3290	고무 커버 - 중앙	2
*	323-57	61-0790 주문	4
*	61-0790	나사 - 조정	4
*	3296-39	너트 - 록	2
*	61-0910	브래킷 - 예고	2
*	56-9510	부싱	6
*	61-0430-01	브래킷 - 예고, 뒤쪽	4
*	61-0440-01	14-4489 주문	4
*	14-4479	브래킷 - HOC 후방(#18 포함)	2
*	14-4489	브래킷 - HOC 전방(#18 포함)	2
*	302-5	그리스 피팅	3
*	71-3590	조정 너트	2
*	105-0150	셸 - 바깥쪽	2
*	253-152	셸 - 안쪽	2
*	61-0400	105-0156 주문	1
*	94-4983	105-0158 주문	1
*	105-0156	샤프트 - 롤러 27"	1
*	105-0158	샤프트 - 롤러 32"	1
*	62-7100	61-0410 주문	1
*	61-0410	롤러 어셈블리 27"	1
*	94-4982	롤러 어셈블리 - 슬라이드 32"	1
*	104-1386-03	위홀(WIEHLE) 롤러 튜브 27"	1

*그림 없음. **별도 판매하지 않음. 키트 내용물은 20~33페이지 참조. 가격은 사전 통보 없이 변경될 수 있습니다. 정확한 부품을 주문할 수 있도록 항상 해당 제품의 부품 카탈로그나 Master Parts Viewer를 참조하십시오. 여기에는 필요한 부품이 나와 있지 않을 수도 있습니다. toro.com/parts

REELMASTER

릴마스터(REELMASTER®) 3100D

DPA(더블 포인트 조정) 커팅 유닛 및 버티커터 부품 - 계속

참조 번호	부품 번호	설명	수량
*	104-1389-03	위휠(WIEHLE) 롤러 튜브 32"	1
*	62-7410	주문 92-1846	1
*	92-1846	위휠(WIEHLE) 롤러 어셈블리 27"	1
*	104-1385	위휠(WIEHLE) 롤러 어셈블리 27"	1
*	94-4993	위휠(WIEHLE) 롤러 어셈블리 32"	1
*	104-1388	위휠(WIEHLE) 롤러 어셈블리 32"	1
*	93-8827	스파이더	1
*	32128-48	너트 - 육각 록	1
*	93-8823	커플러 - 릴 모터	1
*	93-8825	커플러 - 릴 오른쪽 스퀘드	1
*	93-8826	커플러 - 릴 왼쪽 스퀘드	1
*	353-949	씰 - O-링(릴 모터 장착)	1
*	62-5510	고무 부상	2
*	52-2890	플랜지 부상 - 나일론	2
*	3296-62	록너트	1
*	57-5270	스프링	1
*	29-8870	와셔-플랫	1
*	257-5	와셔	2
*	257-6	베어링	1
*	52-3000	암-스프링	1
*	3256-25	와셔 - 플랫	1
*	52-2990	나사 - 스프링 리테이너	1
*	253-84	씰 - 조정 핸들	1
*	57-5260	107-7490 주문	1
*	107-7409	핀 - 베드바 피벗	1
*	302-18	피팅 - 그리스	1
*	3218-18	너트 - 잼	2
*	57-5190	나사 - 조정	2
*	3296-4	너트 - 록	1
*	3219-2	너트 - 록	1
*	93-6855	하우징 - 베드바 조정	1
*	3296-29	너트 - 록	4
*	3230-1	나사 - 캐리지	4
*	61-1010	하우징 - 베드바	1
*	3256-56	와셔 - 플랫	1
*	3253-4	와셔 - 록	1
*	322-3	나사 - 캡, 육각 헤드	1
*	29-8910	와셔	2
*	93-2892	피벗 - 베드바	1
*	95-8752	암 - 스프링	1
*	93-2959	스페이서 - 조절 어드저스터	1
*	115-3466	우측 짧은 리프트 암 어셈블리	1
*	95-8877	106-7536 주문	1
*	106-7536	조절 어드저스터 - 베드바	1
*	95-8739-01	베드바(27")	1
*	95-8748-01	베드바(32")	1
*	16-9769	하우징 - 베드바 조정(#55 포함)	1
*	14-4459	하우징 - 베드바(#55 포함)	1
*	3231-2	볼트 - 캐리지	4
*	3290-55	리벳 - 팝	8
*	66-5710	115-8039 주문	1
*	3256-74	와셔 - 플랫	4
*	29-9100	브러시 및 핸들 어셈블리	1
*	115-0833	벨트 - 브러시, 7"(범용 그루머)	1
*	114-9384	풀 전방 롤러 어셈블리	1
*	117-0990	플라스틱 위휠(WIEHLE) 롤러 어셈블리	1
*	130-4105	블레이드 - 그루머(유니버설 그루머)	1

DPA(듀얼 포인트 조정) 커팅 유닛 및 버티커터 부품 - 계속

참조 번호	부품 번호	설명	수량
*	115-0813	브러시 - 롤러	1
*	3296-45	너트 - 록, NI	2
*	321-10	나사 - HH	1
*	92-5821	헤드 - 필터	1
*	115-0828	벨트 - 브러시, 7"	2
*	74-1810	와셔	2
*	114-2726	레버 - 브레이크	2
*	95-8980	튜브 어셈블리	1
*	32144-1	나사 - 탭타이트(2010 이후)	2
*	112-8961	후방 롤러 어셈블리	1
*	95-8840	호스 어셈블리	1
*	115-0838	브러시 - 롤러	1
*	115-4263	플레이트 - 측면, 우측	1
*	32144-4	나사 - HWH	4
*	353-781	피팅 - 엘보	1
*	115-0839	스프링 - 아이들러	1
*	119-0640	플라스틱 솔더 롤러 어셈블리(2010 이후)	1
*	117-3759	전방 풀 롤러 어셈블리(2010 이후)	1
*	117-3756	후방 풀 롤러 어셈블리(2010 이후)	1
*	119-0625	샤프트 어셈블리(2010 이후)	1
*	117-3764	플레이트 - 측면, 좌측(2010-2016)	1
*	117-3763	플레이트 - 측면, 우측(2010-2016)	1
*	115-0811	27" 롤러 브러시 어셈블리	1
*	119-0631	롤러 - 솔더, 플라스틱	1
*	108-6715	게이지 바 어셈블리	1

REELMASTER

릴마스터(REELMASTER®) 335D / 3500D / 450D / 4000D / 4500D

트랙션 유닛 부품

	부품 번호	설명	수량	
필터	30012**	400시간 필터 MVP 키트(RM 4000D - 2002-07)	필요에 따라	
	30061**	400시간 필터 MVP 키트(RM 4000D - 2008 이후)	필요에 따라	
	74-7970	108-3837 주문	1	
	108-3837	필터 엔진 오일(RM 335D/3500D)	1	
	49-2500	108-3835 주문	1	
	108-3835	필터 - 엔진 오일(RM 450D/4500D)	1	
	98-7431	104-5169 주문	1	
	104-5169	필터 - 엔진 오일(RM 4000D)	1	
	27-7110	108-3833 주문	1	
	108-3833	에어 필터 엘리먼트	1	
	93-9162	108-3812 주문	1	
	108-3812	엘리먼트 - 에어 필터, 바깥쪽(RM 4000D)	1	
	93-9163	108-3813 주문	1	
	108-3813	엘리먼트 - 에어 필터, 안쪽(RM 4000D)	1	
	98-7612	필터 - 연료, 플라스틱(RM 4000D 1998-2001 및 2004 이후)	1	
	108-3828	필터 - 연료, 금속(RM 4000D 1998-2001 및 2004 이후)	1	
	76-5220	엘리먼트 - 연료 필터(335D/3500D/4000D 1998-2001)	1	
	60-5470	필터 - 연료(RM 450D, 4500D)	1	
	98-9764	필터 - 물 분리기(RM 4000D)	1	
	112-9140	바이오디젤 연료 필터 키트(RM 4000D)	1	
	112-8400	바이오디젤 연료 펌프 키트(RM 4000D)	1	
	112-7836	인라인 연료 필터(바이오디젤 키트 RM 4000D)	1	
	110-9015	엘리먼트 - 분리기(바이오디젤 RM 4000D)	1	
	99-8358	필터 - 연료(RM 4000D 2002-03)	1	
	58-6610	69-1720 주문	1	
	69-1720	엘리먼트 - 유압(RM 4500D)	1	
	86-6110	엘리먼트 - 유압(RM 450D, 4500D, 4000D)	1	
	76-6490	86-3010 주문	1	
	86-3010	필터 변속기(RM335D/3500D)	1	
	98-7419	엘리먼트 - 브리더(RM 4000D)	1	
	벨트	62-6390	벨트 - 팬 벨트(RM 450D)	1
		98-7705	V-벨트 - 교류 발전기 구동(RM 4000D)	1
		74-8830	벨트 - 타이밍(RM 335D/3500D)	1
타이어	69-9880	타이어 - 전륜(23 X 10.5 - 12) 6-플라이(335D)	2	
	74-5560	타이어 - 후륜(20 X 8 - 10) 6-플라이(335D)	2	
	86-5900	타이어 - 전륜(26 X 12 - 12) 8-플라이(3500D)	2	
	86-5910	타이어 - 후륜(20 X 10 - 10) 6-플라이(3500D)	2	
	63-4480	타이어 - 전륜(31 X 13.5 - 15) 4-플라이(450D/4000D/4500D)	2	
	69-9880	타이어 - 후륜(23 X 10.5 - 12) 6-플라이(450D/4000D/4500D)	2	
시트	131-6691	좌석 커버, 대형	1	
	137-1312	메시 좌석 커버, 대형	1	

트랙션 유닛 부품 - 계속

	부품 번호	설명	수량
베어링	이 모델에 사용할 수 있는 교체용 베어링 제품에 대한 자세한 내용은 빠른 참조 가이드를 참조하십시오. 30-38페이지		
	254-106	베어링 콘(후방 액슬)	2
	254-92	베어링 콘(2WD 뒤쪽, 바깥쪽)	2
	254-107	베어링 컵(후방 액슬)	2
	251-259	베어링 - 볼(중립 암)	2
스타터 및 교류 발전기	112-1352	시동기(RM 335D/3500D)	1
	51-7590	112-1353 주문	1
	112-1353	시동기(RM 450D/4500D)	1
	100-9237	시동기(RM 4000D)	1
	51-8250	112-1358 주문	1
	112-1358	교류 발전기(450D/4500D)	1
	98-7693	교류 발전기(4000D)	1
	117-5541	교류 발전기 - 60암페어(4000D)	1
기타	112-8400	바이오디젤 연료 펌프 키트(RM 4000D)	1
	29-6162	스위치-마이크로(RM 450)	1
	233-70	놈-스타, 배터리 어셈블리(RM 3550)	2
	104-0422	중립 암 어셈블리(RM 3550)	1
	32136-2	너트 - SHH(RM 4000)	2
	32144-1	나사 - 탭타이트(RM 4000)	4
	325-12	나사 - HH(RM 4000)	6
	340-139	피팅 - 엘보 90(RM 4000)	10
	66-8800	릴레이(RM 4000)	2

REELMASTER

릴마스터(REELMASTER®) 335D / 3500D / 450D / 4000D / 4500D

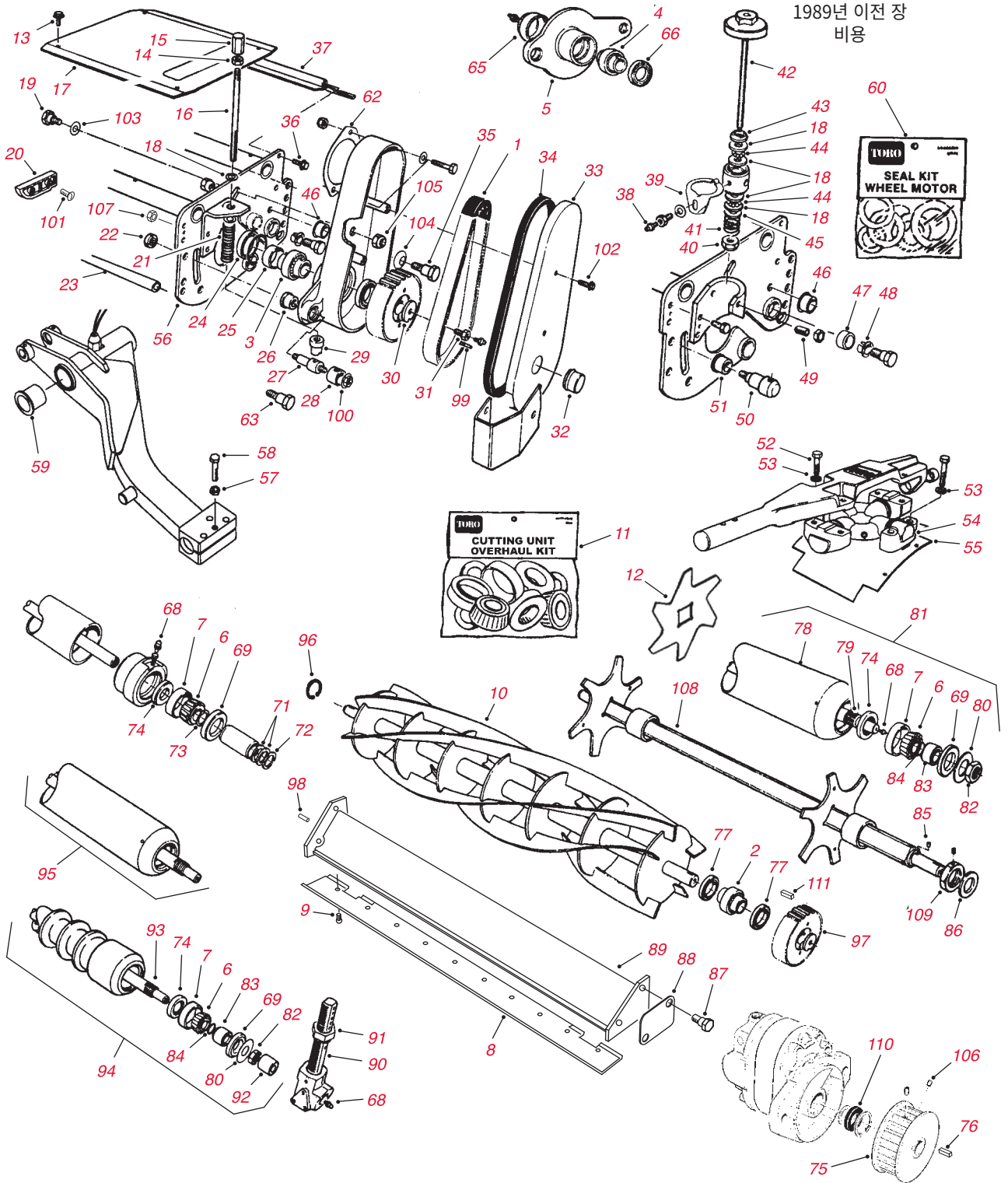

커팅 유닛 부품

참조 번호	부품 번호	설명	수량
1	47-7160	벨트 - 릴 및 대취 제거기 구동	1
2	251-298	59-6140 주문	2
2	59-6140	베어링 - 릴	2
3	59-6140	베어링	1
4	59-6140	베어링	1
5	13-7749	하우징 및 베어링 어셈블리	1
6	254-78	베어링 콘	2
7	254-79	컵 베어링	2
8	59-5890	베드나이프(7 블레이드)	1
8	76-3620	베드나이프(11 블레이드)	1
	3-6462	119-4151 주문	11
	57-4910	119-4151 주문	11
9	119-4151	나사	11
	13-8219	130-4139 주문	
10	130-4139	릴 어셈블리 - 7 블레이드(8" 직경 - RM 335D/3500D/450D/4000D/4500)	1
	14-0919	130-4141 주문	
10	130-4141	릴 어셈블리 - 11 블레이드(8" 직경 - RM 335D/3500D/450D/4000D/4500)	1
	13-8229	14-7419 주문	1
10	133-0140	릴 어셈블리 - 5 블레이드(8" 직경 - RM 335D/3500D/450D/4000D/4500)	1
11	13-3679**	커팅 유닛 정비 MVP 키트(RM 335D/450D)	필요에 따라
11	95-4389**	커팅 유닛 정비 MVP 키트(RM 3500D/4000D/4500D)	필요에 따라
12	82-3070-03	블레이드 - 대취 제거기	20
13	3234-34	나사 - 육각 플랜지 헤드	8
14	3218-5	너트	2
15	72-0380	노브	2
16	72-0390	로드	2
17	59-5830-01	커버 - 내부	1
*	59-5840-01	100-9993 주문	1
*	100-9993	커버 - 외부	1
18	257-5	와셔	8
19	62-6080	볼트 - 숄더	1
20	62-6070	77-4810 주문	2
20	77-4810	블록 - 디플렉터	2
21	72-0400	92-9231 주문	2
21	92-9231	스프링	2
22	82-9390	너트 - 특수형	2
23	93-7769	로드	1
24	92-9250	셸 - 그리스	1
25	92-9251	슬리브-마모	필요에 따라
26	72-0430	부싱	2
26	92-9252	부싱 - 플랜지	2
27	72-0440	핀	2
28	72-0420	클램프 - 튜브	2
29	72-0410	스탠드오프	2
30	59-6150	와셔 - 폴리	1
31	59-6190	나사 - 릴 캡	1
32	59-7490	플러그 - 그리스 피팅	1
33	75-7590-01	커버 - 구동(왼쪽)	1
33	75-7580-01	커버 - 구동(오른쪽)	1
34	47-7170	개스킷	1
35	48-9020	볼트	2
36	3234-12	나사 - 육각 플랜지 헤드	2
37	51-1600	75-7680-01 주문	1
37	52-9660	75-7680-01 주문	1
37	75-7680-01	디플렉터 - 잔디	1

*그림 없음. **별도 판매하지 않음. 키트 내용물은 20~33페이지 참조. 가격은 사전 통보 없이 변경될 수 있습니다. 정확한 부품을 주문할 수 있도록 항상 해당 제품의 부품 카탈로그나 Master Parts Viewer를 참조하십시오. 여기에는 필요한 부품이 나와 있지 않을 수도 있습니다. toro.com/parts

REELMASTER

릴마스터(REELMASTER®) 335D / 3500D / 450D / 4000D / 4500D

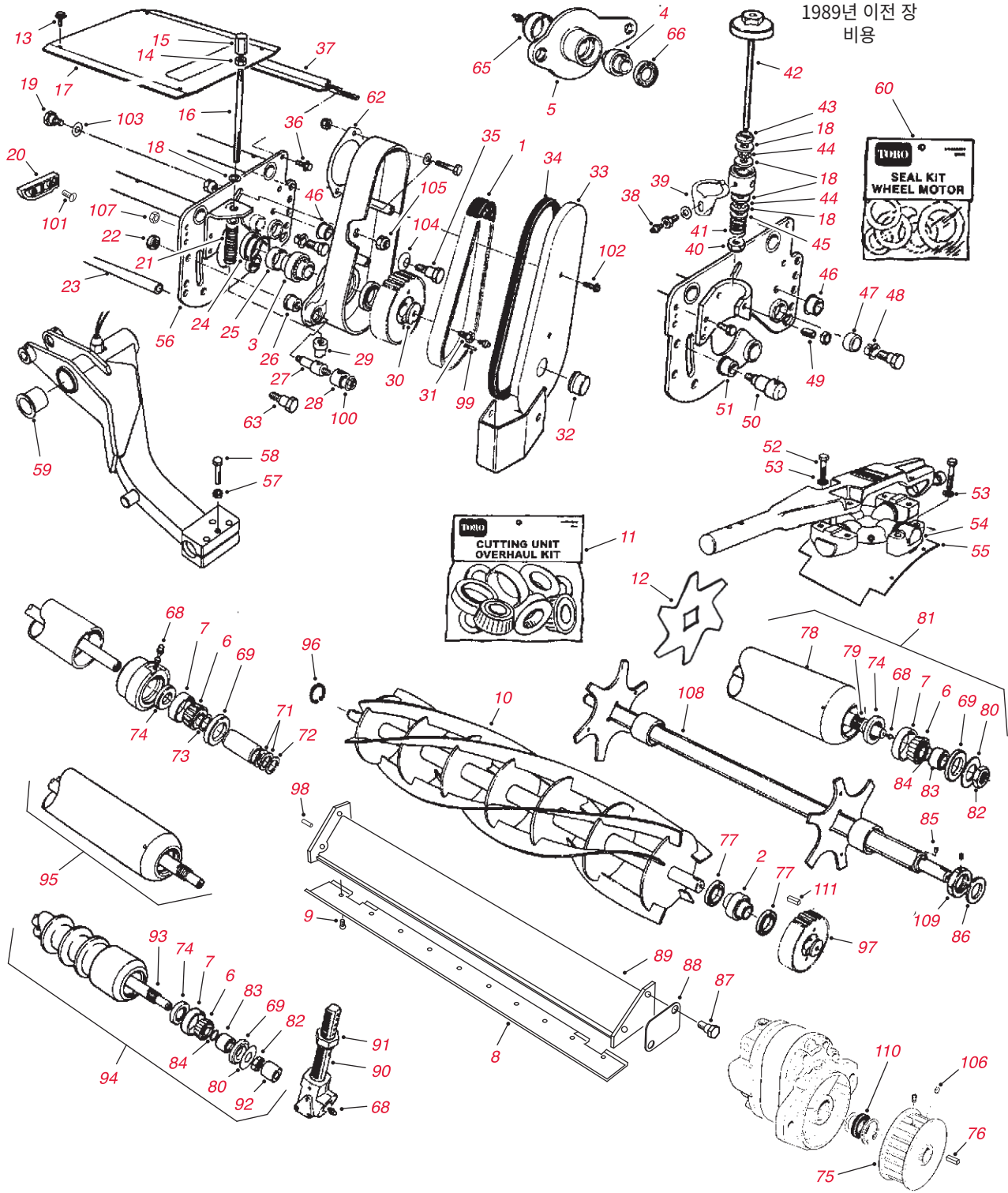

커팅 유닛 부품 - 계속

참조 번호	부품 번호	설명	수량
38	302-5	그리스 피팅	2
39	52-3000	암-스프링	2
40	3296-62	록너트	2
41	5-4373	스프링	2
42	59-5580-01	핸들	2
43	253-84	씰 - 조정 핸들	2
44	257-6	스러스트 베어링	4
45	29-8870	와셔-플랫	2
46	256-252	부싱	2
47	62-6110	부싱	2
48	256-292	부싱	2
49	57-5190	나사 - 조정	4
50	59-5570	핀	2
51	256-113	부싱	2
52	3211-4	캡 나사	4
53	3253-21	록 와셔	8
54	59-5910	크로스 및 베어링	1
55	75-8100	커버	1
56	14-0829	릴 프레임 어셈블리	1
57	3218-3	너트 - 잼(RM 335/3500)	5
58	323-50	나사(335/3500)	5
59	69-6470	부싱	10
60	42-2060	59-8400 주문	1
60	59-8400	씰 키트 - 휠 모터	1
*	62-6470	하우징 - 구동, 오른쪽	1
62	48-9050	실드 - 구동 플레이트	1
63	59-6340	볼트(대취 제거기)	2
65	59-5560	더스트 캡	1
66	93-1414	씰 - 그리스	1
68	302-5	그리스 피팅	필요에 따라
69	253-165	씰 - 슬리브	2
71	3256-26	와셔	2
72	3253-7	록 와셔	1
73	47-7510	와셔	2
74	253-122	씰	2
75	47-7150	폴리 - 릴 모터	1
76	47-2380	키 - 릴 모터 폴리	1
77	253-145	93-1414 주문	3
77	93-1414	씰	3
78	59-5640-01	104-4623-01 주문	1
78	104-4623-01	롤러 튜브 어셈블리	1
79	66-5640	샤프트	1
80	66-5620	와셔 - 스러스트	2
81	59-5630	후방 롤러 어셈블리	1
82	3220-7	잼 너트	1
83	59-5690	웨어 슬리브	2
84	237-54	O-링	2
85	48-8880	핀-다웰	2
86	38-7330	와셔-실드	2
87	66-5570	84-6090 주문	4
87	84-6090	숄더 볼트	4

*그림 없음. **별도 판매하지 않음. 키트 내용물은 20~33페이지 참조. 가격은 사전 통보 없이 변경될 수 있습니다. 정확한 부품을 주문할 수 있도록 항상 해당 제품의 부품 카탈로그나 Master Parts Viewer를 참조하십시오. 여기에는 필요한 부품이 나와 있지 않을 수도 있습니다. toro.com/parts

REELMASTER

릴마스터(REELMASTER®) 335D / 3500D / 450D / 4000D / 4500D

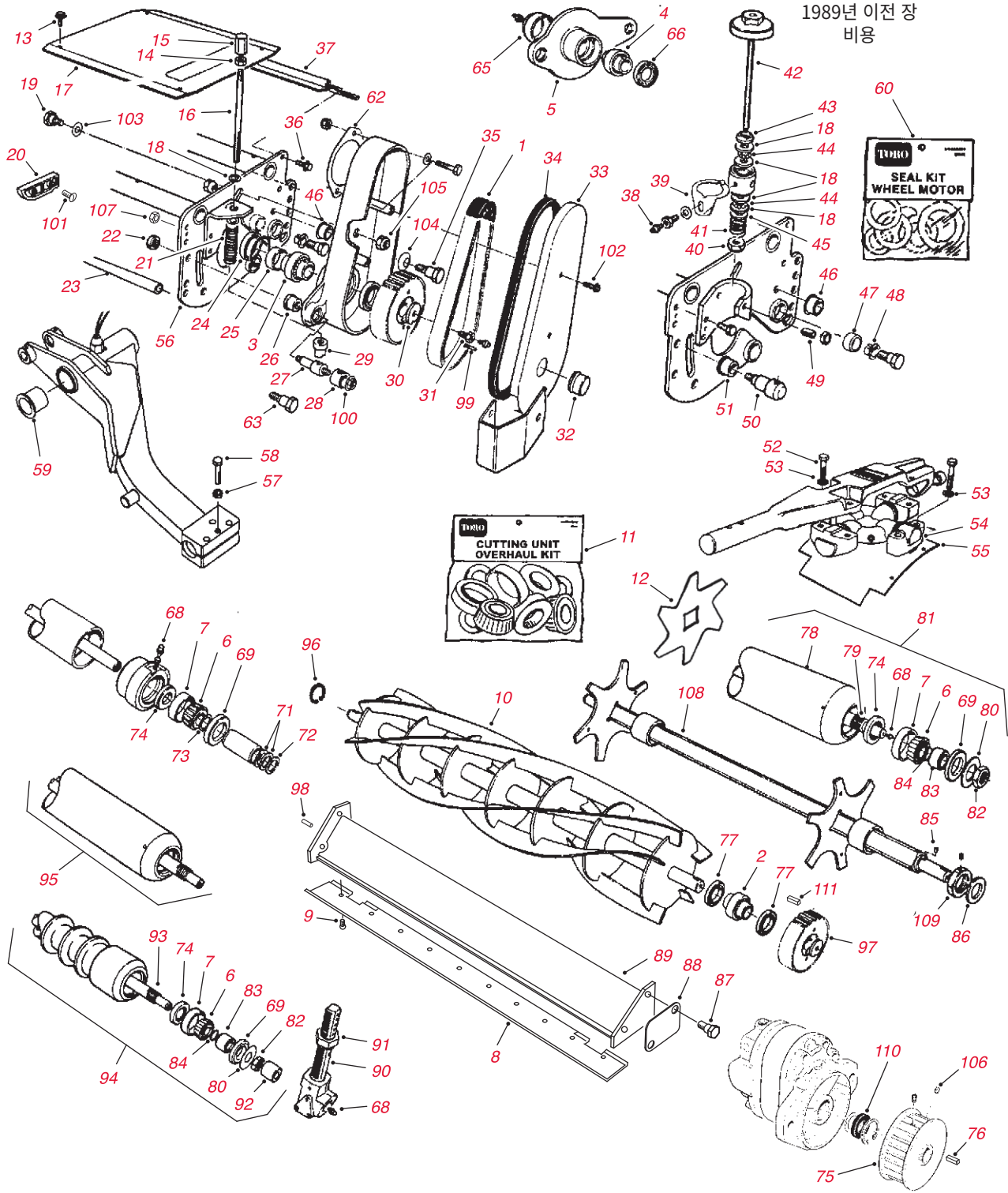

커팅 유닛 부품 - 계속

참조 번호	부품 번호	설명	수량
88	48-9240	76-3580 주문	
88	76-3580	베드바 스페이서	필요에 따라
89	59-5470-01	베드바	1
89	77-4340-01	베드바	1
90	84-6160	칼라	2
91	59-5820	너트	4
92	59-5780	부싱	2
93	66-5650	롤러 샤프트(34.25" 롤러)	1
93	84-6070	롤러 샤프트(33.25" 롤러)	1
94	62-6030	62-6130 주문	1
94	62-6130	WIEHLE(위홀) 롤러 어셈블리(34.25" 롤러)	1
94	84-6080	WIEHLE 롤러 어셈블리(33.25" 롤러)	1
95	59-5630	전방 롤러 어셈블리(33.25" 롤러)	1
96	32151-71	링 - 리테이닝	1
97	47-7140	풀리-드리븐	1
98	32121-11	핀 - 롤	4
99	32121-50	핀 - 롤	1
100	32128-15	너트 - 플랜지 록	2
101	32108-101	나사	4
102	3234-14	나사 - 육각 플랜지 헤드	2
103	3256-69	와셔 - 플랫	1
104	3290-440	와셔 - BELLEVILLE	2
105	3296-28	너트 - 록	2
106	3246-17	나사 - 세트	2
107	3296-26	너트 - 록	4
108	59-6290	샤프트 - 대취 제거기	1
109	59-6330	너트 - 육각	1
110	66-5710	117-8976 주문	
110	117-8976	셀 - 릴 모터 샤프트	1
111	75-7570	키 - 릴 풀리	1
*	82-4910	롤러	1

REELMASTER

릴마스터(REELMASTER®) 223D / 5100D / 5200D / 5300D / 5500D

트랙션 유닛 부품

	부품 번호	설명	수량
필터	30015**	400시간 필터 MVP 키트(RM 5200D/5400D)	필요에 따라
	30038**	400시간 필터 MVP 키트(RM 5500D)	필요에 따라
	67-4330	108-3841 주문	1
	93-4295	112-8409 주문	1
	112-8409	필터 - 엔진 오일(5300D)	1
	104-5167	108-3841 주문	1
	98-9651	108-3841 주문	1
	99-8384	108-3841 주문	1
	108-3841	필터 - 엔진 오일(KUBOTA)	1
	27-7110	108-3833 주문	1
	108-3833	필터 엘리먼트	1
	93-2195	108-3811 주문	1
	98-9763	108-3810 주문	1
	108-3810	엘리먼트 - 공기(52/54/55)	1
	108-3811	엘리먼트 - 공기(5100D)	1
	98-7612	필터 - 연료, 플라스틱(RM 5200/5400/5500)	1
	108-3828	필터 - 연료, 금속(RM 5200/5400/5500)	1
	63-8300	필터 - 연료(디젤)	1
	99-8358	엘리먼트 - 연료 필터(RM 5200D/5400D 1999-01)	1
	43-2550	필터 - 연료 펌프	1
	98-9764	엘리먼트 - 분리기(5200D/5400D/5500D)	1
	112-9140	바이오디젤 연료 필터 키트(5200D/5400D/5500D)	1
	112-8400	바이오디젤 연료 펌프 키트(5200D/5400D/5500D)	1
	110-9015	엘리먼트 - 분리기(바이오디젤 키트)(5200D/5400D/5500D)	1
	112-7836	인라인 연료 필터(바이오디젤 키트 5200D/5400D/5500D)	1
	75-1310	필터 - 유압	1
	94-2621	필터 - 유압	1
	75-1320	110-4146 주문	1
	75-1330	110-4146 주문	1
	110-4146	필터 - 변속기	1
	75-6340	필터 - 유압(RM 5200D/5400D/5500D)	1
	98-9493	엘리먼트 - 브리더(RM 5200D/5400D/5500D)	1
	108-0638	병 - 오버플로	1
벨트	98-3921	벨트 - 냉각 팬(RM 5500D)	1
	98-9676	벨트 - 교류 발전기(RM 5200D/5400D/5500D)	1
	67-4410	V-벨트 - 교류 발전기/워터 펌프(RM 223D/5100D/5300D)	1
타이어	98-2373	93-6152 주문(5200D/5400D/5500D)	2
	117-5196	타이어 - 전륜(26.5 X 14 - 12) 2-플라이(5200D/5400D/5500D)	2
	231-134	타이어 - 전륜(26 X 12 - 12) 4-플라이(223D/5100D/5300D)	2
	231-134	타이어 - 전륜(26 X 12 - 12) 4-플라이(5200D/5400D)	2
	86-5910	타이어 - 후륜(20 X 10 - 10) 6-플라이(5200D/5400D/5500D)	2
시트	131-6691	좌석 커버, 대형	1
	137-1312	메시 좌석 커버, 대형	1

트랙션 유닛 부품 - 계속

	부품 번호	설명	수량
베어링	이 모델에 사용할 수 있는 교체용 베어링 제품에 대한 자세한 내용은 빠른 참조 가이드를 참조하십시오. 30-38페이지		
	21-8180	베어링	2
	94-3405	베어링 어셈블리(FWD 샤프트 지지대)	1
	251-307	251-259 주문	2
	251-259	베어링 - 볼(중립 압)	2
	251-318	베어링 - 볼	2
	99-8351	어셈블리 - 연료 필터(RM 5200D 1999-01/5500D 2000-01)	1
스타터 및 교류 발전기	112-1350	시동기(RM 223D/5100D)	1
	112-1356	시동기(RM 5300D)	1
	98-9705	시동기(RM 5200D/5400D/5500D)	1
	67-4630	교류 발전기(RM 223D/5100D)	1
	131-6557	교류 발전기(RM 5200D/5400D/5500D)	1
기타	104-4620	시트-일반	1
	112-8400	바이오디젤 연료 펌프 키트(5200D/5400D/5500D)	1
	108-0638	병-오버플로	1
	29-6162	스위치-마이크로	1

REELMASTER

릴마스터(REELMASTER®) 223D / 5100D / 5200D / 5300D / 5500D

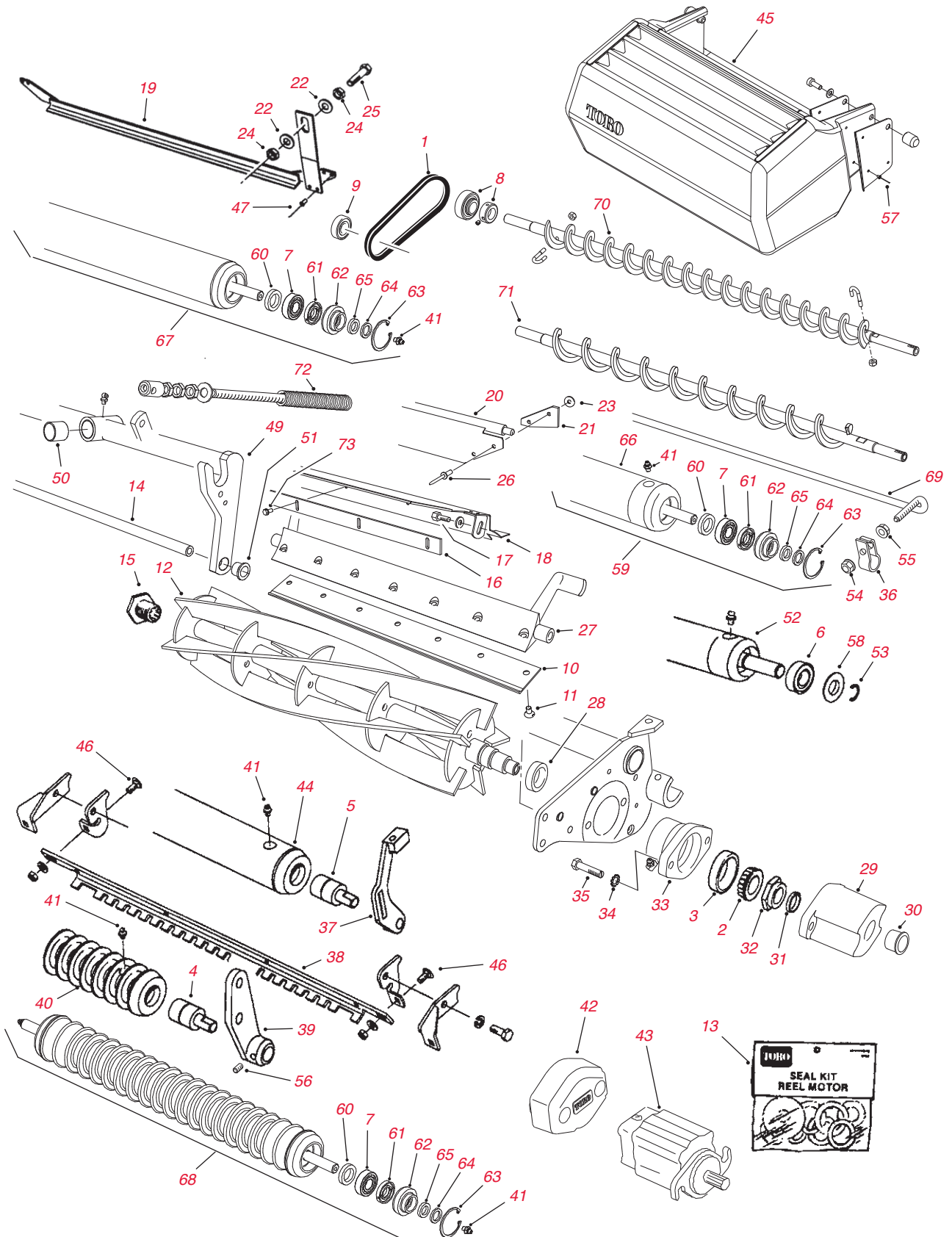

커팅 유닛 부품

참조 번호	부품 번호	설명	수량
1	104-8231	108-6709 주문	1
1	108-6709	벨트 - 후방 롤러 브러시 구동(RM 5200D/5400D)	1
2	254-94	베어링 콘	2
3	254-72	베어링 컵	2
4	75-1290	베어링	2
5	21-8430	52-3180 주문	2
5	52-3210	52-3180 주문	2
5	52-3180	베어링	2
6	85-9970	베어링	2
7	109966	베어링 - 볼	2
8	98-5208	베어링 - 롤러 브러시 샤프트(RM 223D/5100D/5300D)	2
	104-1842	132-6979 주문	
8	132-6979	베어링 - 롤러 브러시 샤프트(RM 5200D/5400D)	2
9	251-336	베어링 - 롤러 브러시 구동(RM 223D/5100D/5300D)	1
9	98-5215	베어링 - 롤러 브러시 구동(RM 5200D/5400D)	1
10	100-3350	베드나이프 - 하이-컷	1
10	63-8610	베드나이프 - 페어웨이-컷	1
10	112-7475	베드나이프 - 페어웨이-컷 - 에지맥스(EDGEMAX)	1
*	137-0879	베드나이프 - 21" 페어웨이 컷 - 에지맥스(EDGEMAX)	1
	57-4910	119-4151 주문	7
11	119-4151	베드나이프 나사	7
	14-0649	130-0093 주문	
12	130-0093	릴 - 8 블레이드 (5" 직경 - 커팅 유닛 03506/03509/03528)	1
	14-0659	130-0088 주문	
12	130-0088	릴 - 5 블레이드(5" 직경 - 커팅 유닛 03527)	1
*	107-1590**	릴 정비 MVP 키트(1990-01)	필요에 따라
13	72-4380	92-8863 주문	1
13	75-1270	92-8863 주문	1
13	353-469	92-8863 주문	1
13	353-585	92-8863 주문	1
13	92-8863	씰 키트 - 릴 모터	1
14	75-1710	로드 - 서포트(RM 5100/5300)	1
14	104-3365	로드 - 서포트(RM 5200/5400)	1
15	10-5100	93-1394 주문	1
15	77-0340	93-1394 주문	1
15	93-1394	스플라인 너트	1
16	36-7260	컷오프 바	1
17	321-4	캡 나사	2
18	75-1840	잔디받이	1
19	75-1750-01	스크레이퍼 - 뒤쪽(03512)	1
20	75-1560-01	디플렉터 - 뒤쪽	1
21	75-1720	플랩 - 디플렉터	2
22	3256-24	와셔 - 플랫	4
23	3256-49	와셔 - 플랫	4
24	3218-3	너트 - 잼	4
25	323-50	나사 - 캡, 육각 헤드	2
26	3269-4	리벳 - 팜	4
27	10-4930-01	베드바	1
28	253-96	오일 씰(2000 이전)	2
28	104-3388	오일 씰(2001 이후)	2
29	10-5080-01	캡 - 엔드	1
30	12-0460	캡러그	1
31	253-61	오일 씰	1
32	3296-60	너트 - 릴	1
33	10-5120	104-3398 주문	2
33	104-3398	베어링 하우징(2000 이전)	2
33	104-3399	베어링 하우징(2001 이후)	2
34	3255-9	록 와셔	4

*그림 없음. **별도 판매하지 않음. 키트 내용물은 20~33페이지 참조. 가격은 사전 통보 없이 변경될 수 있습니다. 정확한 부품을 주문할 수 있도록 향 상 해당 제품의 부품 카탈로그나 Master Parts Viewer를 참조하십시오. 여기에는 필요한 부품이 나와 있지 않을 수도 있습니다. toro.com/parts

REELMASTER

릴마스터(REELMASTER®) 223D / 5100D / 5200D / 5300D / 5500D

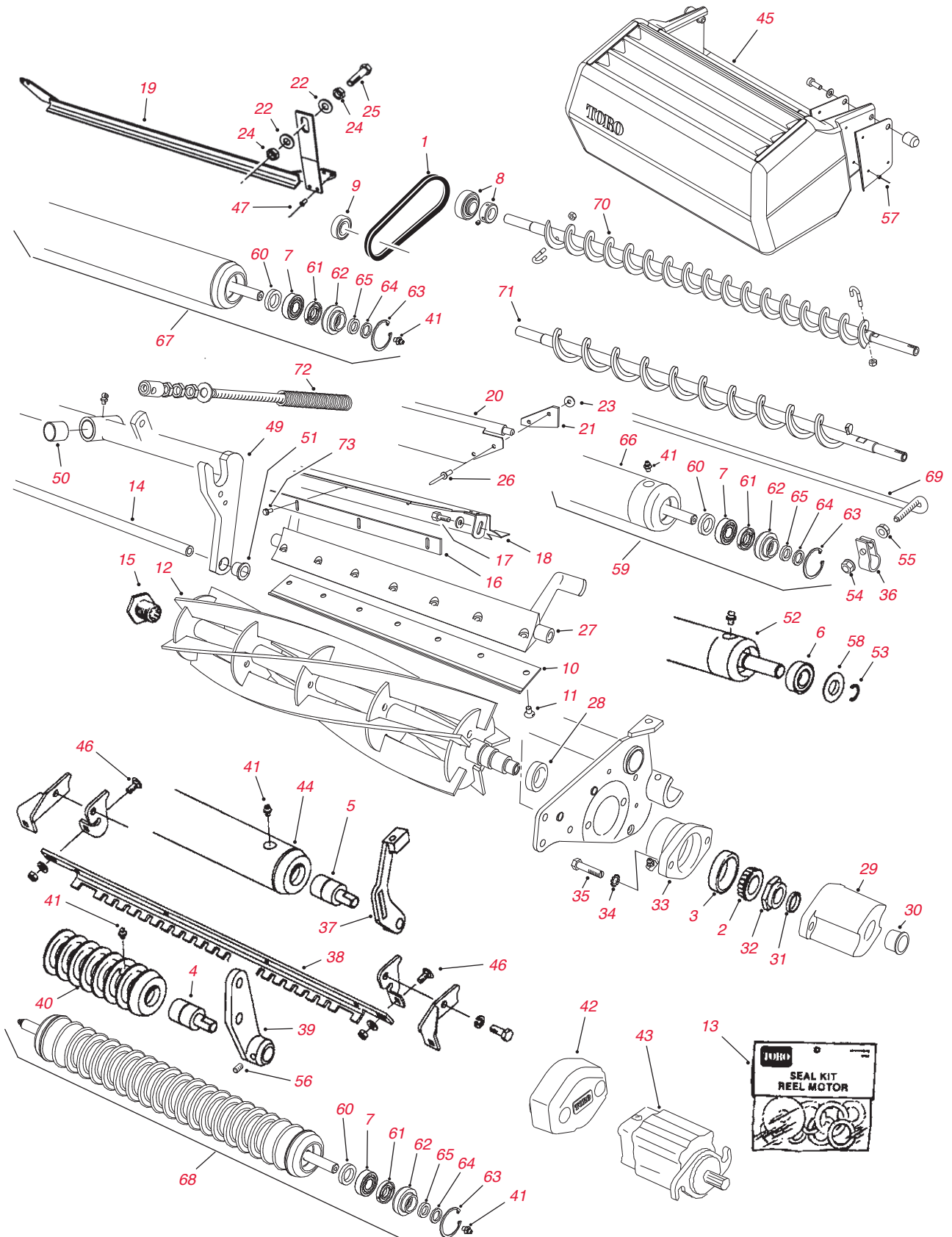

커팅 유닛 부품 - 계속

참조 번호	부품 번호	설명	수량
35	57-3210	볼트	4
36	92-3087	브래킷 - 스크레이퍼	2
37	75-1610-01	브래킷 - 예고, 뒤쪽(오른쪽)	1
37	75-1620-01	브래킷 - 예고, 뒤쪽(왼쪽)	1
38	83-5400	프런트 롤러 스크레이퍼 키트	1
39	75-1960-01	브래킷 - 예고, 앞쪽(오른쪽)	1
39	75-1980-01	브래킷 - 예고, 앞쪽(왼쪽)	1
40	75-1520	WIEHLE 롤러 어셈블리	1
*	107-1592**	전방 롤러 수리 MVP 키트	필요에 따라
41	302-5	그리스 피팅	2
42	100-7113-01	중량 웨이트 - 엔드(2001 이후)	1
*	100-6426	112-9200 주문	1
*	108-6487	112-9200 주문	1
*	112-9200	120-2072 주문	1
43	120-2072	유압 모터 어셈블리(2003-05)	1
44	75-1850	85-7220 주문	1
44	85-7220	후방 롤러 어셈블리 - 2"(1990-92)	1
*	107-1588**	후방 롤러 수리 MVP 키트(베어링 52-3180 - 1990-92)	필요에 따라
45	75-4010	104-8219 주문	1
45	104-8219	잔디 바스켓 어셈블리(5000 시리즈)	1
45	108-4991	페어웨이 잔디 바스켓 어셈블리(5010 모델)	1
46	3230-1	볼트 - 캐리지	2
47	3269-3	리벳 - 팜(98-1450용)	4
47	3269-23	리벳 - 팜(79-1750-01용)	4
49	100-4194	캐리어 프레임(RM 5100/5300)	1
50	67-1750	부싱	2
51	75-2160	부싱	2
52	85-7220	후방 롤러 어셈블리 - 2"(1993-97)	1
53	32151-12	링 - 리테이닝	2
54	32128-32	너트 - 플랜지 록	2
55	32128-33	너트 - 플랜지 록	1
56	3246-2	나사 - 세트	2
57	3269-28	리벳 - 팜	10
58	85-7190	와셔 - 실드	2
59	94-0694	프리미엄 후방 롤러 어셈블리 - 2.5"	1
*	106-9606**	롤러 수리 MVP 키트(베어링 109966 - 2001 이후)	필요에 따라
60	93-3007	씰 - 오일	2
61	93-1251	씰 - 안쪽	2
62	93-1252	씰 - 바깥쪽	2
63	32120-62	링 - 리테이닝	2
64	93-2931	와셔-롤러	2
65	253-70	씰 - 오일	2
66	94-0695	튜브 - 롤러	1
67	100-2536	롤러 어셈블리	1
69	92-3086	로드 - 후방 롤러 스크레이퍼	1
69	98-1450	로드 - 후방 롤러 스크레이퍼(5200/5400)	1
70	105-6792	교체용 후방 롤러 브러시(2006 이후)	1
*	106-9627**	후방 롤러 브러시 수리 MVP 키트	필요에 따라
71	100-7119	106-9627 주문	1
71	106-9627	후방 롤러 브러시 어셈블리(1999-05)	1
72	104-3394	스프링 - 압축(RM 5200/5400)	1
73	104-2065	나사 - 육각 헤드	5
*	29-9100	브러시 및 핸들 어셈블리(RM 5200/5400/5500)	1
*	99-5748	샤프트 - 롤러(RM 5500/6000 1999-2008)	1

*그림 없음. **별도 판매하지 않음. 키트 내용물은 20~33페이지 참조. 가격은 사전 통보 없이 변경될 수 있습니다. 정확한 부품을 주문할 수 있도록 항상 해당 제품의 부품 카탈로그나 Master Parts Viewer를 참조하십시오. 여기에는 필요한 부품이 나와 있지 않을 수도 있습니다. toro.com/parts

REELMASTER

릴마스터(REELMASTER®) 223D / 5100D / 5200D / 5300D / 5500D

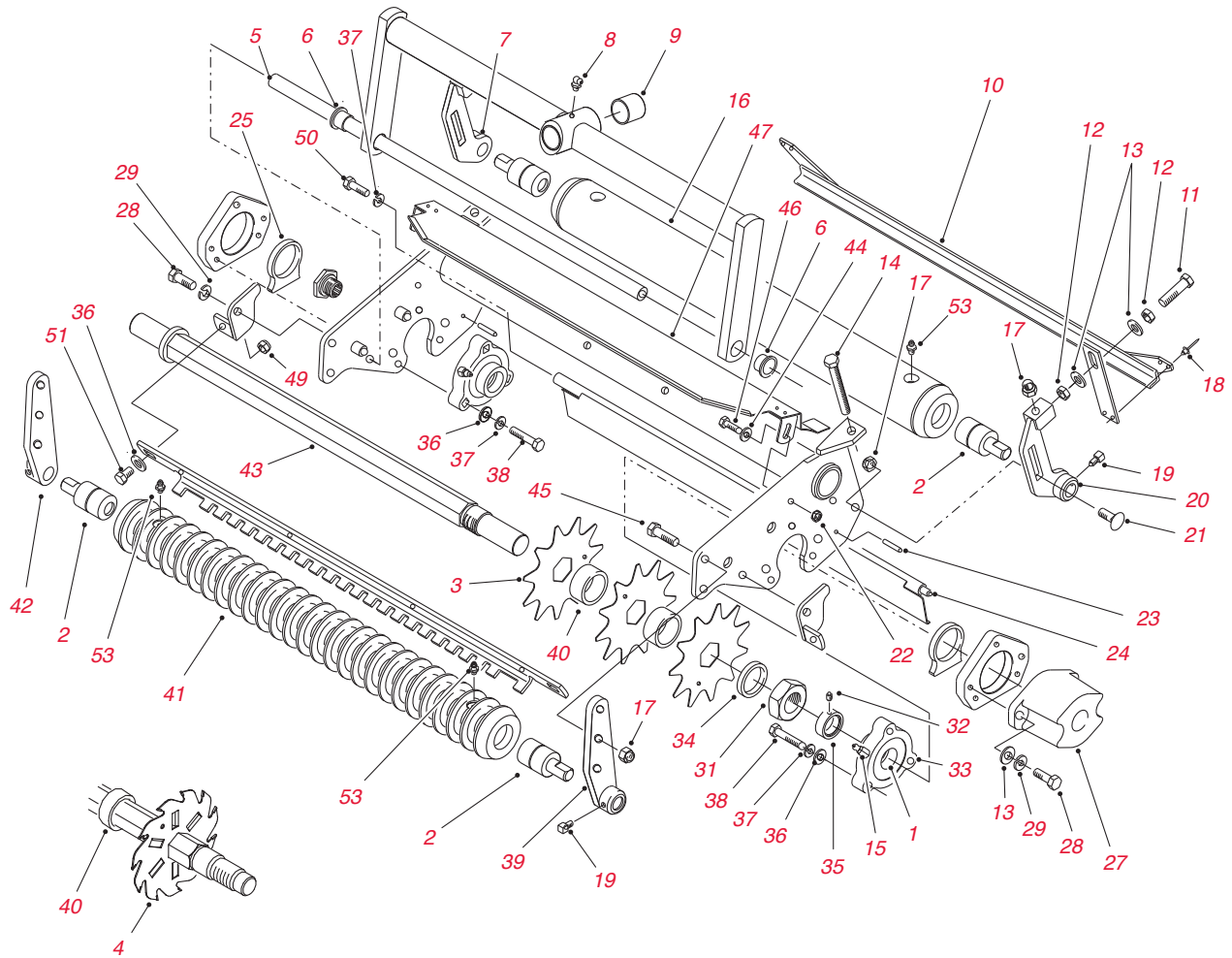

대취 제거 릴 부품

참조 번호	부품 번호	설명	수량
1	94-3405	베어링 어셈블리(#32 및 35 포함)	2
2	75-1290	베어링	4
3	17-1590	블레이드 - 11 투스(일반)	24
4	106-5422	블레이드 - 대취 제거 릴(1MM 카바이드 팁)	24
4	106-6355	블레이드 - 대취 제거 릴(2MM 카바이드 팁)	24
*	106-6392**	대취 제거 릴 블레이드 MVP 키트(106-6355 블레이드 108개)	필요에 따라
5	75-1710	지지대	1
6	75-2160	부싱 - 플랜지	2
7	82-6630-01	브래킷 - 예고, 오른쪽	1
8	302-60	피팅 - 그리스	1
9	67-1750	부싱 - 역슬	2
10	82-6740	스크레이퍼 어셈블리	1
11	323-53	나사 - 캡	2
12	3218-3	너트 - 잼	4
13	3256-24	와셔 - 플랫	8
14	323-49	나사-특수형	2
15	302-11	피팅 - 그리스	2
16	82-6680	114-5404 주문	1
16	114-5404	후방 롤러 어셈블리	1
*	107-1592**	롤러 수리 MVP 키트	필요에 따라
17	3296-39	너트 - 록	8
18	3269-3	리벳 - 팝	4
19	3242-1	나사 - 세트	4
20	82-6650-01	브래킷 - 예고, 왼쪽	1
21	3231-25	볼트 - 캐리지	2
22	3296-42	너트 - 록	2
23	32121-12	핀 - 롤	2
24	82-6780-01	디플렉터 - 뒤쪽	1
25	82-6820	스페이서 - 베어링	2
27	10-5080-01	캡 - 엔드	1
28	323-6	나사 - 캡	6
29	3253-21	와셔 - 록	6
31	3220-18	너트 - 잼	1
32	3245-35	나사 - 세트	2
33	76-2460	베어링 어셈블리(#1, 15, 32 및 35 포함)	2
34	17-1600	스페이서	2
35	251-77	칼라 - 록	2
36	3256-23	와셔 - 플랫	8
37	3253-4	와셔 - 록	7
38	322-7	나사 - 캡	6
39	82-6530-01	지지대 - 예고, 왼쪽	1
40	82-6600	스페이서	23
41	75-1520	위휠(WIEHLE) 롤러 어셈블리	1
*	107-1592**	롤러 수리 MVP 키트	필요에 따라
42	82-6510-01	지지대 - 예고, 오른쪽	1
43	82-6570	샤프트 - 릴	1
44	3256-1	와셔 - 플랫	2
45	323-7	나사 - 캡	4
46	321-4	나사 - 캡	2
47	75-1840	샬드 - 잔디	1
49	3296-29	너트 - 록	2
50	322-5	나사 - 캡	1
51	322-3	나사 - 캡	2
53	302-5	피팅 - 구리스	4
*	110-7352	나사 - 예고(RM 5500)	1

*그림 없음. **별도 판매하지 않음. 키트 내용물은 20~33페이지 참조. 가격은 사전 통보 없이 변경될 수 있습니다. 정확한 부품을 주문할 수 있도록 항상 해당 제품의 부품 카탈로그나 Master Parts Viewer를 참조하십시오. 여기에는 필요한 부품이 나와 있지 않을 수도 있습니다. toro.com/parts

REELMASTER

티어(TIER) 4 REELMASTER® 5010-H / 5210 / 5410 / 5510 / 5610

모델: 03672 / 03687

트랙션 유닛 부품

	부품 번호	설명	수량
필터	30039**	400시간 필터 MVP 키트 5210/5410/5510(2006-2007)	필요에 따라
	30040**	400시간 필터 MVP 키트 5610(2006-2007)	필요에 따라
	30054**	400시간 필터 MVP 키트 5210/5410/5510 Non Tier4(2008 이후)	필요에 따라
	30055**	400시간 필터 MVP 키트 5610(2008-2012)	필요에 따라
	30247**	800시간 필터 MVP 키트 5010-H	필요에 따라
	30093**	800시간 필터 MVP 키트 5410D/5510D Tier4 Final	필요에 따라
	108-3841	엔진 오일 필터	1
	108-3810	에어 필터 엘리먼트	1
	98-7612	인라인 연료 필터, 플라스틱(2006-2007)	1
	108-3828	인라인 연료 필터, 금속(2006-2007)	1
	98-9764	연료 필터/분리기 엘리먼트(2006-2007)	1
	110-9049	연료 필터/분리기 엘리먼트(2008 이후)	1
	98-9305	연료 필터 분리기 어셈블리(#4 포함 - 2006-2007)	1
	110-9044	연료 필터 분리기 어셈블리(#4 포함 - 2008 이후)	1
	112-9140	바이오디젤 연료 필터 키트(2006 및 2007 유닛용)	1
	112-8400	바이오디젤 연료 필터 키트	1
	110-9015	연료 필터/분리기 엘리먼트(바이오디젤 키트)	1
	112-7836	인라인 연료 필터(바이오디젤 키트)	1
	86-3010	유압 오일 필터(스티어링)	1
	94-2621	유압 오일 필터(저장 탱크)	1
	92-5821	헤드 - 필터(RM 5410/5510/5610)	1
	114-4057	안전 엘리먼트, 5"	1
	125-7025	필터	1
	125-2915	필터-스핀온	1
	125-8752	필터-연료	1
	127-3075	필터 어셈블리	1
125-2914	분리기 필터 어셈블리	1	
108-3814	필터-공기(RM 5510D)	1	
108-3816	필터-공기(RM 5510D)	1	
베어링	이 모델에 사용할 수 있는 교체용 베어링 제품에 대한 자세한 내용은 빠른 참조 가이드를 참조하십시오. 30-38페이지		
	254-94	베어링 콘	4
	254-72	베어링 컵	4
	127-2958	베어링-볼	1
	127-2983	베어링-볼	1
	105-8118	베어링-콘	1
	105-8120	베어링-콘	1
	112-5290	베어링-스틸, 스테인리스	1
	120-3366	베어링	1
	125-5279	베어링-롤러	1
	120-4621	베어링(5010-H)	1
	125-7249	베어링, 볼	1
	125-7251	베어링-볼	1
	125-7252	베어링-볼	1
	125-7253	베어링-볼	1
	119-8558	베어링-볼	1
	99-7532	베어링-롤러, 원뿔형	1
	99-7534	베어링-볼	1
	93-7775	베어링-볼	1
	99-7570	베어링-롤러, 원뿔형	1
벨트	104-3494	V-벨트 - 교류 발전기 구동(5010-H)	1
	98-9676	V-벨트 - 교류 발전기 구동(5210/5410/5510/5610)	1
	127-2998	V-벨트	1

¹평평한 잔디 조건에 권장

*그림 없음. **별도 판매하지 않음. 키트 내용물은 20-33페이지 참조. 가격은 사전 통보 없이 변경될 수 있습니다. 정확한 부품을 주문할 수 있도록 항상 해당 제품의 부품 카탈로그나 Master Parts Viewer를 참조하십시오. 여기에는 필요한 부품이 나와 있지 않을 수도 있습니다. toro.com/parts

트랙션 유닛 부품 - 계속

	부품 번호	설명	수량
타이어	87-6740	110-5132 주문	2
	110-5132	타이어 - 전륜(5210 - 2006-2008 중반)	2
	115-8090	95-2638 주문	2
	95-2638	타이어 - 전륜(5210 - 2008 중반 이후)	2
	117-5196	타이어 - 전방(5410/ 5010-H /5510/5610)	2
	86-5910	타이어 - 후륜(5210)	2
	95-8656	115-1572 주문	2
	115-1572	타이어 - 후륜(5210 - 2007 이후)	2
	104-0451	117-5125 주문	2
	117-5125	타이어 - 후륜(5010-H/5410/5510/5610)	2
	127-2796	타이어 - 후륜(20 X 12 - 10) 4-플라이, 민무늬(5010-H/5410/5510/5610)	2
	133-2940	타이어 - 전륜(26.5 X 14 - 12) 4-플라이(5010-H/5410/5510/5610)	2
	136-7963	타이어 어셈블리(5010-H/5410/5610)	2
	시트	131-6691	좌석 커버, 대형
137-1312		메시 좌석 커버, 대형	1
104-4620		시트 - 일반	1
92-8991		조절 어드저스터 - 시트 어셈블리	1
108-1757		커버 - 시트베이스	1
스타터 및 교류 발전기	98-9705	스타터 어셈블리(5210/5410/5510/5610)	1
	131-6557	교류 발전기 어셈블리(5210/5410/5510/5610)	1
	131-6561	스타터 어셈블리(5010-H)	1
	127-3818	시동기 어셈블리	1
	125-7003	시동기	1
	106-5269	점화 스위치 어셈블리(5010 시리즈)	1
	106-5270	점화 키 세트(RM 5010 시리즈)	1
유압 모터	107-4544	유압 모터 어셈블리(5010 시리즈)	1
	108-1825	유압 매니폴드 어셈블리(RM 5610 2011 이후)	1
	110-0901	유압 모터 어셈블리(5010 시리즈)	1
	106-3662	호스 - 유압(RM 5010 시리즈)	4
	133-2934	유압 모터 어셈블리(5010 시리즈)	1
	133-2935	유압 호스 어셈블리(5010-H/5410/5510/5610)	1
	106-3662	호스-유압(RM 5010 시리즈 2010 이후)	4
	340-139	피팅 - 엘보 90(5010 시리즈)	1
	119-6972	가변 유압 펌프 어셈블리(5010 시리즈)	1
	119-6987	유압 실린더 어셈블리(5010 시리즈)	2
	기타	125-2165	132-5206 주문
132-5206		엔진 - KUBOTA, V1505	1
125-1984		스페이서, 릴 구동 유압 어셈블리	5
104-4246		팬 - 엔진(RM 5210)	1
120-6274		마운트 - 엔진(RM 5010-H/5210/5410/5510)	4
108-7623		튜브 어셈블리(5610)	1
108-7624		튜브 어셈블리(5610)	1
108-7625		튜브 어셈블리(5010 시리즈)	1
98-1471		휠 - 스티어링(5410/5510/5610)	1
119-6968		레벨 측정 바 - 오일	1
100-1535		스위치(5010-H/5410/5510)	1
120-6260		우측 브레이크 어셈블리(RM 5010-H/5410/5510/5610)	1
120-6261		좌측 브레이크 어셈블리(RM 5010-H/5410/5510/5610)	1
180-1672		매니폴드 - 튜브(5210/5410/5510/5610)	1
110-8882		밸브 - 릴리프, 크로스오버	1
107-4501-01		플랫폼 어셈블리(5210/5410/5510/5610)	1
125-2169		엔진 - KUBOTA, V1505T(5610)	1
112-9919		정지 - 케이블, 스로틀(5210/5410/5510/5610)	1
108-6715		게이지 바 어셈블리(5010 시리즈)	1
112-9184		씰 키트(5210/5410)	1
100-1854		플러그 - 예열(RM 5410/5510)	4
117-9507		페달 - 액셀러레이터(RM 5010 시리즈)	1

*그림 없음. **별도 판매하지 않음. 키트 내용물은 20~33페이지 참조. 가격은 사전 통보 없이 변경될 수 있습니다. 정확한 부품을 주문할 수 있도록 항상 해당 제품의 부품 카탈로그나 Master Parts Viewer를 참조하십시오. 여기에는 필요한 부품이 나와 있지 않을 수도 있습니다. toro.com/parts

REELMASTER

티어(TIER) 4 REELMASTER® 5010-H / 5210 / 5410 / 5510 / 5610

모델: 03672 / 03687

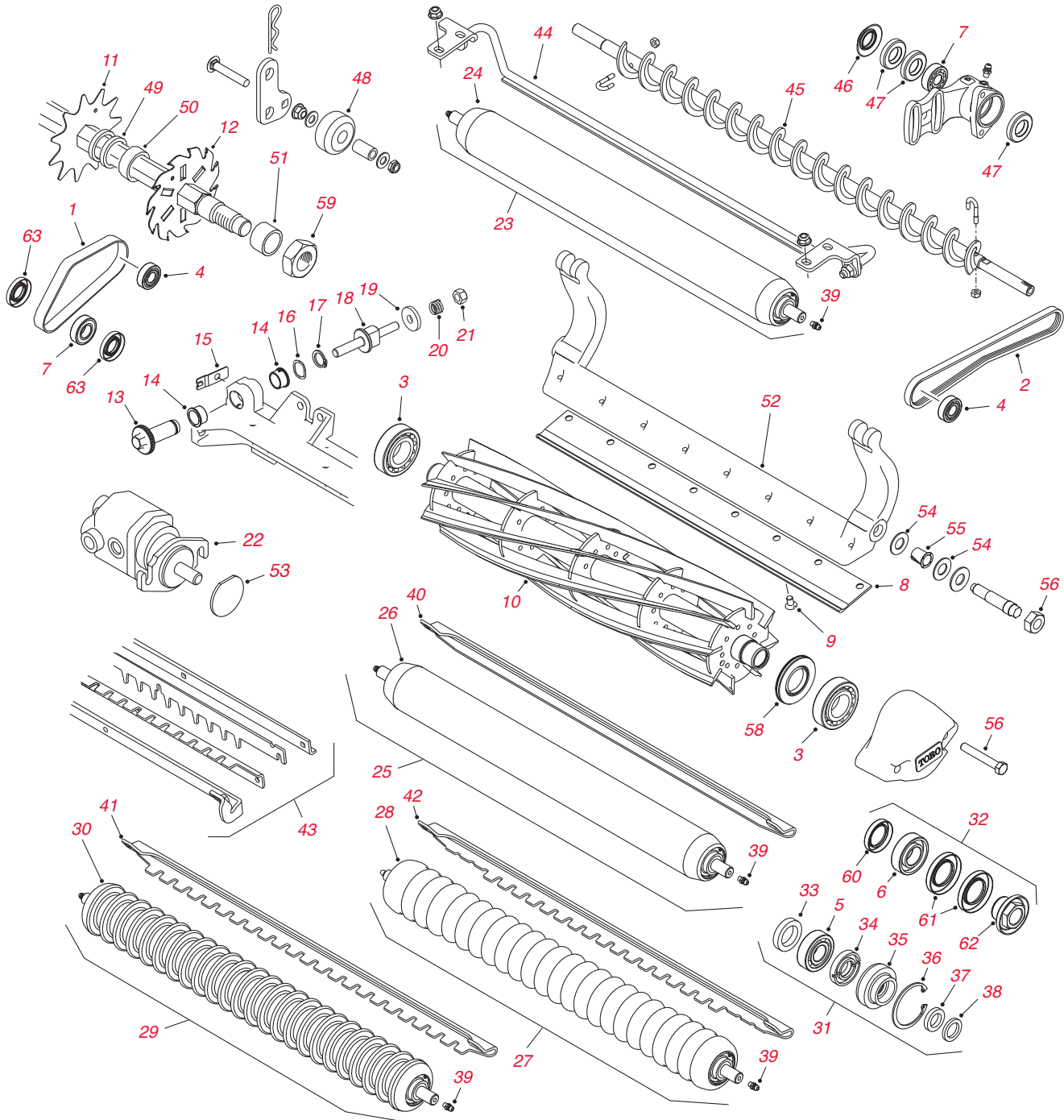

커팅 유닛 및 버티컬 부품

참조 번호	부품 번호	설명	수량
1	108-4497	벨트 - 그루머 구동(RM 5210/5410)	1
1	110-1716	벨트 - 그루머 구동(RM 5510/5610)	1
2	110-1746	벨트 - 후방 롤러 브러시 구동(5210/5410)	1
2	110-1747	벨트 - 후방 롤러 브러시 구동(5510/5610)	1
2	115-0894	벨트 - 브러시 구동 어셈블리	1
3	93-2489	베어링 - 릴	2
4	93-2559	베어링 -(그루머/롤러 브러시 구동)	1
5	109966	베어링 - 롤러	4
6	112-5290	베어링 - 스테인리스스틸	1
7	95-0707	베어링 - 볼(후방 롤러 브러시/그루머 구동)	2
	117-0978	주문 120-1640	
8	120-1640	베드나이프 - 페어웨이-컷 확장	1
8	108-9095	137-0833 주문	1
*	137-0833	베드나이프 - 558.8 MM 페어웨이 컷 - 에지맥스(EDGEMAX)	1
*	137-0832	베드나이프 - 22" 페어웨이 로우 컷 - 에지맥스(EDGEMAX)	1
8	108-9096	베드나이프 - 페어웨이-컷	1
8	110-4074	베드나이프 - 페어웨이-컷 - 헤비 듀티	1
8	110-4084	베드나이프 - 로우-컷	1
*	119-4280	베드나이프 - 에지맥스(EDGEMAX) 확장형 낮은 예고	1
	57-4910	119-4151 주문	8
9	119-4151	나사 - 베드나이프	8
	108-9070	127-2070 주문	
10	127-2070	릴 - 5 블레이드 서비스 전용(5" 직경 - 커팅 유닛 03661/03694/03695)	1
	108-9071	127-2065 주문	
	119-4270	127-2065 주문	
10	127-2065	137-8416 주문	
*	137-8416	릴+ - 8 블레이드, 5" 페어웨이	1
	117-3793	127-2066 주문	
10	127-2066	릴 - 11 블레이드 5" 페어웨이	1
	108-9072	127-2077 주문	
10	127-2077	릴 - 5 블레이드 서비스 전용 (7" 직경 - 커팅 유닛 03681/03863/03696/03698/03864/03682/03697/03699)	1
	107-3264	127-2084 주문	
10	127-2084	137-8432 주문	
*	137-8432	릴+ - 8 블레이드, 7" 페어웨이	
	117-0980	127-2085 주문	
10	127-2085	137-8433 주문	1
*	137-8433	릴+ - 11 블레이드 7" 페어웨이	1
10	131-3203	릴 - 8 블레이드 (5" 직경 - 커팅 유닛 03913/03482/03634)	1
10	131-3204	릴 - 11 블레이드 RR(5" 직경 - 커팅 유닛 03483/03635)	1
10	132-7109	137-8426 주문	1
*	137-8426	에지시리즈(EDGE SERIES) 릴+ - 8 블레이드, 5" 페어웨이 RR	1
10	132-7112	에지시리즈(EDGE SERIES) 릴 - 11 블레이드 FSR (5" 직경 - 커팅 유닛 03483/03635/03488ES/03623ES)	1
10	133-8205	에지시리즈(EDGE SERIES) 릴 - 5 블레이드 RR (7" 직경 - 커팅 유닛 03638/03639/03641/03636/03637)	1
10	131-6805	에지시리즈(EDGE SERIES) 릴 - 8 블레이드 RR (7" 직경 - 커팅 유닛 03638/03639/03641/03636/03637)	1
10	131-6809	137-8446 주문	1
*	137-8446	에지시리즈(EDGE SERIES) 릴+ - 8 블레이드, 7" 페어웨이 FSR	1
10	131-6801	137-8447 주문	1
*	137-8447	에지시리즈(EDGE SERIES) 릴+ - 11 블레이드, 7" 페어웨이 FSR	1
10	133-8201	137-8423 주문	1
*	137-8423	에지시리즈(EDGE SERIES) 릴+ - 11 블레이드, 5" 페어웨이	1
10	133-8203	에지시리즈(EDGE SERIES) 릴 - 11 블레이드 FSR(5" 직경 - 커팅 유닛 03695)	1
10	133-8211	에지시리즈(EDGE SERIES) 릴 - 8 블레이드 RR (7" 직경 - 커팅 유닛 03681/03863/03696/03698)	1
10	127-0294	137-8439 주문	1
*	137-8439	에지시리즈(EDGE SERIES) 릴+ - 11 블레이드, 7" 페어웨이 FSR	1

*그림 없음. **별도 판매하지 않음. 키트 내용물은 20~33페이지 참조. 가격은 사전 통보 없이 변경될 수 있습니다. 정확한 부품을 주문할 수 있도록 항상 해당 제품의 부품 카탈로그나 Master Parts Viewer를 참조하십시오. 여기에는 필요한 부품이 나와 있지 않을 수도 있습니다. toro.com/parts

REELMASTER

티어(TIER) 4 REELMASTER® 5010-H / 5210 / 5410 / 5510 / 5610

모델: 03672 / 03687

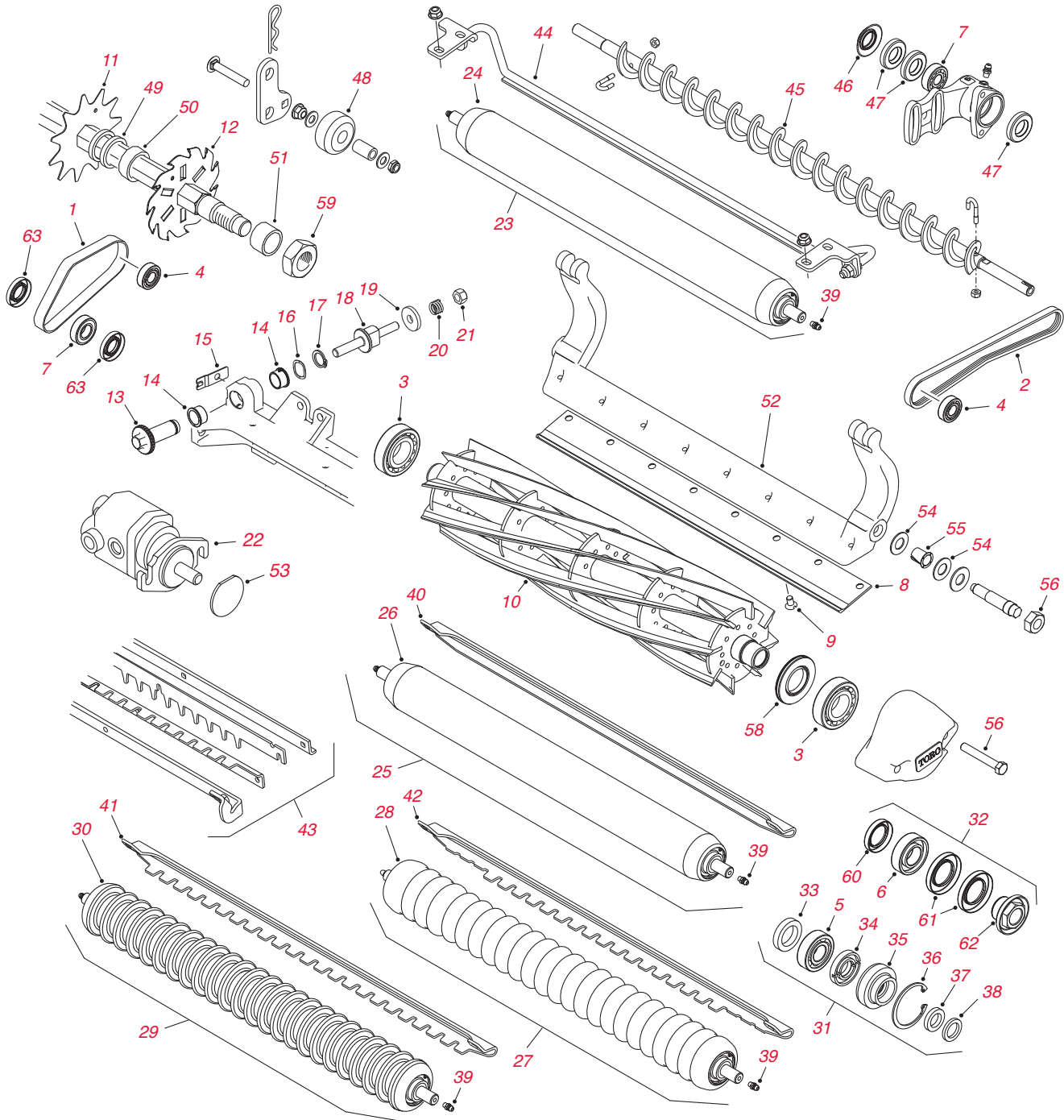

커팅 유닛 및 버티커터 부품 - 계속

참조 번호	부품 번호	설명	수량
11	17-1590	블레이드 - 11 투스(일반)	37
12	106-6355	블레이드 - 대취 제거 릴(2MM 카바이드 팁)	37
*	106-6392**	대취 제거 릴 블레이드 MVP 키트(106-6355 블레이드 108개)	필요에 따라
13	106-5363	조절 어드저스터	2
14	106-5344	부싱 - 키 플랜지	4
15	99-2097	멈춤쇠	2
17	32120-93	링 - 리테이닝	2
18	99-2096	나사 - 조절 어드저스터	2
19	99-2098	와셔	2
20	99-3755	119-4156 주문	2
20	119-4156	스프링 - 압축	2
21	33025-00	너트 - 록	2
*	108-6487	112-9200 주문	1
*	112-9200	120-2072 주문	
22	120-2072	릴 모터(5210 및 5410)	1
23	110-4066	114-5406 주문	1
23	114-5406	후방 롤러 어셈블리 - 2.5" 슷(RM 5210/5410 2006-07)	
23	107-4040	114-5404 주문	1
*	114-5404	롤러 어셈블리 - 2.5" 롱(RM 5010 시리즈)	1
23	114-5415	후방 롤러 어셈블리 - 3" 롱(RM 5510/5610 2006-07)	1
23	114-5406	후방 롤러 어셈블리 - 2.5" 슷(RM 5210/5410 2008 이후)	1
23	114-5417	후방 롤러 어셈블리 - 3" 슷(RM 5510/5610 2008 이후)	1
23	114-5404	후방 롤러 어셈블리 - 2.5" 롱(RM 5210/5410 2008 이후)	1
23	114-5404	후방 롤러 어셈블리 - 2.5" 롱(버티커터 2008 이후)	1
24	114-5406	튜브 - 리어(후방) 2.5" 슷 롤러(RM 5210/5410 2006-07)	1
24	107-3299-03	튜브 - 리어 2.5" 롱 롤러(RM 5210/5410 2006-07)	1
24	100-9943-03	튜브 - 리어 3" 롱 롤러(RM 5510/5610 2006-07)	1
24	107-3299-03	튜브 - 리어 2.5" 롱 롤러(버티커터 2006-07)	1
24	114-5409-03	115-8293-03 주문	1
24	114-5406	튜브 - 리어(후방) 2.5" 슷 롤러(RM 5210/5410 2008 이후)	1
24	114-5418-03	튜브 - 리어 3" 슷 롤러(RM 5510/5610 2008 이후)	1
*	115-8294-03	튜브 - 리어 2.5" 롱 롤러(RM 5210/5410 2008 이후)	
24	114-5416-03	115-8292-03 주문	1
*	115-8292-03	튜브 - 리어(후방) 3" 롱 롤러(RM 5510/5610 2008)	
24	115-8294-03	튜브 - 리어 2.5" 롱 롤러(버티커터 2008 이후)	1
25	110-9605	전방 롤러 어셈블리 - 3" 풀(RM 52/54/55/5610 2006-07)	1
25	110-9614	114-5419 주문	1
25	114-5412	전방 롤러 어셈블리 - 3" 풀(RM 52/54/55/5610 2008 이후)	1
25	114-5419	전방 롤러 어셈블리 - 2.5" 풀	
26	110-9612-03	튜브 - 프런트(전방) 3" 풀 롤러(RM 52/54/55/5610 2006-07)	1
26	110-9615-03	114-5419 주문	1
26	114-5419	튜브 - 프런트(전방) 2.5" 풀 롤러(버티커터 2006-07)	1
	114-5413-03	115-8297-03 주문	
26	115-8297-03	튜브 - 프런트(전방) 3" 풀 롤러(RM 52/54/55/5610 2008 이후)	1
26	115-8295-03	튜브 - 프런트 2.5" 풀 롤러(버티커터 2008 이후)	1
27	110-9608	114-5421 주문	1
27	114-5421	전방 롤러 어셈블리 - 플라스틱 슬더(2008 이후)	1
28	110-9611	튜브 - 프런트(전방) 플라스틱 슬더 롤러(2006-07)	1
28	114-5422	튜브 - 프런트 플라스틱 슬더 롤러(2008 이후)	1
29	110-4050	114-5400 주문	1
29	114-5400	전방 롤러 어셈블리 - 플라스틱 Wiehle	1
30	110-4051	114-5400 주문	1
30	114-5401	튜브 - 프런트(전방) 플라스틱 WIEHLE 롤러(2008 이후)	1
31	106-9606**	롤러 수리 MVP 키트(베어링 109966 - 2006-07)	필요에 따라
32	114-5430**	롤러 수리 MVP 키트(베어링 112-5290 - 2008 이후)	필요에 따라
33	93-3007	셀 - 안쪽 롤러	4

*그림 없음. **별도 판매하지 않음. 키트 내용물은 20~33페이지 참조. 가격은 사전 통보 없이 변경될 수 있습니다. 정확한 부품을 주문할 수 있도록 향 상 해당 제품의 부품 카탈로그나 Master Parts Viewer를 참조하십시오. 여기에는 필요한 부품이 나와 있지 않을 수도 있습니다. toro.com/parts

REELMASTER

티어(TIER) 4 REELMASTER® 5010-H / 5210 / 5410 / 5510 / 5610

모델: 03672 / 03687

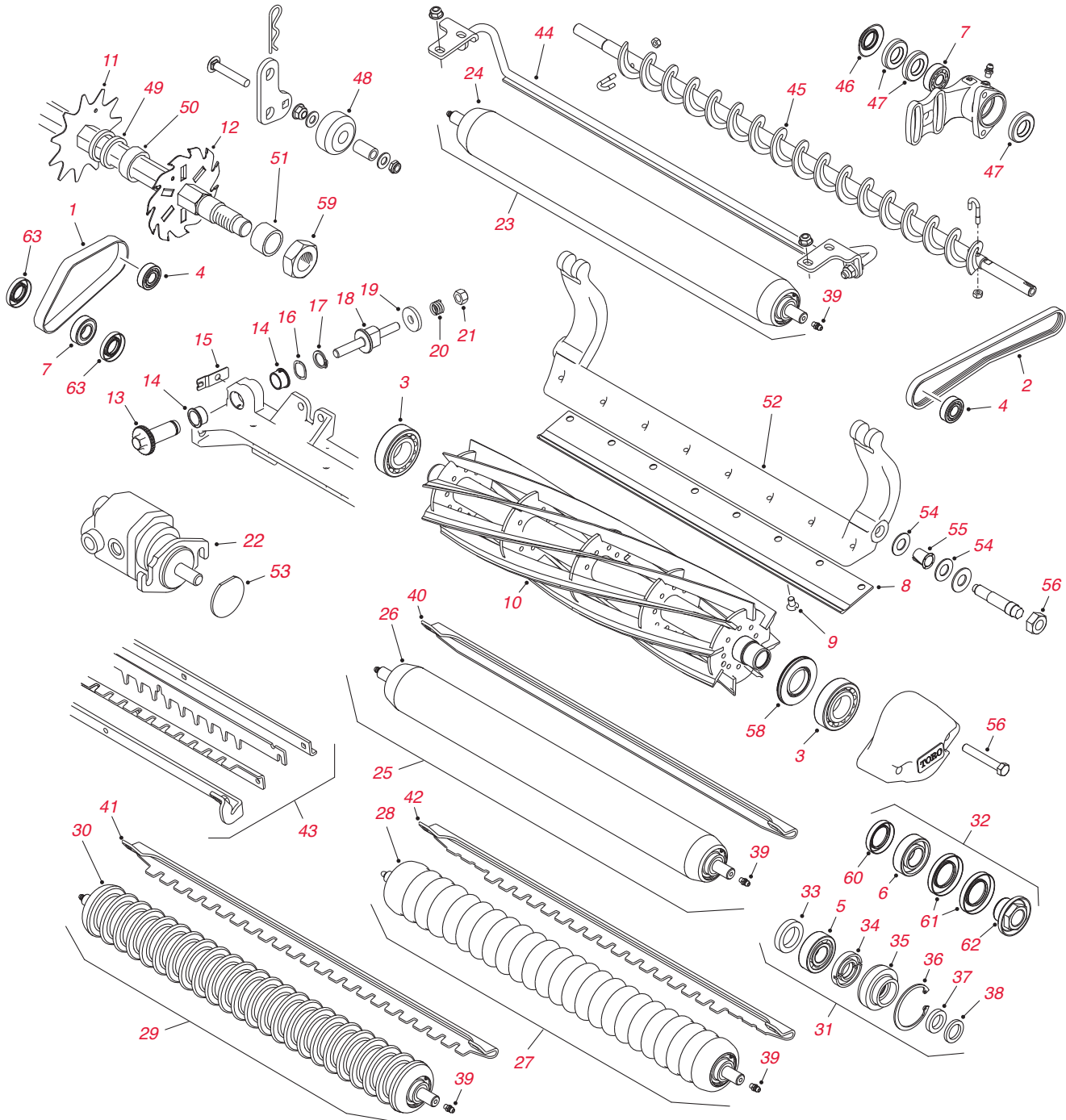

커팅 유닛 및 버티커터 부품 - 계속

참조 번호	부품 번호	설명	수량
34	93-1251	씰 - 안쪽	2
35	93-1252	씰 - 바깥쪽	2
3	253-70	씰 - 바깥쪽	4
37	93-2931	와셔-롤러	2
38	32120-62	링 - 리테이닝	2
39	302-5	피팅 - 그리스	2
40	108-4475-03	스크레이퍼 - 2.5" 전방 풀 롤러(버티커터)	1
40	110-9602-03	스크레이퍼 - 3" 전방 풀 롤러	1
41	107-2993-03	스크레이퍼 - 플라스틱 위흘(WIEHLE) 롤러	1
42	110-9609-03	스크레이퍼 - 솔더 롤러	1
43	110-1735	콤브 스크레이퍼 키트	1
44	107-3280	스크레이퍼 키트 - 후방 롤러	1
45	108-4190	후방 롤러 브러시 어셈블리	1
*	110-4086**	그루머 및 후방 롤러 브러시 베어링 MVP 키트(DPA)	필요에 따라
	133-0150**	RM5010 5" 유니버설 그루머 키트(커팅 유닛 03763)	1
	133-0151**	RM5010 7" 유니버설 그루머 키트(커팅 유닛 03768)	1
	133-0153**	유니버설 그루머용 RM5010 5" x 22" RRB 키트(커팅 유닛 03658)	1
	133-0154**	유니버설 그루머용 RM5010 7" x 22" RRB 키트(커팅 유닛 03659)	1
	133-0157**	유니버설 그루머 제외 RM5010 5" x 22" RRB 키트(커팅 유닛 03406)	1
	133-0158**	유니버설 그루머 제외 RM5010 7" x 22" RRB 키트(커팅 유닛 03408)	1
46	108-4172	씰 - 익스클루더(후방 롤러 브러시)	2
47	106-8530	씰 - 그리스(후방 롤러 브러시)	5
48	108-4293	롤러 - 킥스탠드(버티커터)	2
49	17-1600	스페이서 - 0.25"	72
50	17-1580	스페이서 - 0.5"	필요에 따라
51	82-6600	스페이서 - 0.73"	2
52	107-3273-01	베드바	1
53	2410-30	캠 - 릴 모터	1
54	61-1950	와셔-플라스틱	4
55	56-9520	부싱 - 플랜지	2
56	3296-33	너트 - 록	2
57	322-12	나사 - 캠, 육각 헤드	2
58	107-4028	씰 - 그리스	2
59	67-5840	너트 - 록	1
60	114-3717	씰 - 안쪽	1
61	112-7494	씰 - 바깥쪽	2
62	114-5411	너트 - 베어링 록	1
63	106-8530	씰 - 베어링	5
*	29-9100	브러시 및 핸들 어셈블리(RM 5410/5510/5610)	1
*	115-0833	벨트 브러시, 7" 유니버설 그루머용(RM 5010-H/5510/5610)	1
*	117-0148	핀 - 실린더	3
*	117-0208	샤프트 - 피벗, 리프트 암(RM 5010-H/5210/5410/5510/5610)	3
*	117-3290	너트 - 육각(RM 5010-H/5210/5410/5510/5610)	2
*	121-5631	허브 어셈블리(RM 5010-H/5210/5410/5510/5610)	2
*	32144-4	나사 - HWH(RM 5010-H/5410/5510/5610)	1
*	325-12	나사 - HH(RM 5010-H/5210/5410/5510/5610)	8
*	327-7	나사 - HH(RM 5010-H/5210/5410/5510/5610)	3
*	115-0839	스프링 - 아이들러(RM 5010 시리즈)	1
*	130-4105	블레이드 - 유니버설 그루머용 그루머(RM 5010 시리즈)	47
*	3234-42	나사 - HHF(RM 5010 시리즈)	1

*그림 없음. **별도 판매하지 않음. 키트 내용물은 20~33페이지 참조. 가격은 사전 통보 없이 변경될 수 있습니다. 정확한 부품을 주문할 수 있도록 항상 해당 제품의 부품 카탈로그나 Master Parts Viewer를 참조하십시오. 여기에는 필요한 부품이 나와 있지 않을 수도 있습니다. toro.com/parts

REELMASTER

릴마스터(REELMASTER®) 6500D / 6700D

트랙션 유닛 부품

	부품 번호	설명	수량	
필터	30014**	400시간 필터 MVP 키트(RM 6500D/6700D - 2003-07)	필요에 따라	
	30057**	400시간 필터 MVP 키트(RM 6500D/6700D - 2008 이후)	필요에 따라	
	74-7970	108-3837 주문	1	
	108-3837	필터 - 엔진 오일(RM 6500D/6700D 1995-01)	1	
	99-8384	108-3841 주문	1	
	104-5167	108-3841 주문	1	
	108-3841	필터 - 엔진 오일(RM 6500D/6700D 2001 이후)	1	
	93-9162	108-3812 주문	1	
	108-3812	엘리먼트 - 에어 클리너, 바깥쪽	1	
	93-9163	108-3813 주문	1	
	108-3813	엘리먼트 - 에어 클리너, 안쪽	1	
	98-7612	필터 - 연료, 플라스틱	1	
	108-3828	필터 - 연료, 금속	1	
	76-5220	엘리먼트 - 연료 필터(RM 6500D/6700D 1995-01)	1	
	99-8358	엘리먼트 - 연료 필터(RM 6500D/6700D 2001-02)	1	
	98-9764	엘리먼트 - 물/연료 필터(2003-2007)	1	
	110-9049	엘리먼트 - 물/연료 필터(2008 이후)	1	
	112-9140	바이오디젤 연료 필터 키트	1	
	112-8400	바이오디젤 연료 펌프 키트		
	110-9015	엘리먼트 - 분리기(바이오디젤 키트)	1	
	112-7836	인라인 연료 필터(바이오디젤 키트)	1	
	94-2621	필터 - 유압	1	
	98-9493	엘리먼트 - 브리더(RM 6500D/6700D)	1	
	벨트	94-3256	멀티 로우 V-벨트 - 교류 발전기 구동 - PEUGEOT	1
		98-9676	V-벨트 - 교류 발전기 구동 - KUBOTA	1
		74-8830	벨트 - 타이밍(1995-2000 일련번호 210999999)	1
	타이어	94-8143	95-3465 주문(6500D/6700D)	2
		95-3465	타이어 - 전륜(29 X 14 - 15) 4-플라이(6500D/6700D)	2
		100-6700	95-3465 주문(6500D/6700D)	2
		95-3465	타이어 - 전륜(29 X 14 - 15) 4-플라이 ULTRA-TRAC(6500D/6700D)	2
86-5910		타이어 - 후륜(20 X 10 - 10) 6-플라이(6500D/6700D)	2	
시트	131-6691	좌석 커버, 대형	1	
	137-1312	메시 좌석 커버, 대형	1	
	104-4620	시트 - 일반	1	
호스	105-0139**	커팅 유닛 유압 호스 MVP 키트(기본 유닛 5개)	필요에 따라	
	105-0140**	커팅 유닛 유압 호스 MVP 키트(임 유닛 2개)	필요에 따라	
	105-7927	호스 - 유압(RM 6500/6700)	2	
	105-9817	호스 - 유압	1	
	92-7534	호스 - 유압(RM 6500/6700)	1	
	92-7536	호스 - 유압(RM 6500/6700)	1	
	92-7539	호스 - 유압(RM 6500/6700)	1	
스타터 및 교류 발전기	112-1352	시동기(1998-2001 - PEUGEOT)	1	
	98-9705	시동기(2001 이후 - KUBOTA)	1	
	112-1364	교류 발전기(1995-2001 - PEUGEOT)	1	
	131-6557	교류 발전기(2001 이후 - KUBOTA)	1	

트랙션 유닛 부품 - 계속

기타	부품 번호	설명	수량
	115-5305	캡 - 연료	1
	108-0638	병 - 오버플로	1
	66-8800	릴레이(RM 6500/6700)	1
	74-3650	팬(RM 6500/6700)	1
	100-3069	우측 브레이크 어셈블리(RM 6500/6700)	1
	100-3070	좌측 브레이크 어셈블리(RM 6500/6700)	1
	98-1471	휠 - 스티어링(6700)	1
	119-6968	레벨 측정 바 - 오일	1
	100-3795	조인트 - 볼	1
	117-8972	팬 클러치 어셈블리(6500/6700)	1
	108-6715	게이지 바 어셈블리	1
	340-6	피팅 - 스트레이트(RM 6500/6700)	5
	117-9507	페달 - 액셀러레이터(RM 6500/6700)	1

REELMASTER

릴마스터(REELMASTER®) 5500D / 6500D / 6700D

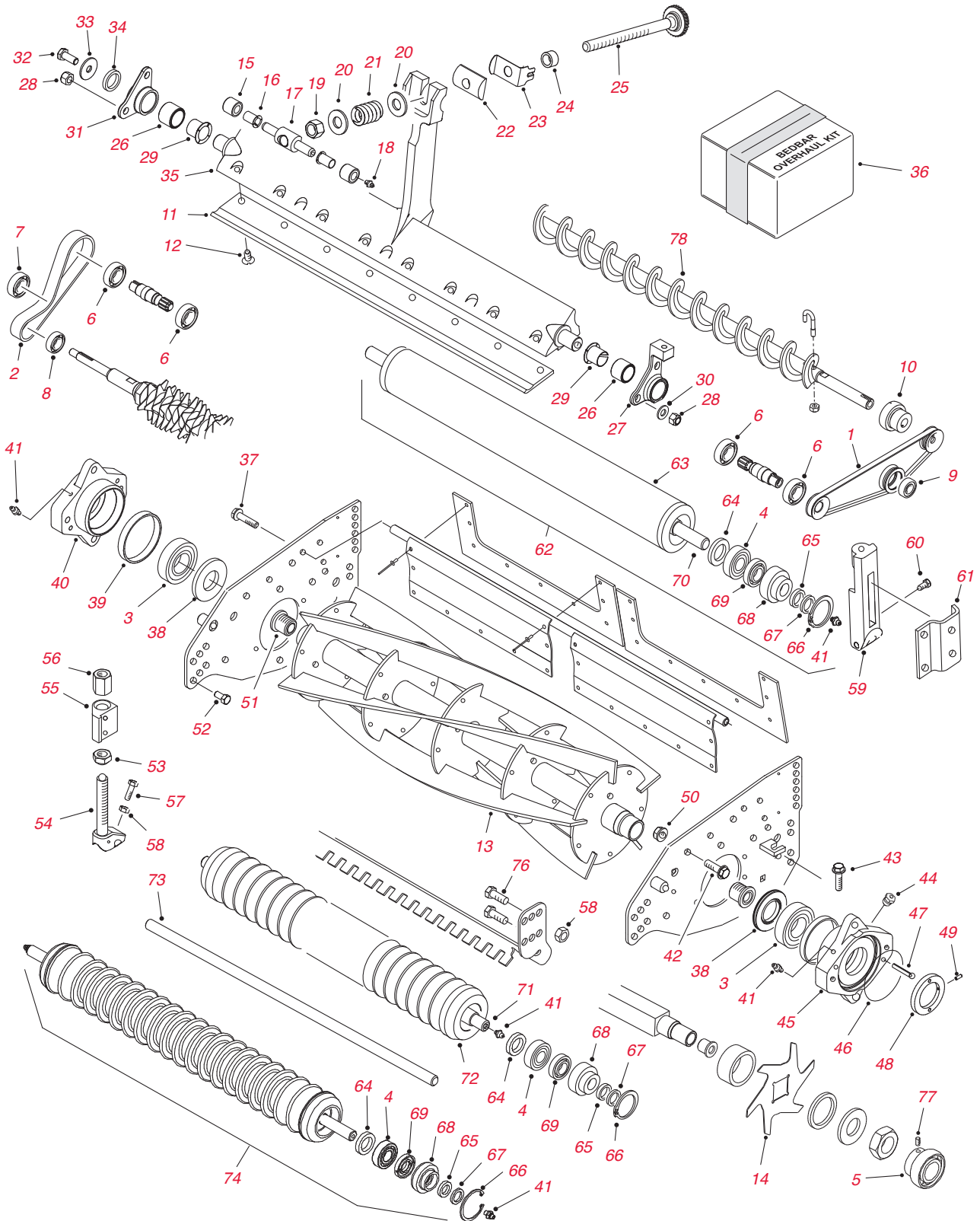

SPA(싱글 포인트 조정) 커팅 유닛 부품

참조 번호	부품 번호	설명	수량
1	105-6795	108-6713 주문	1
1	108-6713	벨트 - 후방 롤러 브러시 구동	1
2	108-0617	벨트 - 그루머 구동	1
3	93-2489	베어링 - 릴(1995-01)	2
3	105-3827	베어링 - 릴(2002 이후)	2
4	109966	베어링 - 롤러	4
5	94-2710	베어링 - 대취 제거기	2
6	98-5215	베어링 - 그루머 및 후방 롤러 브러시 구동	2
7	38-7820	베어링 - 그루머 벨트 아이들러	1
8	95-0707	베어링 - 그루머 샤프트	2
9	251-259	베어링 - 후방 롤러 브러시 아이들러	1
	104-1842	132-6979 주문	
10	132-6979	베어링 - 후방 롤러 브러시 샤프트	2
11	93-9774	베드나이프 - 로우-컷	1
11	94-8936	베드나이프 - 로우-컷 확장	1
11	98-3994	104-1810 주문	1
11	104-1810	베드나이프 - 하이-컷	1
11	108-9095	137-0833 주문	1
*	137-0833	베드나이프 - 558.8 MM 페어웨이 컷 - 에지맥스(EDGEMAX)	1
	57-4910	119-4151 주문	8
12	119-4151	나사-특수형	8
	94-4337	137-8451 주문	
13	130-0095	137-8451 주문	1
*	137-8451	릴+ - 5 블레이드 7" 페어웨이, SPA	1
	94-4338	137-8453 주문	
13	130-4114	137-8453 주문	1
*	137-8453	릴+ - 11 블레이드 7" 페어웨이, SPA	1
	95-2770	130-0099 주문	
13	130-0099	릴 - 7 블레이드	1
14	93-3038-03	블레이드 - 대취 제거기(기본)	16
14	106-8625	블레이드 - 대취 제거기(카바이드 팁)	16
15	62-5510	부싱	2
16	52-2890	부싱 - 플라스틱	2
17	57-5260	107-7490 주문	1
17	107-7409	핀 - 베드바 피벗	1
18	302-18	피팅 - 그리스	1
19	3296-62	너트 - 록	1
20	29-8910	와셔	2
21	93-2915	95-0772 주문	1
21	95-0772	스프링 - 압축	1
22	93-2892	피벗 - 베드바	1
23	95-8752	암 - 스프링	1
24	93-2959	스페이서 - 조절 어드저스터	1
25	95-2762	106-7536 주문	1
25	95-8877	106-7536 주문	1
25	106-7536	조절 어드저스터 - 베드바	1
26	93-7501	부싱 어셈블리	2
27	93-2512	100-3381 주문	1
27	100-3381	허브 - 베드바 피벗, 왼쪽	1
28	33024-00	너트 - 육각 록	4
29	93-7502	부싱 - 플랜지	2
30	3256-74	와셔 - 플랫	4
31	93-2513	100-3380 주문	1
31	100-3380	허브 - 베드바 피벗, 오른쪽	1
32	33104-020	나사 - 캡, 육각 헤드	1
33	3256-82	와셔 - 플랫	1
34	93-7510	씰 - 퀴드링	1
35	95-3458	99-8698-01 주문	1
35	99-8698-01	베드바	1
36	106-9605**	베드바 정비 MVP 키트(SPA)	필요에 따라
37	33104-040	볼트 - 그레이스 씰드 피벗	1
38	93-2483	94-8908 주문	2
38	94-8908	씰 - 그리스(1995-01)	2

*그림 없음. **별도 판매하지 않음. 키트 내용물은 20~33페이지 참조. 가격은 사전 통보 없이 변경될 수 있습니다. 정확한 부품을 주문할 수 있도록 항상 해당 제품의 부품 카탈로그나 Master Parts Viewer를 참조하십시오. 여기에는 필요한 부품이 나와 있지 않을 수도 있습니다. toro.com/parts

REELMASTER

릴마스터(REELMASTER®) 5500D / 6500D / 6700D

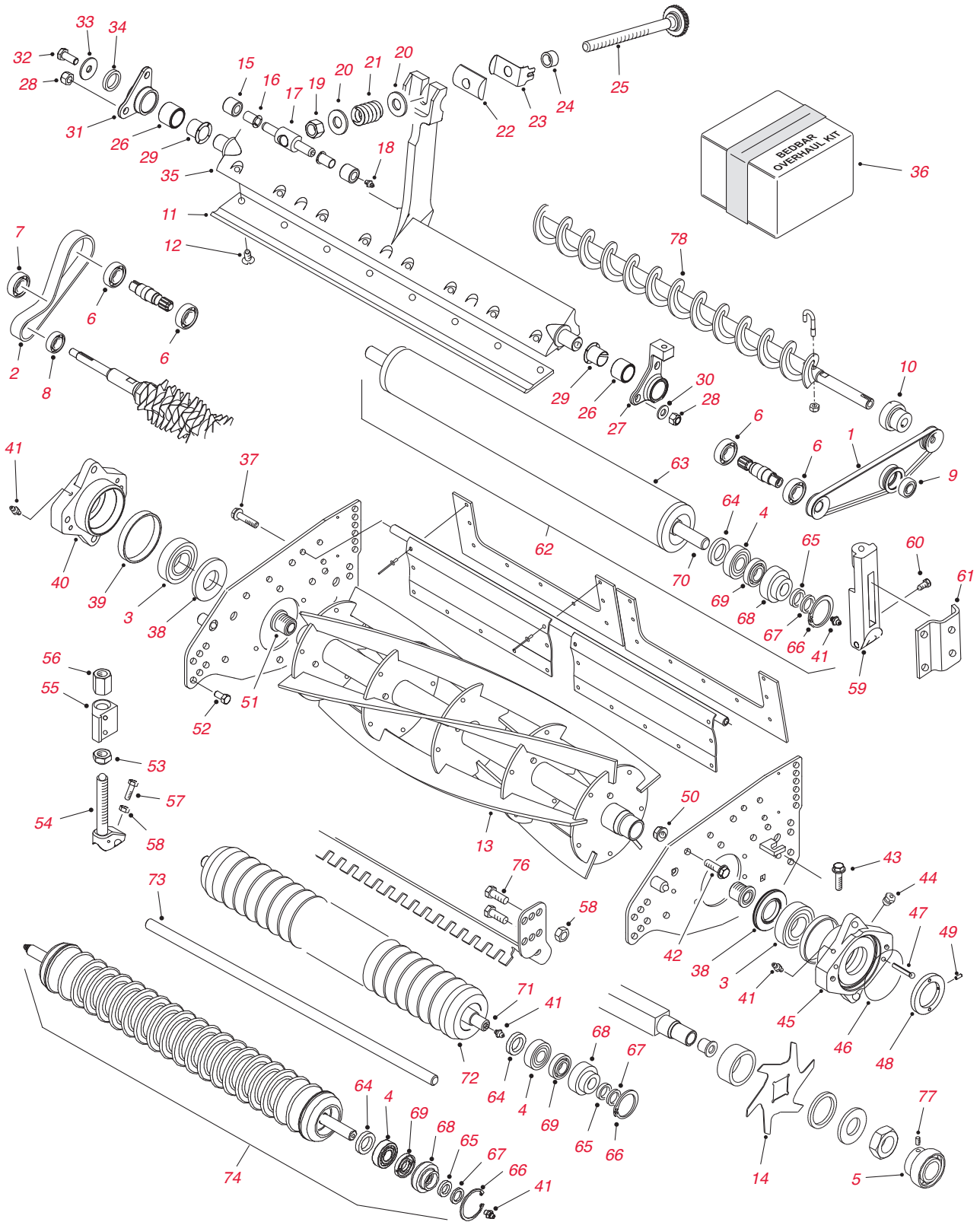

SPA(싱글 포인트 조정) 커팅 유닛 부품 - 계속

참조 번호	부품 번호	설명	수량
38	105-6757	107-4028 주문	2
38	107-4028	썰 - 그리스(2002 이후)	2
39	93-2922	93-9793 주문	1
39	93-9793	링 - 베어링	1
40	93-9794	하우징 - 오른쪽(#32 포함)	1
41	302-5	피팅 - 그리스	2
42	33105-025	나사 - 캡	8
43	94-3489	나사 - 조정(1997 이후)	1
44	302-34	피팅 - 브리더	2
45	93-9795	하우징 - 왼쪽(#32 포함)	1
46	93-9783	썰 - O-링(릴)	4
47	32121-69	핀 - 롤	4
48	93-9786	99-5672 주문	1
48	95-2793	너트 - 베어링 조정	1
48	99-5672	너트 - 베어링 조정	1
49	3245-42	나사 - 세트	1
50	33025-00	너트 - 록	12
51	94-2732	인서트 - 나사식, 오른쪽	1
*	94-2733	인서트 - 나사식, 왼쪽	1
52	33115-016	나사 - 캡, 육각 헤드	4
53	95-2789	너트 - 슛	2
54	95-2783	100-7100 주문	2
54	100-7100	로드 - 서포트	2
54	100-2263	로드 - 서포트	2
55	95-7733-01	브래킷 - 예고	2
55	100-2261-01	브래킷 - 예고(앞쪽)	2
55	100-2262-01	브래킷 - 예고(뒤쪽)	2
56	95-2790	너트 - 롱	2
57	33114-025	나사 - 육각 헤드	2
58	32128-20	너트 - 록	1
59	93-2904-01	브래킷 - 후방 롤러	2
	93-9757	33114-016 주문	4
60	33114-016	나사	4
61	61-0910	브래킷 - 후방 롤러	2
	99-5720	114-5415 주문	1
62	114-5415	3" 후방 풀 롤러 어셈블리(롱)	1
62	99-5749	3" 풀 롤러 어셈블리	1
*	106-9606**	롤러 수리 MVP 키트	필요에 따라
63	98-7966	후방 롤러 어셈블리(2.5" X 20.5")(초기형 03853/54/56)	1
63	94-4335	롤러 튜브 어셈블리(후기형 모델 03853/54/56)	1
64	93-3007	썰 - 안쪽 롤러	4
65	253-70	썰 - 바깥쪽	4
66	32120-62	링 - 리테이닝	2
67	93-2931	와셔-롤러	2
68	93-1252	썰 - 바깥쪽	2
69	93-1251	썰 - 안쪽	2
70	93-1256	샤프트 - 후방 롤러(98-7966용)(초기형 03853/54/56)	1
70	94-4328	샤프트 - 후방 롤러(94-4335용)(후기형 03853/54/56)	1
71	94-4329	샤프트 - 홈 롤러	1
72	94-4330	99-8686 주문	1
72	99-8686	위훔(WIEHLE) 롤러 어셈블리	1
72	100-9905-03	위훔(WIEHLE) 롤러 튜브 어셈블리	1
72	100-9906	위훔(WIEHLE) 롤러 어셈블리	1
73	93-2887	샤프트 - 프런트 풀 롤러	1
74	99-8675	솔더 위훔(WIEHLE) 롤러 어셈블리	1
76	33105-030	나사 - 육각 헤드	4
77	3245-1	나사 - 세트	1
78	104-1829	105-6792 주문	1
78	105-6792	교체용 후방 롤러 브러시	1
*	106-9627**	후방 롤러 브러시 수리 MVP 키트(SPA)	필요에 따라

*그림 없음. **별도 판매하지 않음. 키트 내용물은 20~33페이지 참조. 가격은 사전 통보 없이 변경될 수 있습니다. 정확한 부품을 주문할 수 있도록 항상 해당 제품의 부품 카탈로그나 Master Parts Viewer를 참조하십시오. 여기에는 필요한 부품이 나와 있지 않을 수도 있습니다. toro.com/parts

REELMASTER

릴마스터(REELMASTER®) 6500D / 6700D

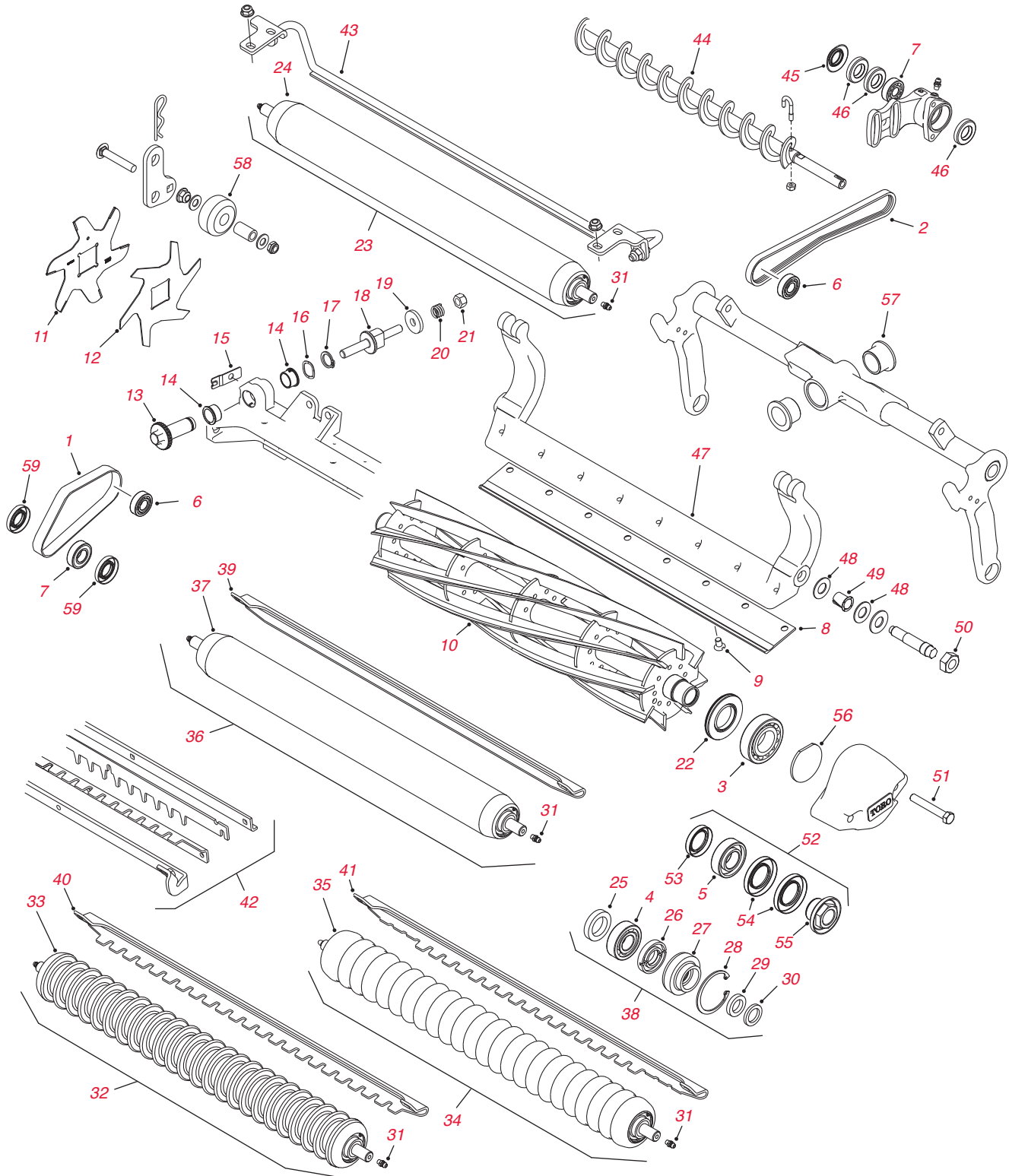

DPA(듀얼 포인트 조정) 커팅 유닛 및 버티커터 부품

참조 번호	부품 번호	설명	수량
1	110-1716	벨트 - 그루머 구동	1
2	110-1747	벨트 - 후방 롤러 브러시 구동	1
3	93-2489	베어링 - 릴	2
4	109966	베어링 - 롤러	4
5	112-5290	베어링 - 스테인리스스틸	1
6	93-2559	베어링 - 릴(그루머/롤러 브러시 구동)	1
7	95-0707	베어링 - 볼(후방 롤러 브러시/그루머 구동)	2
	117-0978	120-1640 주문	
8	120-1640	베드나이프 - 페어웨이-컷 확장	1
8	108-9095	137-0833 주문	1
*	137-0833	베드나이프 - 22" 페어웨이 컷 - 에지맥스(EDGEMAX)	1
8	108-9096	베드나이프 - 페어웨이-컷	1
8	110-4074	베드나이프 - 페어웨이-컷 - 헤비 듀티	1
8	110-4084	베드나이프 - 로우-컷	1
*	119-4280	베드나이프 - 에지맥스(EDGEMAX) 확장형 낮은 예고	1
	57-4910	119-4151 주문	8
9	119-4151	나사 - 베드나이프	8
	108-9072	127-2077 주문	
10	127-2077	릴 - 5 블레이드 서비스 전용(7" 직경 - 커팅 유닛 03681/03863/03696/03698/03864/03682/03697/03699)	1
	107-3264	127-2084 주문	
10	127-2084	137-8432 주문	1
*	137-8432	릴+ - 8 블레이드, 7" 페어웨이	1
	108-9073	127-2084 주문	
	108-9074	127-2085 주문	
10	127-2085	137-8433 주문	1
*	137-8433	릴+ - 11 블레이드 7" 페어웨이	1
	117-0980	127-2085 주문	
10	133-8211	에지시리즈(EDGESERIES) 릴 - 8 블레이드 RR(7" 직경 - 커팅 유닛 03681/03863/03696/03698)	1
10	127-0294	137-8439 주문	1
*	137-8439	에지시리즈(EDGESERIES) 릴+ - 11 블레이드, 7" 페어웨이 FSR	1
11	93-3038-03	블레이드	16
12	106-8625	블레이드 - 카바이드 팁	16
13	106-5363	조절 어드저스터	2
14	106-5344	부상 - 키 플랜지	4
15	99-2097	멈춤쇠	2
17	32120-93	링 - 리테이닝	2
18	99-2096	나사 - 조절 어드저스터	2
19	99-2098	와셔	2
20	99-375	119-4156 주문	2
20	119-4156	스프링 - 압축	2
21	33025-00	너트 - 록	2
22	107-4028	씰 - 그리스	2
23	114-5415	후방 롤러 어셈블리 - 3" 롱(2007 이후)	1
23	107-4040	114-5404 주문	1
*	114-5404	후방 롱 롤러 어셈블리 558.8 MM(직경 63.5 MM)	1
23	114-5417	후방 롤러 어셈블리 - 3" 숏(2008 이후)	1
23	114-5415	후방 롤러 어셈블리 - 3" 롱(2008 이후)	1
*	104-1834	아이들러 베어링 - 후방 롤러 어셈블리	1
24	100-9943-03	튜브 - 리어(후방) 3" 롱 롤러(2007)	1
24	107-3299-03	튜브 - 리어 2.5" 롱 롤러(수직 커팅)	1
24	114-5418-03	튜브 - 리어 3" 숏 롤러(2008 이후)	1
24	115-8292-03	튜브 - 리어 3" 롱 롤러(2008 이후)	1
25	93-3007	씰 - 안쪽 롤러	4
26	93-1251	씰 - 안쪽	2
27	93-1252	씰 - 바깥쪽	2
28	253-70	씰 - 바깥쪽	4
29	93-2931	와셔-롤러	2
30	32120-62	링 - 리테이닝	2
31	302-5	피팅 - 구리스	2

*그림 없음. **별도 판매하지 않음. 키트 내용물은 20~33페이지 참조. 가격은 사전 통보 없이 변경될 수 있습니다. 정확한 부품을 주문할 수 있도록 항상 해당 제품의 부품 카탈로그나 Master Parts Viewer를 참조하십시오. 여기에는 필요한 부품이 나와 있지 않을 수도 있습니다. toro.com/parts

REELMASTER

릴마스터(REELMASTER®) 6500D / 6700D

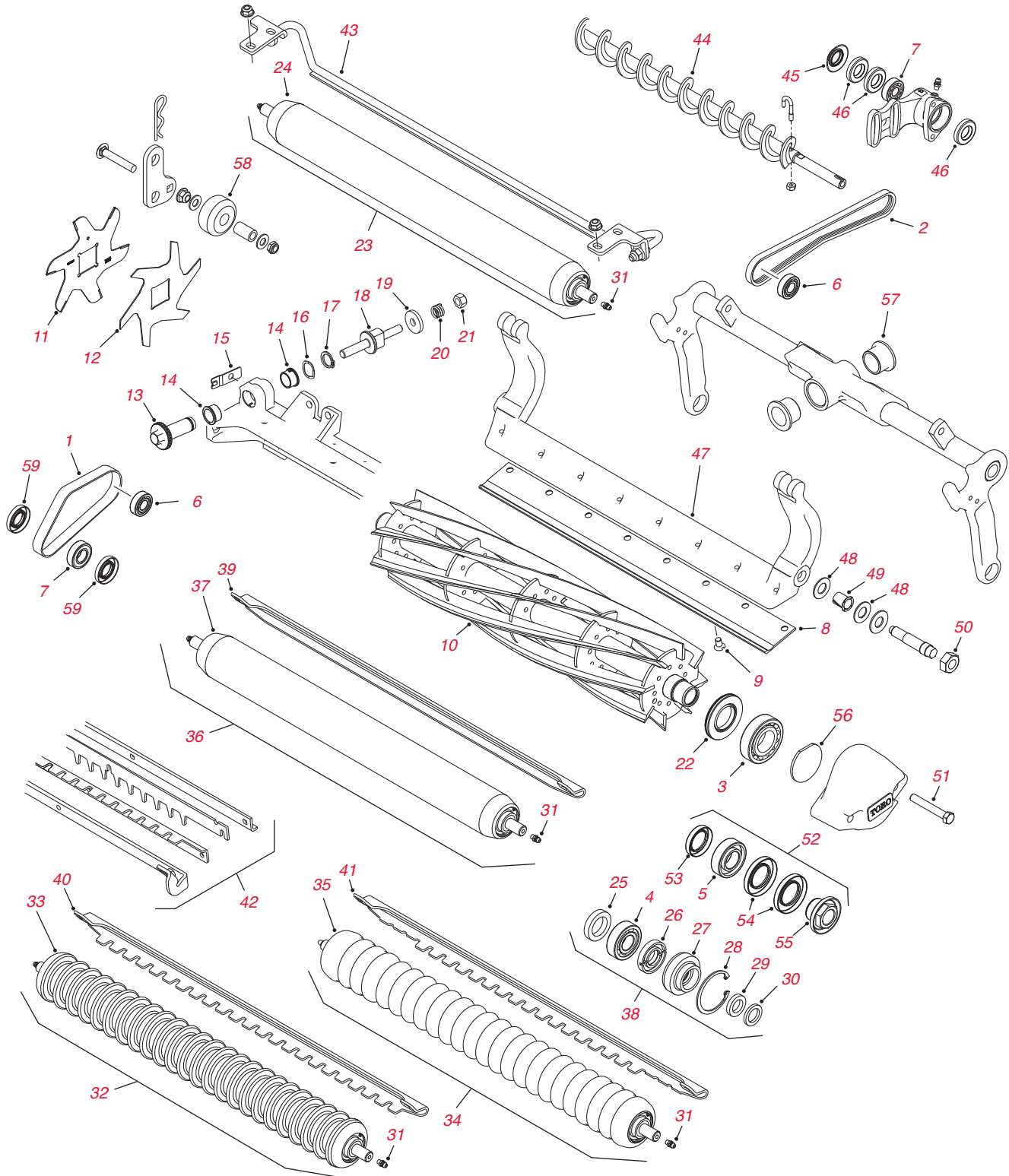

DPA(듀얼 포인트 조정) 커팅 유닛 및 버티커터 부품 - 연속

참조 번호	부품 번호	설명	수량
32	110-4050	114-5400 주문	1
32	114-5400	전방 롤러 어셈블리 - 플라스틱 위홀(WIEHLE)	1
33	110-4051	114-5400 주문	1
33	114-5401	튜브 - 전방 플라스틱 위홀(WIEHLE) 롤러(2008 이후)	1
34	110-9608	114-5421 주문	1
34	114-5421	전방 롤러 어셈블리 - 플라스틱 솔더(2008 이후)	1
35	110-9611	튜브 - 프런트(전방) 플라스틱 솔더 롤러(2007)	1
35	114-5422	튜브 - 프런트 플라스틱 솔더 롤러(2008 이후)	1
36	110-9605	전방 롤러 어셈블리 - 3" 풀(2007)	1
36	110-9614	114-5419 주문	1
36	114-5412	전방 롤러 어셈블리 - 3" 풀(2008 이후)	1
37	110-9612-03	튜브 - 프런트(전방) 3" 풀 롤러(2007)	1
37	110-9615-03	114-5419 주문	1
37	114-5419	튜브 - 프런트 2.5" 풀 롤러(수직 커팅)	1
	114-5413-03	115-8297-03 주문	
37	115-8297-03	튜브 - 프런트 3" 풀 롤러(2008 이후)	1
38	106-9606**	롤러 수리 MVP 키트(베어링 109966 - 2007)	필요에 따라
39	108-4475-03	스크레이퍼 - 2.5" 전방 풀 롤러(수직 커팅)	1
39	110-9602-03	스크레이퍼 - 3" 전방 풀 롤러	1
40	107-2993-03	스크레이퍼 - 플라스틱 위홀(WIEHLE) 롤러	1
41	110-9609-03	스크레이퍼 - 솔더 롤러	1
42	110-1735	콤브 스크레이퍼 키트	1
43	107-3280	스크레이퍼 키트 - 후방 롤러	1
44	108-4190	후방 롤러 브러시 어셈블리(2007)	1
*	110-4086**	그루머 및 후방 롤러 브러시 베어링 MVP 키트(DPA)	필요에 따라
45	108-4172	썰 - 익스클루더(후방 롤러 브러시)	2
46	106-8530	썰 - 그리스(후방 롤러 브러시)	5
47	107-3273-01	베드바	1
48	61-1950	와셔-플라스틱	4
49	56-9520	부싱 - 플랜지	2
50	3296-33	너트 - 록	2
51	323-12	나사 - 캡, 육각 헤드	2
52	114-5430**	롤러 수리 MVP 키트(베어링 112-5290 - 2008 이후)	필요에 따라
53	114-3717	썰 - 안쪽	1
54	112-7494	썰 - 바깥쪽	2
55	114-5411	너트 - 베어링 록	1
56	94-2703	캡 - 릴 모터	1
57	94-1291	부싱 - 플랜지	2
58	108-4293	롤러 - 킥스탠드(버티커터)	2
59	106-8530	썰 - 베어링	5
*	29-9100	브러시 및 핸들 어셈블리	1
*	100-3795	조인트 - 볼	1
*	107-0245	썰 키트	1
*	115-0833	벨트 - 브러시, 7" 범용 그루머용	1
*	2411-36	베어링 - 엔드, 로드	2
*	32121-110	핀 - 롤, 슬롯형	1
*	110-7352	나사 - 예고	1
*	32144-1	나사 - 탭타이트	12
*	3296-51	너트 - 록, NI	4
*	353-781	피팅 - 엘보	2
*	95-7158	핀 - 피벗	2

*그림 없음. **별도 판매하지 않음. 키트 내용물은 20~33페이지 참조. 가격은 사전 통보 없이 변경될 수 있습니다. 정확한 부품을 주문할 수 있도록 항상 해당 제품의 부품 카탈로그나 Master Parts Viewer를 참조하십시오. 여기에는 필요한 부품이 나와 있지 않을 수도 있습니다. toro.com/parts

REELMASTER

릴마스터(REELMASTER®) 7000D

트랙션 유닛 부품

	부품 번호	설명	수량
필터	30056**	400시간 필터 MVP 키트 Reelmaster 7000D	필요에 따라
	108-3814	에어 필터 - 바깥쪽	1
	108-3816	에어 필터 - 안쪽	1
	75-1310	유압 오일 필터 - 펌프	1
	94-2621	유압 오일 필터 - 매니폴드	1
	104-5169	엔진 오일 필터	1
	93-2242	필터 - 오일	1
벨트	120-5824	벨트 - 팬	1
타이어	63-4480	타이어(31 X 13.5 - 15) 4-플라이	1
	117-5125	타이어(20 X 12 - 10) 4-플라이 터프 트랙(TURF TRAC)(2010 이후)	1
시트	131-6691	좌석 커버, 대형	1
	137-1312	메시 좌석 커버, 대형	1
스타터 및 교류 발전기	120-5819	교류 발전기	1
	115-8603	시동기	1
	106-5269	점화 스위치 어셈블리	1
유압 모터	115-8250	기어 모터 어셈블리	1
	104-5464	호스 - 유압	2
	104-5483	호스 - 유압	2
	105-9238	호스 - 유압	4
	105-9817	호스 - 유압	1
	92-7534	호스 - 유압	1
	92-7536	호스 - 유압	1
	92-7539	호스 - 유압	1
	105-1219	유압 모터 어셈블리	1
기타	114-3831	호스 - 라디에이터, 상부	1
	114-3832	호스 - 라디에이터, 하부	1
	100-9333	개스킷 - 머플러	1
	104-3563	인디케이터	1
	105-1218	피스톤 모터 어셈블리	2
	114-3825	팬	1
	114-3848	커플러 - 스프링, 플라이휠	1
	114-8119	스티어링 밸브 어셈블리	1
	119-3871	라디에이터	1
	353-781	피팅 - 엘보	2
	53-9682	마운트 - 엔진	4
	100-4890	피팅 - 체크	1
	119-6968	레벨 측정 바 - 오일	1
	100-3795	조인트 - 볼	1
	112-8935	프레임 - 센터(2007-2016)	1
	112-8978	프레임 - 센터	1
	117-2364	허브 - 팬	1
	117-2376	케이블 - 배터리, 양극(2001-2014)	1
	108-6715	게이지 바 어셈블리	1
	112-9919	정지 - 케이블, 스로틀	1
117-9507	페달 - 액셀러레이터	1	

REELMASTER

릴마스터(REELMASTER®) 7000D

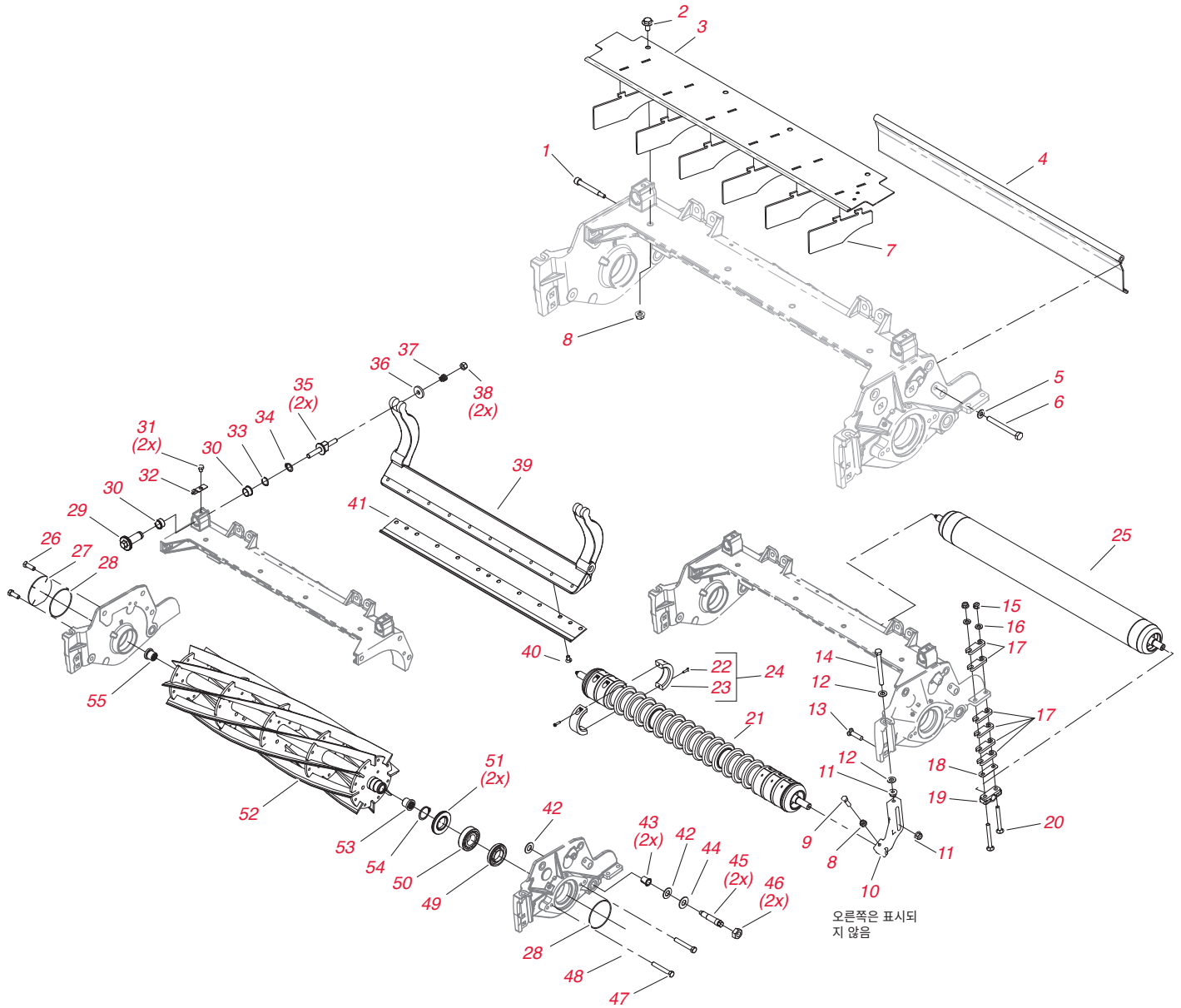

커팅 유닛 부품

참조 번호	부품 번호	설명	수량
1	107-7773	나사-HSH	1
2	3234-7	나사-HHF	4
3	112-8942	전방 잔디 실드 어셈블리	1
4	112-8944-01	후방 잔디 실드 어셈블리	1
5	3256-74	와셔-플랫	1
6	322-14	나사-HH	1
7	110-1706	디플렉터	6
8	32128-20	너트-HF	2
9	322-16	나사-HH	2
10	120-0404	브래킷-높은 커팅 높이(왼쪽)	1
10	120-0405	브래킷-높은 커팅 높이(오른쪽)	1
11	104-8301	너트-플랜지, NI	4
12	48-9220	와셔	4
13	3231-4	나사-CARR	2
14	107-4026	나사-HH	2

커팅 유닛 부품 - 계속

참조 번호	부품 번호	설명	수량
15	104-8300	너트-플랜지, NI	4
16	94-6936	와셔-강화	4
17	119-0626	심-롤러	12
18	107-4001	심-롤러(0.01)	2
19	106-3924	브래킷-롤러, 리어	2
20	3230-26	나사-CARR	4
21	119-0630	플라스틱 솔더 롤러 어셈블리	1
21	117-0960	플라스틱 위플(WIEHLE) 롤러 어셈블리	1
21	114-9383	전방 풀 롤러 어셈블리	1
22	119-1604	칼라-트림/HD	2
23	104-1835	나사	2
24	119-0649	트림/HD 칼라 키트	4
25	112-8915	후방 롤러 어셈블리(3" 직경)	1
25	119-4286	후방 롤러 어셈블리(숫)	1
26	323-6	나사-HH	2
27	94-2703	플러그	1
28	112-6967	O-링	2
29	106-5363	샤프트-어저스터	2
30	106-5344	부싱-플랜지, 걸림 장치 있음	4
31	114-9396	캡나사-HH	2
32	99-2097	멈춤쇠	2
33	106-5335	119-4164 주문	2
33	119-4164	와셔 - 웨이브	2
34	32120-93	링-리테이닝	2
35	99-2096	나사-조절 어드저스터, 베드바	2
36	99-2098	와셔	2
37	99-3755	119-4156 주문	2
37	119-4156	스프링-압축	2
38	33025-00	너트-록, NI	2
39	112-8908-01	베드바	1
*	112-8954-01	베드바	1
	57-4910	119-4151 주문	10
40	119-4151	나사-특수형	10
41	114-9388	27" 페어웨이 컷	1
41	112-8910	27" 에지맥스(EDGEMAX) 페어웨이 컷(확장)	1
41	114-9390	27" 페어웨이 컷 헤비 듀티	1
41	120-1641	베드나이프 - 낮은 예고(HOC) 확장	1
42	61-1950	와셔-플라스틱	4
43	56-9520	부싱-플랜지	2
44	69-8980	와셔	2
45	106-9623	볼트-베드바	2
46	3296-33	너트-록, NI	2
47	323-12	나사-HH	2
48	119-0614-01	웨이트-엔드	1
49	107-2954	너트-조절 어드저스터, 베어링	1
50	93-2489	베어링	2
51	107-4028	씰-그리스	2
	115-8275	127-2094 주문	
52	127-2094	릴 - 8 블레이드 RR(7" 직경 - 커팅 유닛 03710/03181)	1
	115-8282	127-2104 주문	
52	127-2104	릴 - 5 블레이드 서비스 전용(7" 직경 - 커팅 유닛 03182/03712)	1
	115-8286	127-2105 주문	
52	127-2105	릴 - 8 블레이드 RR(7" 직경 - 커팅 유닛 03182/03712)	1
	133-8271	에지시리즈(EDGESERIES) 릴 - 11 블레이드 (7" 직경 - 커팅 유닛 03183/03711)	1
	133-8273	8 블레이드 (7" 직경 - 커팅 유닛 03182/03712)	1
	115-8278	127-2095 주문	
52	127-2095	릴 - 11 블레이드 RR(7" 직경 - 커팅 유닛 03183/03711)	1
53	107-3276	인서트-나사식, 왼쪽	1
54	92-2601	링-리테이닝	2

*그림 없음. **별도 판매하지 않음. 키트 내용물은 20~33페이지 참조. 가격은 사전 통보 없이 변경될 수 있습니다. 정확한 부품을 주문할 수 있도록 항상 해당 제품의 부품 카탈로그나 Master Parts Viewer를 참조하십시오. 여기에는 필요한 부품이 나와 있지 않을 수도 있습니다. toro.com/parts

REELMASTER

릴마스터(REELMASTER®) 7000D

커팅 유닛 부품 - 계속

참조 번호	부품 번호	설명	수량
55	107-3275	인서트-나사식, 오른쪽	1
56	114-3717	씰-오일	2
57	112-5290	베어링 - 스테인리스스틸	2
58	112-7494	씰	4
59	114-5411	너트-록, 베어링	2
60	114-5430	롤러 수리 키트	1
61	302-5	피팅-그리스	2
62	119-0641	롤러-슬더, 플라스틱	1
63	117-0957	샤프트-롤러, 위הל(WIEHLE)	1
63	117-0987	샤프트-롤러, 전방	1
63	112-8918	샤프트-롤, 후방 롤러	1
63	117-0957	샤프트-롤러, WEIHLE	1
64	115-8292-03	3" 직경 롤러 튜브 어셈블리(롱)	1
65	119-4289	샤프트-후방 롤러 32"(숫)	1

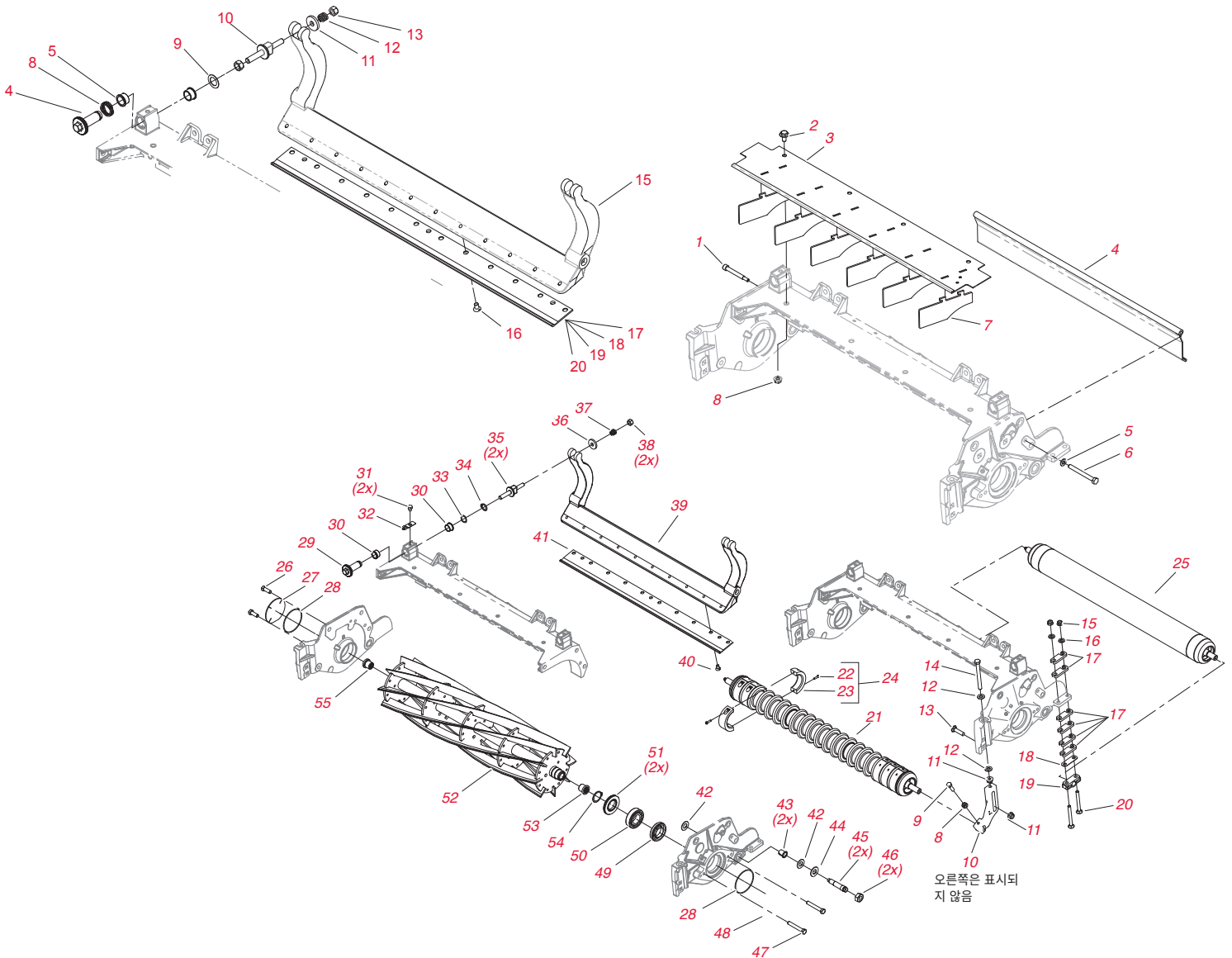

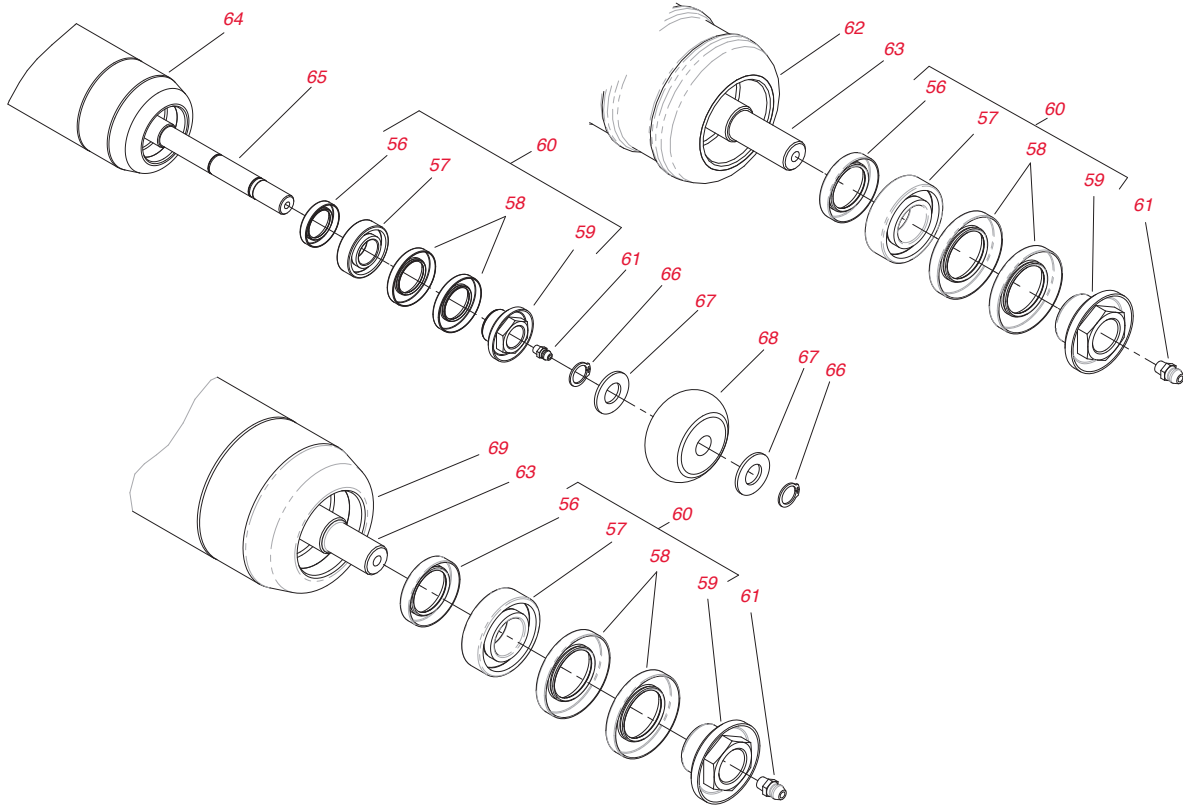

커팅 유닛 부품 - 계속

참조 번호	부품 번호	설명	수량
66	32151-62	링-리테이닝	4
67	119-1868	와셔	4
68	119-4276	롤러-티퍼	2
69	117-0959	롤러-위흘(WIEHLE), 플라스틱 27"	1
69	117-0989	롤러-위흘(WIEHLE), 플라스틱 32"	1
69	112-8962-03	튜브-롱 32"	1
69	112-8916-03	롱 롤러 튜브 어셈블리 27"	1
---	110-9600**	DPA 고에고 키트	필요에 따라
*	29-9100	브러시 및 핸들 어셈블리	1
*	112-8961	후방 롤러 어셈블리(2010 이후)	1
*	114-9384	전방 풀 롤러 어셈블리	1
*	115-0813	브러시 - 롤러	1
*	115-0828	벨트 - 브러시, 7" 범용 그루머용	1
*	115-0838	브러시 - 롤러, 고HOC	1
*	115-0839	스프링 - 아이들러	1
*	117-0990	플라스틱 위흘(WIEHLE) 롤러 어셈블리	1
*	125-1906	핀 - 실린더	3
*	130-1673	케이블 - 스톱들	1
*	130-4105	블레이드 - 그루머	47
*	32121-110	핀 - 롤, 슬롯형	3
*	3234-42	나사 - HHF	2
*	3296-45	너트 - 록, NI	2
*	119-0640	플라스틱 슬더 롤러 어셈블리	1
*	117-3759	전방 풀 롤러 어셈블리	1
*	117-3756	후방 풀 롤러 어셈블리	1
*	119-0625	샤프트 어셈블리	1
*	115-0811	27" 롤러 브러시 어셈블리	1
*	119-0631	롤러 - 슬더, 플라스틱	1

*그림 없음. **별도 판매하지 않음. 키트 내용물은 20~33페이지 참조. 가격은 사전 통보 없이 변경될 수 있습니다. 정확한 부품을 주문할 수 있도록 항상 해당 제품의 부품 카탈로그나 Master Parts Viewer를 참조하십시오. 여기에는 필요한 부품이 나와 있지 않을 수도 있습니다. toro.com/parts

REELMASTER

릴마스터(REELMASTER®) 3550D / 3555 / 3575

트랙션 유닛 부품

	부품 번호	설명	수량
필터	30090**	400시간 MVP 필터 키트	필요에 따라
	108-3811	필터(공기)	1
	108-3841	필터(엔진 오일)	1
	110-9049	필터(연료)	1
	98-7612	필터(연료)	1
	86-3010	필터(유압)	1
	92-5821	헤드-필터	1
벨트	104-3494	V-벨트 알터네이티브 및 폴리 시스템	1
	99-3619	3V-벨트 피스톤 펌프 및 기어 어셈블리	1
베어링	이 모델에 사용할 수 있는 교체용 베어링 제품에 대한 자세한 내용은 빠른 참조 가이드를 참조하십시오. 30-38페이지		
	256-243	베어링-플랜지, 트랙션 컨트롤 어셈블리	1
	75-5470	스페이서-베어링, 트랙션 컨트롤 어셈블리	1
	251-259	볼 베어링, 트랙션 컨트롤 어셈블리 및 중립 압 어셈블리	1
	76-0850	베어링-트러스트, 유압 모터 어셈블리	1
	100-4817	스페이서-베어링, 중립 압 어셈블리	1
	104-4046	베어링-컵, 유압 펌프 어셈블리	1
	98-4639	베어링-콘, 유압 펌프 어셈블리	1
	94-6368	베어링, 유압 펌프 어셈블리	1
	94-6363	베어링, 유압 펌프 어셈블리	1
	252-66	베어링-트러스트, 유압 펌프 어셈블리	1
타이어	120-2114	타이어(24 X 12 - 12) 민무늬	2
	121-7924	타이어(24 X 12 - 12) 잔디 트레드	2
시트	131-6691	좌석 커버, 대형	1
	137-1312	메시 좌석 커버, 대형	1
스타터 및 교류 발전기	98-9705	시동기	1
	131-6557	교류 발전기	1

트랙션 유닛 부품

부품 번호	설명	수량
기타		
70-9870	플레이트 - 배킹	1
100-4815	케이블 - 컨트롤, 트랙션	1
99-3623-03	암 - 아이들러	1
104-4246	팬 - 엔진	1
104-4853-03	스크린 - 후드	1
105-1212	호스 - 유압(RM 3550 - 2013-2016)	1
107-7834	폴리 - 아이들러	1
110-8795	케이블 - 스로틀	1
114-2726	레버 - 브레이크(RM 3550)	2
115-0839	스프링 - 아이들러(RM 3550)	1
115-3488	스프링 - 토션	1
117-0148	핀 - 실린더(RM 3575)	3
119-6968	계량봉 - 오일	1
119-6989	유압 실린더 어셈블리(RM 3555)	1
130-4105	블레이드 - 그루머(유니버설 그루머용)	32
321-10	나사 - HH	1
32144-1	나사 - 탭타이트	2
32144-4	나사 - HWH	4
327-7	나사 - HH(RM 3575)	3
340-139	피팅 - 엘보 90	1
353-781	피팅 - 엘보	1
74-1810	와셔	1
75-0560	스티어링 밸브 어셈블리	1
95-8796-03	지지대 - 배터리	1
95-8854	케이블 - 배터리, 음극(RM 3550)	1
95-8933-03	플레이트 - 마운트, 펌프	1
95-8971	게이지 - 연료	1
99-3620	폴리 - 3V, 펌프	1
99-3624	샤프트 - 피벗, 아이들러	1
104-4834	머플러(3550/3555/3575)	1
95-8620	탱크 - 연료(3550/3555/3575)	1
99-3626	폴리	1
100-4838-03	마운트 - 엔진	1
112-9193	호스 - 유압(RM 3550 2013 이후)	1
119-6987	유압 실린더 어셈블리(RM 3575)	2
106-7974	호스 - 유압(RM 3550)	1
108-6507	호스 - 유압(RM 3555)	1
108-6506	호스 - 유압(RM 3555/3575)	1
32180-030	클립 - 타이	1
112-9919	정지 - 케이블, 스로틀	1
108-6715	게이지 바 어셈블리	1

REELMASTER

릴마스터(REELMASTER®) 3550D / 3555 / 3575

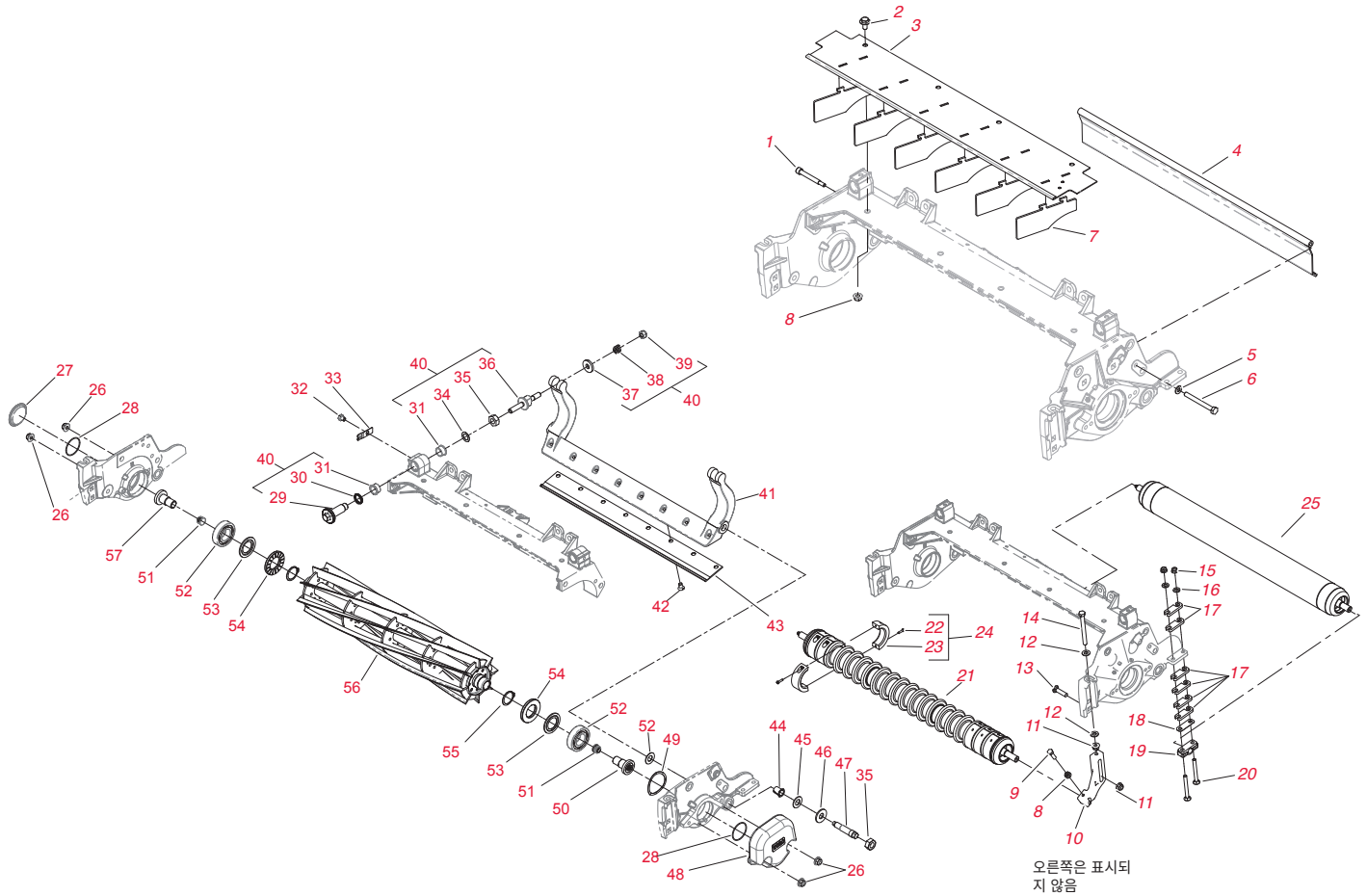

커팅 유닛 부품

참조 번호	부품 번호	설명	수량
1	107-7773	나사-HSH	1
2	3234-7	나사-HHF	3
3	112-1738	전방 잔디 실드 어셈블리	1
5	3256-74	와셔-플랫	1
6	322-14	나사-HH	1
7	110-1706	디플렉터	4
8	32128-20	너트-HF	3
9	322-16	나사-HH	2
10	125-2796	브래킷-전면 HOC	2
11	104-8301	너트-플랜지, NI	4
12	48-9220	와셔	4
13	3231-4	나사-CARR	2
14	107-4026	나사-HH	2
15	104-8300	너트-플랜지, NI	4
16	94-6936	와셔-강화	4
17	119-0626	심-롤러	4
18	107-4001	심-롤러(0.01)	2
19	106-3924	브래킷-롤러, 리어	2
20	3230-7	볼트 - CARR	4
21	112-1704	플라스틱 위롤(WIEHLE) 롤러 어셈블리 457.2 MM	1
21	112-1732	전방 풀 롤러 어셈블리 457.2 MM	1
21	112-1733	플라스틱 슬더 롤러 어셈블리 457.2 MM	1
21	114-5400	플라스틱 위롤(WIEHLE) 롤러 어셈블리 558.8 MM	1
21	114-5412	전방 풀 롤러 어셈블리 558.8 MM	1

커팅 유닛 부품 - 계속

참조 번호	부품 번호	설명	수량
21	114-5421	플라스틱 솔더 롤러 어셈블리 558.8 MM	1
22	104-1835	나사	2
23	100-4959	칼라	2
24	104-8215	칼라 키트	6
25	112-1708	후방-숫 롤러 어셈블리 457.2 MM	1
25	112-1728	후방-롱 롤러 어셈블리 457.2 MM	1
25	114-5404	후방-롱 롤러 어셈블리 558.8 MM(직경 63.5 MM)	1
25	114-5406	후방-숫 롤러 어셈블리 558.8 MM(직경 63.5 MM)	1
26	104-8301	너트-플랜지, NI	4
27	2410-30	캡 - 플라스틱	1
28	237-68	O-링	2
29	120-5118	샤프트-조절 어드저스터	2
30	120-5116	와셔-웨이브	2
31	106-5344	부상-플랜지, 걸림 장치 있음	4
32	119-4067	캡나사-HH	2
33	99-2097	멈춤쇠	2
34	108-0015	와셔-플랫	2
35	3296-33	너트-록, NI	2
36	115-7039	나사-조절 어드저스터, 베드바	2
37	119-4155	와셔-강화	2
38	120-5120	스프링-압축	2
39	119-4039	너트-육각, NI	2
40	120-7230**	HD DPA MVP 키트	필요에 따라
41	112-1718-01	베드바(CU 모델 03912 & 03911)	1
42	119-4151	나사-특수형	8
43	121-3165	에지맥스(EDGEMAX) 베드나이프 - 457.2 MM 페어웨이 컷	1
43	121-3166	일반 베드나이프 - 457.2 MM 페어웨이 컷	1
43	121-3167	일반 베드나이프 - 457.2 MM 로우 컷	1
43	130-4745	프리미엄 베드나이프 - 457.2 MM 로우 컷	1
43	108-9095	137-0833 주문	1
*	137-0833	베드나이프 - 558.8 MM 페어웨이 컷 - 에지맥스(EDGEMAX)	1
43	108-9096	일반 베드나이프 - 558.8 MM 페어웨이 컷	1
43	110-4084	일반 베드나이프 - 558.8 MM 로우 컷	1
43	127-7132	137-0832 주문	1
*	137-0832	베드나이프 - 558.8 MM 페어웨이 로우 컷 - 에지맥스(EDGEMAX)	1
*	119-4280	베드나이프 - 에지맥스(EDGEMAX) 확장형 낮은 예고	1
*	137-0830	에지맥스(EDGEMAX) 베드나이프 - 457.2 MM 로우 컷	1
*	137-0831	에지맥스(EDGEMAX) 베드나이프 - 457.2 MM 페어웨이 컷	1
44	56-9520	부상-플랜지	2
45	61-1950	와셔-플라스틱	4
46	3256-6	와셔-플랫	2
47	106-9623	볼트-베드바(모델 03913)	2
47	120-9941	볼트-베드바(모델 03911 및 03912)	2
48	125-2779-01	웨이트-엔드, 127 MM	1
49	115-5258	스프링-와이어, 플랫	1
50	125-2772	LH 나사산형 인서트 어셈블리	1
51	125-5609	플러그-플라스틱	1
52	115-3296	베어링-셀	2
53	115-3299	셀-플록	2
	121-6953	주문 127-4284	
54	127-4284	와셔-특수형	2
55	92-2601	링-리테이닝	2
	121-6982	주문 131-6805	
56	131-6805	에지시리즈(EDGE SERIES) 릴 - 8 블레이드 RR(7" 직경 - 커팅 유닛 03638ES)	1
	119-9154	주문 131-3202	
56	131-3202	릴 - 11 블레이드 RR(5" 직경 - 커팅 유닛 03912/03481)	1
	119-9150	주문 131-3201	
56	131-3201	릴 - 8 블레이드 RR(5" 직경 - 커팅 유닛 03911/03480)	1
56	133-0109	에지시리즈(EDGE SERIES) 릴 - 8 블레이드 RR(5" 직경 - 커팅 유닛 03911/03480)	1
56	133-0112	137-8407 주문	1
*	137-8407	에지시리즈(EDGE SERIES) 릴+ - 11 블레이드, 5" 페어웨이 FSR	1

*그림 없음. **별도 판매하지 않음. 키트 내용물은 20~33페이지 참조. 가격은 사전 통보 없이 변경될 수 있습니다. 정확한 부품을 주문할 수 있도록 향 상 해당 제품의 부품 카탈로그나 Master Parts Viewer를 참조하십시오. 여기에는 필요한 부품이 나와 있지 않을 수도 있습니다. toro.com/parts

REELMASTER

릴마스터(REELMASTER®) 3550D / 3555 / 3575

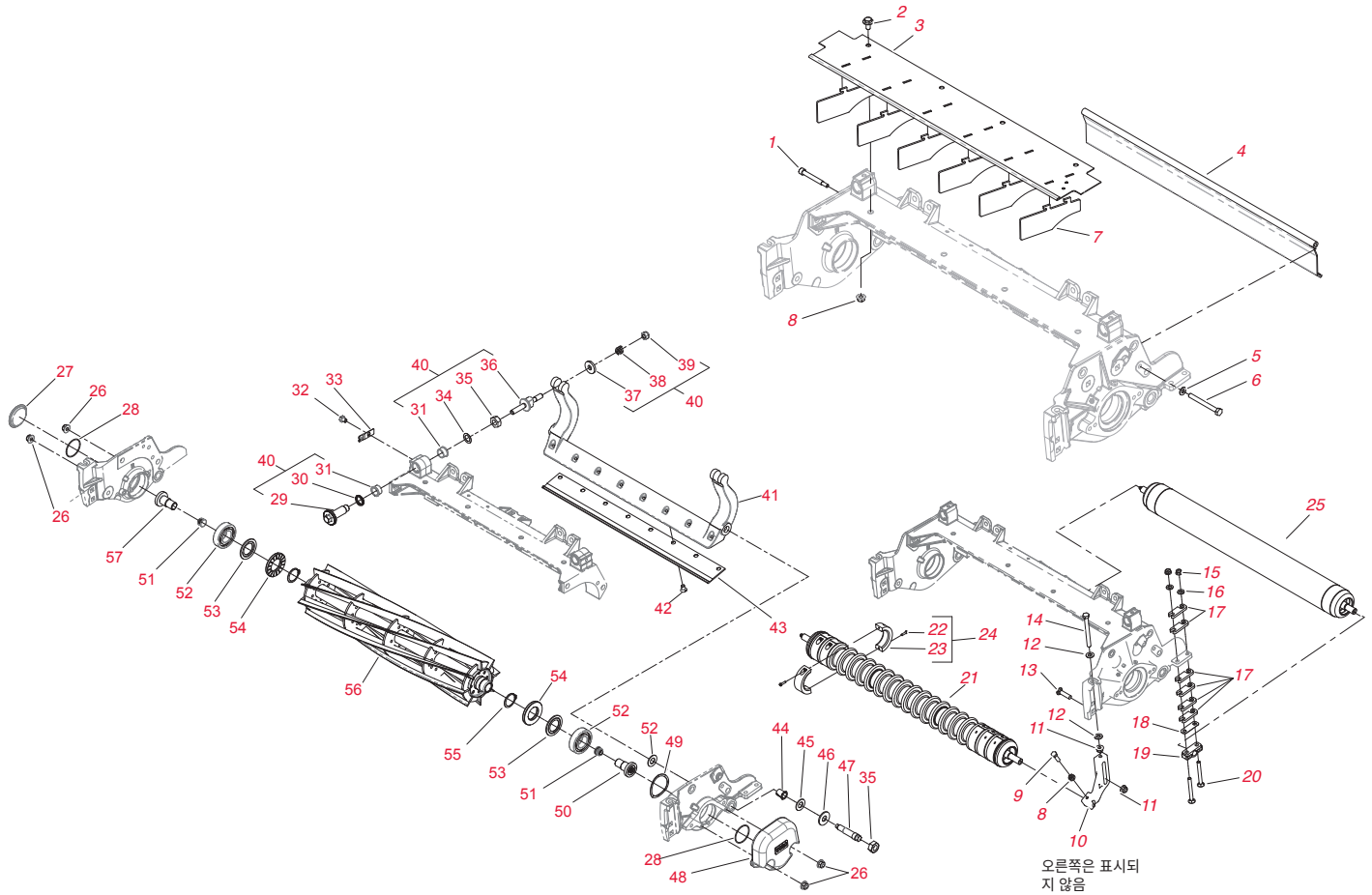

커팅 유닛 부품 - 계속

참조 번호	부품 번호	설명	수량
56	132-7109	137-8426 주문	1
*	137-8426	에지시리즈(EDGESERIES) 릴+ - 블레이드 5" 페어웨이 RR	1
56	132-7112	에지시리즈(EDGESERIES) 릴 - 11 블레이드 FSR (5" 직경 - 커팅 유닛 03483/03635/03488ES/03623ES)	1
57	125-2773	RH 나사산형 인서트 어셈블리	1
58	114-3717	씰-오일	2
59	112-5290	베어링 - 스테인리스스틸	2
60	112-7494	씰	4
61	114-5411	너트-록, 베어링	2
62	114-5430	롤러 수리 키트	1
63	302-5	피팅-구리스	2
64	112-1734	롤러-슬더, 플라스틱(모델 03911 및 03912)	1
64	114-5422	롤러-슬더, 플라스틱(모델 03913)	1
65	112-1707	샤프트 - 롤러, 위הל(WIEHLE)	1
65	112-1711	샤프트 - 후방 롤러, 슛(모델 03911 및 03912)	1
65	112-1708	후방-스� 롤러 어셈블리(모델 03911 및 03912)	1
65	114-5404	롱 롤러 어셈블리(모델 03913)	1
65	114-5406	스� 롤러 어셈블리(모델 03913)	1
65	114-5412	전방 풀 롤러 어셈블리(모델 03913)	1
65	114-5403	샤프트 - 롤러, 전방	1
65	112-1731	샤프트 - 롱, 후방 롤러(모델 03911 및 03912)	1
65	114-5407	샤프트 - 롱, 후방 롤러(모델 03913)	1
65	114-5410	샤프트 - 슛, 후방 롤러	1
66	115-8294-03	2.5" 직경 롤러 튜브 어셈블리(롱)	1

커팅 유닛 부품 - 계속

참조 번호	부품 번호	설명	수량
66	115-8293-03	2.5" 직경, 롤러 튜브 어셈블리(숫)	1
66	115-8297-03	3" 직경, 풀 롤러 튜브 어셈블리(모델 03913)	1
66	112-1740-03	115-8296-03 주문	1
66	115-8296-03	3" 직경, 전방 풀 롤러 튜브 어셈블리	1
67	112-1705	롤러 - 위흘(WIEHLE), 플라스틱 18"	1
67	114-5401	롤러 - 위흘(WIEHLE), 플라스틱 22"	1
*	29-9100	브러시 및 핸들 어셈블리	1
*	340-6	피팅 - 스트레이트	1
*	121-3182-03	위흘(WIEHLE) 롤러 스크레이퍼 18"	1
	133-0150**	RM 5" 유니버설 그루머 키트(커팅 유닛 03763)	1
	133-0151**	RM 7" 유니버설 그루머 키트(커팅 유닛 03768)	1
	133-0152**	유니버설 그루머용 RM3550 18" RRB 키트(커팅 유닛 03657)	1
	133-0153**	유니버설 그루머용 RM3555 5" x 22" RRB 키트(커팅 유닛 03658)	1
	133-0154**	유니버설 그루머용 RM3575 7" x 22" RRB 키트(커팅 유닛 03659)	1
	133-0155**	유니버설 그루머 제외 RM3550 18" RRB 키트(커팅 유닛 03916)	1
	133-0157**	유니버설 그루머 제외 5" x 22" RRB 키트(커팅 유닛 03406)	1
	133-0158**	유니버설 그루머 제외 7" x 22" RRB 키트(커팅 유닛 03408)	1

*그림 없음. **별도 판매하지 않음. 키트 내용물은 20~33페이지 참조. 가격은 사전 통보 없이 변경될 수 있습니다. 정확한 부품을 주문할 수 있도록 항상 해당 제품의 부품 카탈로그나 Master Parts Viewer를 참조하십시오. 여기에는 필요한 부품이 나와 있지 않을 수도 있습니다. toro.com/parts



갱모어



172 운송 프레임

174 릴마스터(Reelmaster®)

갱모어 운송 프레임

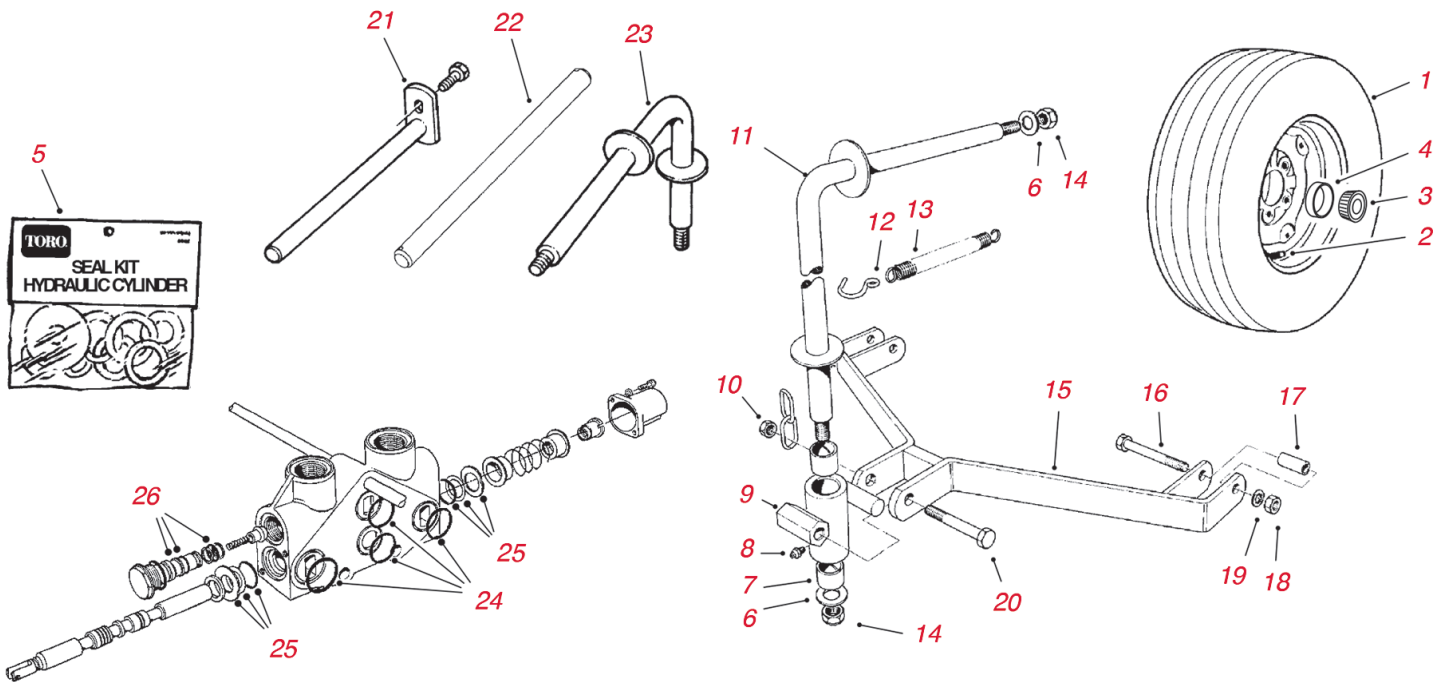

운송 프레임

참조 번호	부품 번호	설명	수량
1	231-72	56-7960 주문	2
1	56-7960	타이어(11 X 15) 6 플라이	2
2	232-27	5108 주문	2
2	5108	밸브 스템	2
3	254-62	115-9471 주문	2
4	115-9471	컵 - 베어링(바깥쪽)	2
5	22-8720	씰 키트 유압 실린더	1
6	3-8448	와셔	1
7	3-0348	125-5196 주문	2
7	125-5196	부싱	2
8	302-5	저크	1
9	1-6559	6-1030 주문	1
9	6-1030	하우징 어셈블리	1
10	32146-13	32153-5 주문	1
10	32153-5	너트	1
11	28-8720-01	베일 - 15.5"	4
12	3-2198	후크	1
13	5-1706	스프링	1
14	3296-50	너트 - 록	14
15	3-9280-01	연결봉	1
16	324-10	나사 - 캡, 육각 헤드	14
17	5-1091	스페이서	1
18	3217-9	너트	2
19	3254-4	와셔 - 록	14
20	325-17	나사 - 캡, 육각 헤드	7
21	26-8250-01	리프트 암 핀	2
21	37-2760-01	리프트 암 핀	2
22	3-0144	샤프트 - 리프트 실린더	3
23	26-8310-01	베일 - 6"	3
24	84-2190	씰 키트 - 제어 밸브 섹션(1984 이후)	2
25	353-515	씰 키트 - 제어 밸브 스템(1975-84)	1
26	353-743	씰 키트 - 제어 밸브 체크 플러그(1975-84)	1

갱모어 릴마스터(REELMASTER®)

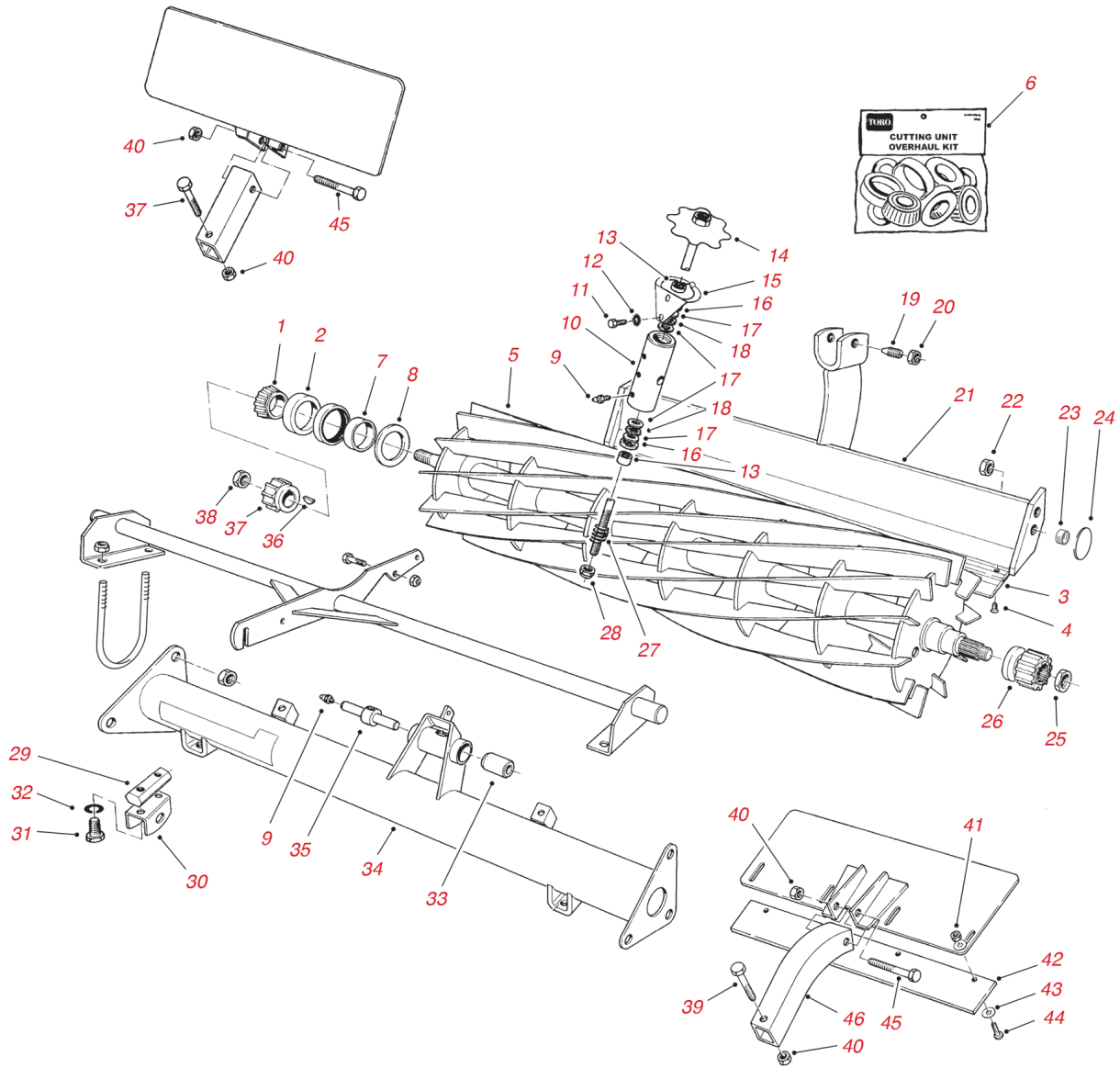

릴 및 베드바 부품

참조 번호	부품 번호	설명	수량
1	254-94	베어링 콘	2
2	254-72	베어링 컵	2
3	47-6680	베드나이프 - 로우-컷	1
3	49-7660	베드나이프	1
4	57-4910	119-4151 주문	11
	119-4151	베드나이프 나사	11
	11-5119	주문 130-0081	1
5	130-0081	릴 - 11 블레이드	
5	130-0075	릴 - 5 블레이드	6
5	11-6879	주문 130-0071	6
5	130-0071	릴 - 7 블레이드	6
6	13-3629**	커팅 유닛 정비 MVP 키트	필요에 따라
7	47-4250	웨어 슬리브	2
8	47-4260	잔디 슬링어	2
9	302-5	구리스 피팅	2
10	47-4410	리테이너 - 베어링 암	1
11	322-1	나사 - 캡	2
12	3290-244	와셔 - 록	2
13	47-4420	스페이서 - 슬리브	2
14	47-4300-01	핸들	1
15	47-4400	암 - 스프링	1
16	253-84	구리스 씰	2
17	257-5	와셔	4
18	257-6	스러스트 베어링	2
19	57-5190	나사 - 세트	2
20	3218-18	너트 - 잼	2
21	47-4080-01	베드바	1
22	3296-19	너트 - 육각	1
23	32148-5	나사식 인서트	4
24	47-4440	와셔	2
25	3296-57	록너트	1
26	47-4490	피니언 릴, 왼쪽	1
27	5-4373	스프링	1
28	3296-62	록너트	1
29	47-4530	리테이너	2
30	37-3490-01	브래킷 - 드로우바(연결바)	2
31	323-6	캡 나사	4
32	3253-21	록 와셔	4
33	68-7530	고무 부상	2
34	11-5069	튜브 어셈블리(#33 및 35 포함)	1
35	47-4510	조정 샤프트	1
36	3257-3	키	1
37	5-1463	피니언	1
38	3-8386	너트	1
39	323-9	나사 - 캡	2
40	3296-39	너트 - 록	4
41	3296-8	너트 - 록	8
43	3256-22	와셔 - 플랫	16
44	3290-133	나사 - 기계	8
45	323-10	나사 - 캡	2
46	51-0840	튜브 - 피벗	2
*	302-40	피팅 - 구리스(JAKE 어댑터 키트)	7

*그림 없음. **별도 판매하지 않음. 키트 내용물은 20~33페이지 참조. 가격은 사전 통보 없이 변경될 수 있습니다. 정확한 부품을 주문할 수 있도록 항상 해당 제품의 부품 카탈로그나 Master Parts Viewer를 참조하십시오. 여기에는 필요한 부품이 나와 있지 않을 수도 있습니다. toro.com/parts

갱모어
릴마스터(REELMASTER®)

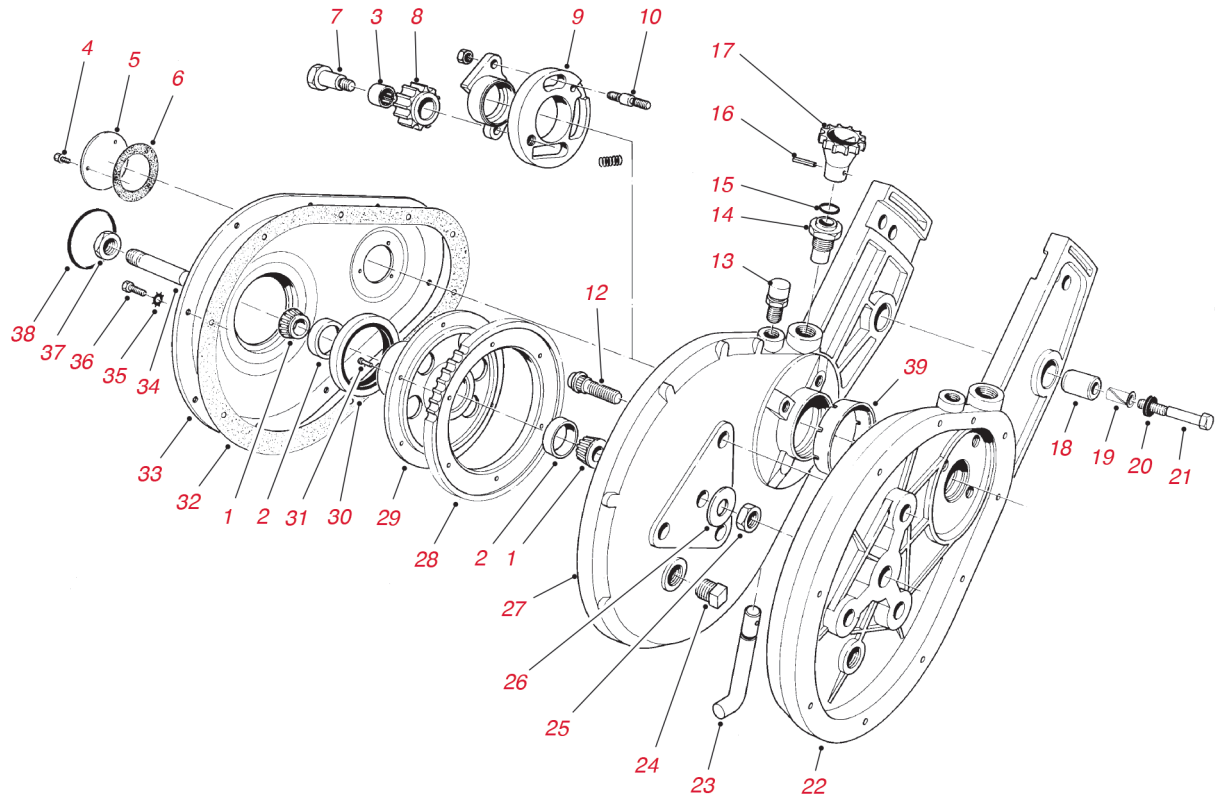

기어 케이스 부품

참조 번호	부품 번호	설명	수량
1	254-78	베어링 콘	4
2	254-79	베어링 컵	4
3	252-6	베어링	2
*	13-3629**	커팅 유닛 정비 MVP 키트	필요에 따라
4	11-8960	패스너	6
5	5-1460	피니언 커버	2
6	106-5408	개스킷	1
7	3-9117	샤프트	1
7	3-9116	샤프트	1
8	12-1190	아이들러 피니언	2
9	3-4170	래치 기어 링, 오른쪽(그림)	1
9	3-4160	래치 기어 링, 왼쪽	1
10	3-7445	스터드	6
12	17-2520	스터드 - 구동	6
13	302-14	릴리프 피팅	2
14	3-3892	핑거 베어링	2
15	237-21	O-링	2
16	3283-1	록 핀	2
17	5-1464-03	핸들	2
18	68-7530	고무 부상	2
19	47-4430	부싱	2
20	47-5640	고무 스페이서	2
21	47-4460	볼트 - 편심	1
21	47-4450	볼트 - 솔더	1
22	11-9419	11-5049 주문	1
22	11-5049	커버 - 기어 케이스, 왼쪽(#10, 12, 13, 18 및 23 포함)	1
23	3-3904	핑거 - 오른쪽	1
23	3-3891	핑거 - 왼쪽	1
24	281-3	오일 플러그	2
25	3219-10	너트	2
26	3256-15	와셔	2
27	11-9409	11-5059 주문	1
27	11-5059	커버 - 기어 케이스, 오른쪽(#10, 12, 13, 18 및 23 포함)	1
28	5-1457	기어	2
29	95-1828	링 기어 허브	2
30	253-101	84-8200 주문	2
30	84-8200	오일 씰	2
31	3262-3	리벳	12
32	3-5002	106-5409 주문	1
32	106-5409	개스킷	1
33	47-4060-01	커버	2
34	49-4100	액슬 스테브	2
35	3254-17	와셔 - 록	20
36	49-2040	나사	20
37	3296-15	록 너트	2
38	237-38	O-링	2
39	68-9970	씰 - 가드	2

*그림 없음. **별도 판매하지 않음. 키트 내용물은 20~33페이지 참조. 가격은 사전 통보 없이 변경될 수 있습니다. 정확한 부품을 주문할 수 있도록 항상 해당 제품의 부품 카탈로그나 Master Parts Viewer를 참조하십시오. 여기에는 필요한 부품이 나와 있지 않을 수도 있습니다. toro.com/parts

갱모어 롤러 부품

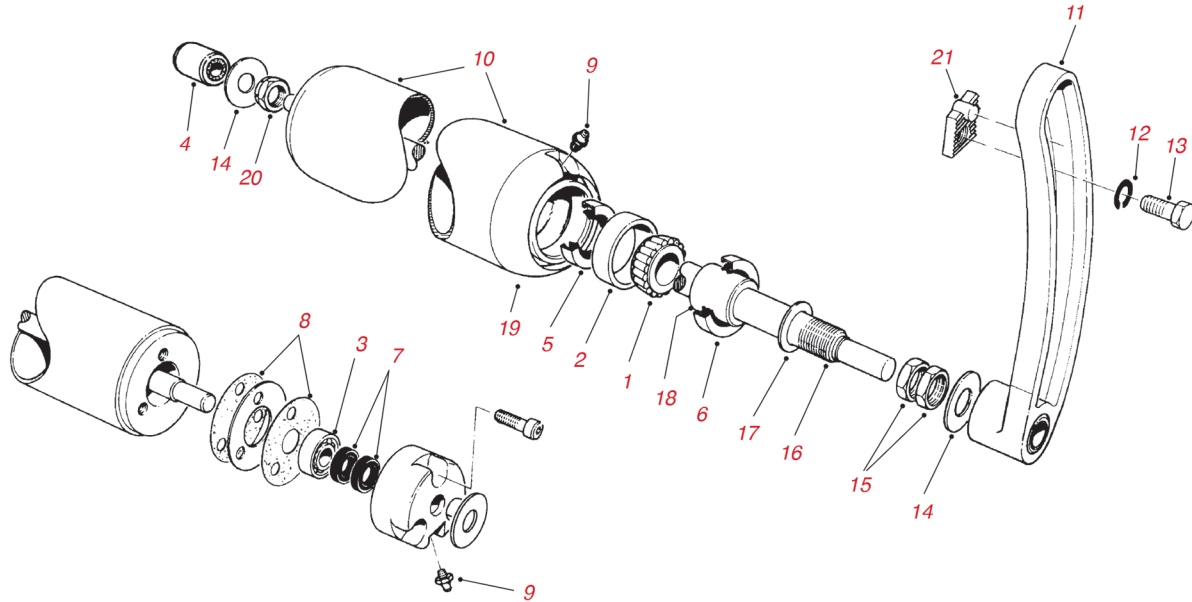

롤러 부품

참조 번호	부품 번호	설명	수량
1	254-78	베어링 콘	2
2	254-79	베어링 컵	2
3	251-190	251-293 주문	2
3	251-293	베어링	2
4	3-4010	부싱	2
5	253-122	씰	2
6	253-117	씰	2
7	253-70	씰	4
8	3-0312	개스킷	4
9	302-5	구리스 피팅	2
10	5-3939	8-3990 주문	1
10	8-3990	롤러 어셈블리	1
11	11-5079	롤러 브래킷, 왼쪽(그림은 REELMASTER임)(#4 포함)	1
11	11-5089	롤러 브래킷, 오른쪽(REELMASTER)(#4 포함)	1
12	3253-7	록 와셔	2
13	325-7	캡 나사	2
14	5-4527	와셔 - 스톱스트	2
15	3220-7	잼 너트	4
16	8-3980	롤러 샤프트	1
17	47-7510	나일론 와셔(REELMASTER)	2
18	5-4523	슬리브	2
19	4-5189-01	롤러 엔드 캡	2
20	3296-15	록 너트	1
21	47-4390	롤러 너트 - 왼쪽	1
*	47-4380	롤러 너트 - 오른쪽	1

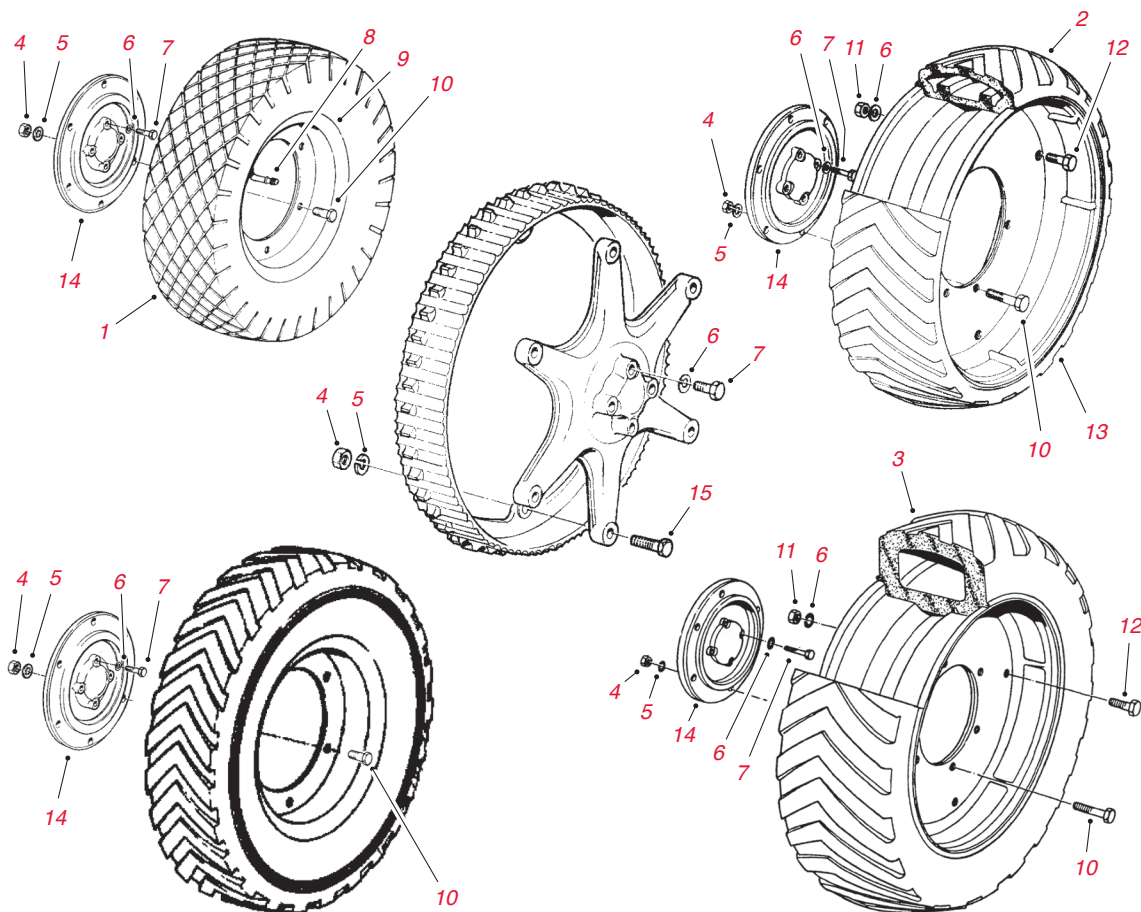

휠 부품

참조 번호	부품 번호	설명	수량
1	231-84	231-3 주문	2
1	231-92	231-3 주문	2
1	231-3	타이어(16 X 4.8 - 8) 2-플라이 스타드 트레드	2
2	12-9390	타이어(16 X 4 - 12) 반압축 공기식	2
3	51-2550	타이어(18 X 4 - 12) 반압축 공기식	2
4	3219-3	너트	12
5	3254-6	록 와셔	12
6	3253-4	록 와셔	12
7	5-1470	캡 나사	8
8	232-3	튜브	2
9	5-3256	디스크	2
9	5-3257	디스크	2
10	3211-4	캡 나사	12
11	3217-6	너트	8
12	322-2	캡 나사	8
13	12-9460	휠 디스크	4
14	5-1468-01	타이어 허브	2
15	3211-6	나사 - 캡	12



그라운드 마스터 (GROUNDMASTER®)



- 182** Groundsmaster 580D
- 186** Groundsmaster 3000 / 3000D
- 187** Groundsmaster 3280D / 3320
- 194** Groundsmaster 3500D / 3505D / 4000D / 4100D / 4500D / 4700D

- 208** Groundsmaster 4300D
- 210** Groundsmaster 5900D / 5910D
- 212** Groundsmaster 7200 / 7210
- 216** Groundsmaster 360 시리즈

GROUNDMASTER

그라운드마스터(GROUNDMASTER®) 580D

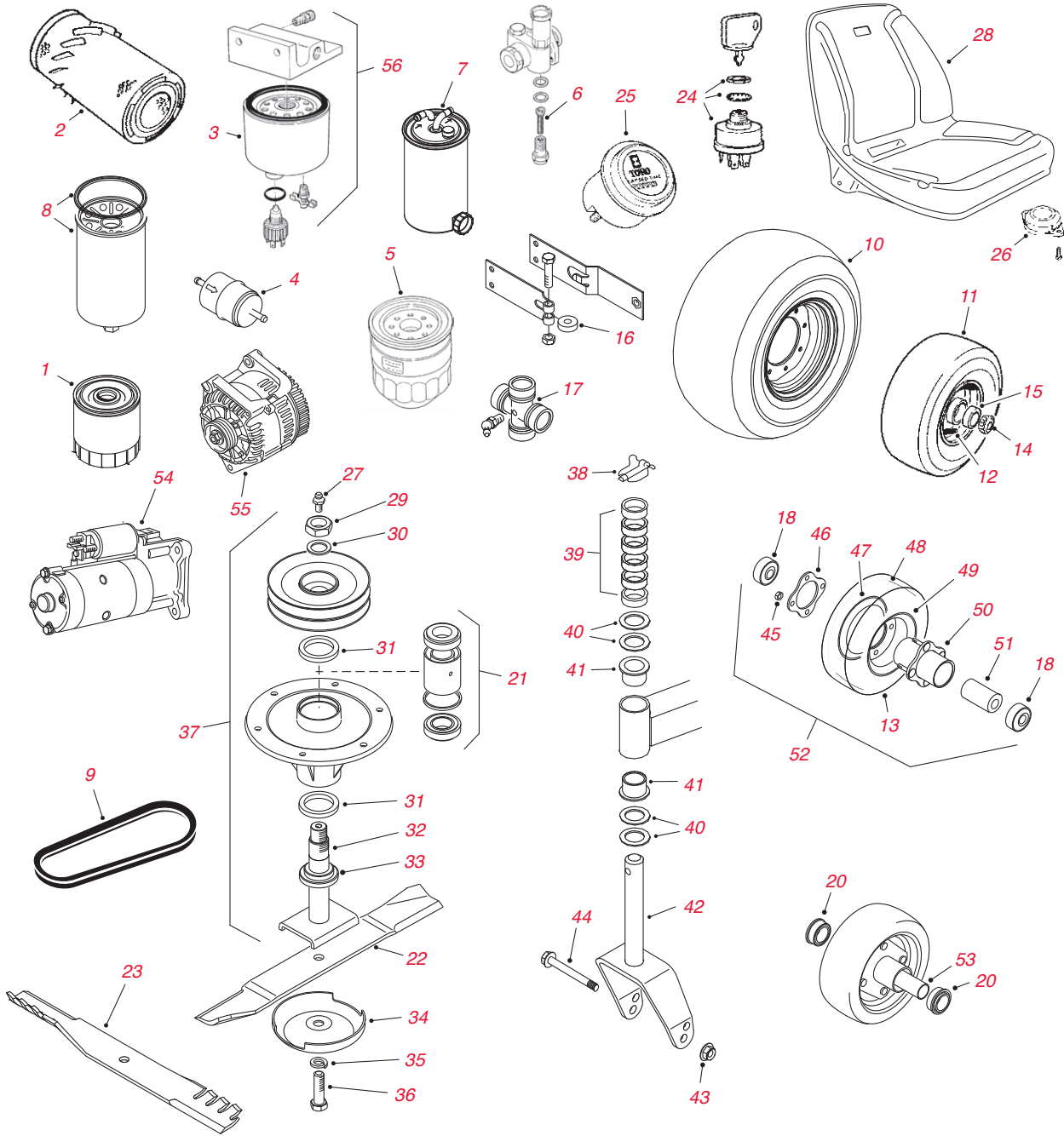

트랙션 유닛 및 커팅 유닛 부품

참조 번호	부품 번호	설명	수량
1	49-2500	108-3835 주문	1
1	108-3835	필터 - 엔진 오일(1989-97)	1
1	99-2143	110-6166 주문	1
1	110-6166	필터 - 엔진 오일(1998 이후)	1
2	69-1900	108-3809 주문	1
2	108-3809	엘리먼트 - 에어 필터(1989-1997)	1
2	108-3815	엘리먼트 - 에어 필터(2005 이후)	1
3	69-1770	117-9432 주문	1
3	117-9432	엘리먼트 - 연료 필터(1989-03)	1
3	107-4395	60-5470 주문	1
3	60-5470	엘리먼트 - 연료 필터(2004-05)	1
4	108-3831	인라인 연료 필터(2006 이후)	1
5	70-5730	108-3818 주문	1
5	108-3818	엘리먼트(분사 펌프 연료 필터)	1
6	70-4790	필터 - 연료 공급 펌프	1
7	112-9188	엘리먼트 - 연료 필터(2008 이후)	1
*	112-9130	바이오디젤 연료 필터 키트(#7 포함)	1
8	69-1720	유압 필터	1
*	30024**	400시간 필터 MVP 키트(GM 580D - 1989-03)	필요에 따라
*	30063**	400시간 필터 MVP 키트(GM 580D - 2004 이후)	필요에 따라
9	69-6220	93-8457 주문	1
9	93-8457	육각-벨트 - 스피들 구동(중앙 데크)	1
9	69-6210	99-2318 주문	1
9	76-2060	99-2318 주문	1
9	99-2318	V-벨트 - 스피들 구동(외 데크)	1
10	69-9800	타이어 - 전륜(31 X 13.5 - 15) 8-플라이(일반)	2
11	69-9880	타이어 - 후륜(23 X 10.5 - 12) 6-플라이	2
12	232-27	5108 주문	2
12	5108	밸브 스템	2
13	93-4243	10" 타이어	1
14	254-106	콘 - 베어링(후방 휠 - 안쪽)	2
14	254-92	콘 - 베어링(후방 휠 - 바깥쪽)	2
15	254-107	컵 - 베어링(후방 휠 - 안쪽)	2
15	254-72	컵 - 베어링(후방 휠 - 바깥쪽)	2
16	251-307	251-259 주문	1
16	251-259	베어링 - 볼(중립 암)	1
17	92-4187	U-조인트 키트(펌프 구동)	2
18	93-4237	120-5378 주문	2
18	120-5378	베어링(13" 휠 - 1997 이후)	2
20	251-321	베어링(10" 및 13" 휠 - 1989-96)	2
21	71-2530	베어링 및 스페이서 키트	1
22	69-6920-03	일반 블레이드 - 20"	11
23	107-0217-03	아토믹(ATOMIC) 블레이드 - 20"	11
*	108-1453	블레이드 서비스 팩(107-0217-03 블레이드 11개)	1
24	27-2360	키 스위치(6 리드)	1
25	66-2950	사용시간 미터	1
26	92-6282	스위치 - 좌석	1
27	302-2	피팅 - 그리스	1
28	49-8130	104-4620 주문	1
28	92-1180	104-4620 주문	1
28	104-4620	좌석 어셈블리	1
29	3296-49	너트 - 록	1
30	3-8514	와셔 - 스러스트	1
31	253-154	스핀들 쉘	2
32	69-6760	110-3285 주문	11

*그림 없음. **별도 판매하지 않음. 키트 내용물은 20~33페이지 참조. 가격은 사전 통보 없이 변경될 수 있습니다. 정확한 부품을 주문할 수 있도록 항상 해당 제품의 부품 카탈로그나 Master Parts Viewer를 참조하십시오. 여기에는 필요한 부품이 나와 있지 않을 수도 있습니다. toro.com/parts

GROUNDMASTER

그라운드마스터(GROUNDMASTER®) 580D

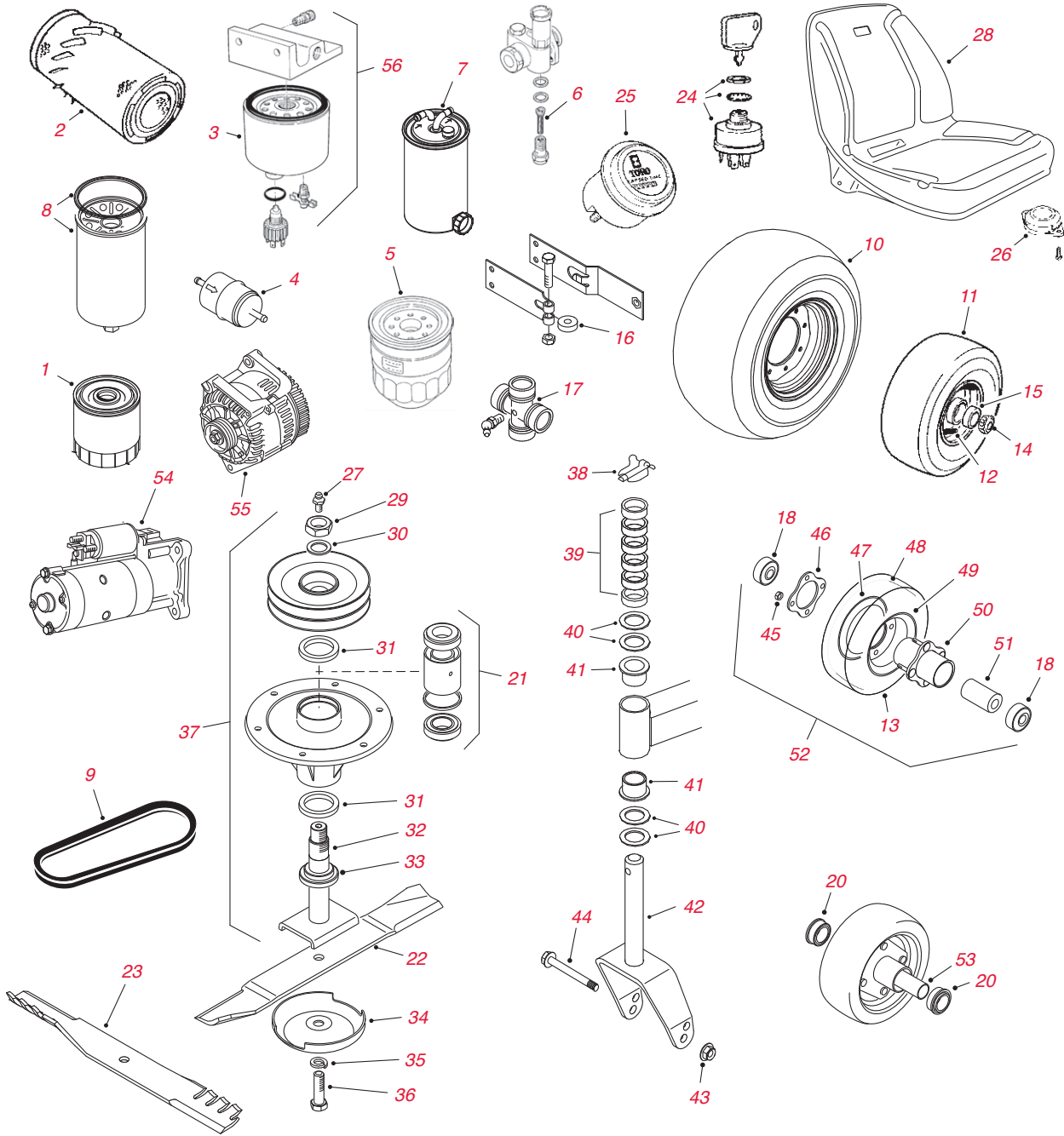

트랙션 유닛 및 커팅 유닛 부품 - 계속

참조 번호	부품 번호	설명	수량
32	110-3285	스핀들	11
33	92-9800	69-6950 주문	1
33	69-6950	스페이서 - 스팀들	1
34	67-7561	컵 - 안티스캘프	1
35	3253-8	와셔 - 록	11
36	51-4060	볼트 - 블레이드	11
37	69-8400**	데크 스팀들 MVP 키트(1989-01)	필요에 따라
37	106-0005**	데크 스팀들 MVP 키트(2002 이후 - 중앙)	필요에 따라
37	106-0006**	데크 스팀들 MVP 키트(2002 이후 - 바깥쪽)	필요에 따라
38	3290-384	린치 핀(1993 이전)	2
38	283-71	린치 핀(1994 이후)	2
39	69-1510	스페이서 - 캐스터	6
40	69-6860	스러스트 와셔	8
41	69-6470	부싱	4
42	75-9650	69-6270-01 주문	2
42	69-6270-01	캐스터 포크 - 윙 데크	2
42	69-6310	75-9670-01 주문	2
42	75-9670-01	캐스터 포크 - 중앙 데크	2
43	3296-53	너트 - 록	1
44	327-24	캡 나사(전방 데크 후방 캐스터)	1
44	327-25	캡 나사(전방 데크 전방 캐스터)	1
44	327-17	캡 나사(윙 데크 캐스터)	1
45	32128-16	너트 - 록	4
46	93-4242	플레이트	1
47	95-2741	림 반쪽	1
48	93-4244	10" 안쪽 튜브	1
49	93-4239	림 반쪽	1
50	93-5980	허브	1
51	93-4241	스패너	1
52	93-4240	10" 공기 휠 어셈블리	1
52	93-5973	10" 폼 필드 휠 어셈블리(옵션)	1
53	251-332	104-2547 주문	1
53	104-2547	스패너(10" 휠 - 1989-96)	1
54	70-5860	112-1353 주문	1
54	112-1353	시동기(1989-1997)	1
54	104-8609	112-7022 주문	1
54	112-7022	시동기(2006 일련번호 301 이상)	1
55	70-5760	112-1357 주문	1
55	112-1357	137-5512 주문	1
	137-5512	교류 발전기(1989-1997)	1
55	112-1360	교류 발전기(1998-2004)	1
55	107-1169	112-7024 주문	1
55	112-7024	교류 발전기(2006 일련번호 301 이상)	1
*	69-4320	피팅-유압, 90도	1
*	256-76	부싱	4
*	256-172	부싱	8
*	32121-110	핀 - 롤, 슬롯형	4
*	69-6920-03	블레이드 - 20"	5
*	82-4910	롤러	1

*그림 없음. **별도 판매하지 않음. 키트 내용물은 20~33페이지 참조. 가격은 사전 통보 없이 변경될 수 있습니다. 정확한 부품을 주문할 수 있도록 항상 해당 제품의 부품 카탈로그나 Master Parts Viewer를 참조하십시오. 여기에는 필요한 부품이 나와 있지 않을 수도 있습니다. toro.com/parts

GROUNDMASTER

그라운드마스터(GROUNDMASTER®) 3000 / 3000D

트랙션 유닛 부품

	부품 번호	설명	수량
필터	30010**	400시간 필터 MVP 키트(GM 3000D)	필요에 따라
	74-7970	108-3837 주문	1
	108-3837	필터 - 엔진 오일(GM 3000D)	1
	94-1412	108-3812 주문	1
	93-9162	108-3812 주문	1
	108-3812	기본 필터-공기	1
	94-1413	108-3813 주문	1
	108-3813	안전 필터-공기	1
	76-5220	엘리먼트 - 연료 필터(GM 3000D)	1
	94-3951	필터 - 유압 오일	1
타이어	93-5431	타이어 - 전륜(25 X 10.5 - 15) 6-플라이	2
	98-2373	117-5196 주문	2
	117-5196	타이어 - 전륜(26.5 X 14 - 12) 2-플라이 광폭 울트라트랙(ULTRA_TRAC)	2
	95-2638	타이어 - 전륜(24 X 13 - 12) 4-플라이	2
	74-5560	타이어 - 후륜(20 X 8 - 10) 6-플라이	2
	95-2625	타이어 - 후륜(18 X 8.5 - 10) 4-플라이	2
베어링	이 모델에 사용할 수 있는 교체용 베어링 제품에 대한 자세한 내용은 빠른 참조 가이드를 참조하십시오. 30-38페이지		
	254-92	베어링 콘 - 2WD 후방 휠	2
	254-72	베어링 컵 - 2WD 후방 휠	2
	28-3650	251-8 주문	1
	251-8	베어링 - 유정압	1
251-259	베어링 - 볼(중립 압)	1	
스타터 및 교류 발전기	104-0142	112-1366 주문	1
	112-1366	시동기(3000D)	1
시트	131-6691	좌석 커버, 대형	1
	137-1312	메시 좌석 커버, 대형	1

트랙션 유닛 부품

	부품 번호	설명	수량	
필터	30034**	400시간 필터 MVP 키트(GM 3280D - 2005-07)	필요에 따라	
	30051**	400시간 필터 MVP 키트(GM 3280D - 2008-2015)	필요에 따라	
	30262**	400시간 필터 MVP 키트(GM 3280D - 2016 이후)	필요에 따라	
	104-5167	108-3841 주문	1	
	108-3841	필터 - 엔진 오일(GM 3280D)	1	
	108-3842	필터 - 엔진 오일(GM 3320)	1	
	108-3810	에어 필터 엘리먼트	1	
	98-7612	필터 - 연료, 플라스틱(GM 3280D)	1	
	108-3828	필터 - 연료, 금속(GM 3280D)	1	
	99-9193	108-3854 주문	1	
	95-2926	108-3854 주문	1	
	108-3854	필터 - 연료(GM 3320)	1	
	98-9764	엘리먼트 - 분리기(GM 3280D 2005-2007)	1	
	110-9049	엘리먼트 - 분리기(GM 3280D 2008 이후)	1	
	112-9140	바이오디젤 연료 필터 키트(GM 3280D)	1	
	112-7836	인라인 연료 필터(바이오디젤 키트 GM 3280D)	1	
	110-9015	엘리먼트 - 분리기(바이오디젤 키트 GM 3280D)	1	
	23-2300	필터 - 정유압 변속기	1	
	벨트			
		104-3494	V-벨트 - 교류 발전기/워터 펌프 구동(GM 3280D)	1
타이어		108-6594	117-0823 주문	2
		117-0823	타이어 - 전륜(23 X 9.5 - 12) 4-플라이(GM 3280D/3320)	2
		231-95	타이어 - 전륜(23 X 10.5 - 12) 4-플라이 광폭(GM 3280D/3320)	2
		69-9880	타이어 - 전륜(23 X 10.5 - 12) 6-플라이 광폭(GM 3280D/3320)	2
		231-43	231-105 주문	2
		231-83	231-105 주문	2
		231-105	타이어 - 후방 2WD(16 X 6.5 - 8) 4-플라이 리브드(고랑무늬)(3280D/3320)	2
		231-114	231-122 주문	2
		231-122	타이어 - 후방 4WD(18 X 6.5 - 8) 4-플라이(3280D)	2
	베어링	이 모델에 사용할 수 있는 교체용 베어링 제품에 대한 자세한 내용은 빠른 참조 가이드를 참조하십시오. 30-38페이지		
		21-8180	베어링	2
		251-8	베어링 - 유정압	1
		2411-36	베어링 - 엔드, 로드	1
스타터 및 교류 발전기		98-9705	시동기(GM 3280D)	1
		99-9207	110-2598 주문	1
		110-2598	시동기(GM 3320)	1
		131-6557	교류 발전기(GM 3280D)	1
		99-9209	교류 발전기(GM 3320)	1
		106-5269	점화 스위치 어셈블리	1
		106-5270	점화 키 세트	1
	시트		131-6691	좌석 커버, 대형
		137-1312	메시 좌석 커버, 대형	1

*그림 없음. **별도 판매하지 않음. 키트 내용물은 20~33페이지 참조. 가격은 사전 통보 없이 변경될 수 있습니다. 정확한 부품을 주문할 수 있도록 항상 해당 제품의 부품 카탈로그나 Master Parts Viewer를 참조하십시오. 여기에는 필요한 부품이 나와 있지 않을 수도 있습니다. toro.com/parts

GROUNDMASTER

그라운드마스터(GROUNDMASTER®) 3280D 티어(TIER) 4 모델: 30344 / 30345

트랙션 유닛 부품

	부품 번호	설명	수량
필터	30051**	400시간 필터 MVP 키트(GM 3280D - 2008-2015)	필요에 따라
	30262**	400시간 필터 MVP 키트(GM 3280D - 2016 이후)	필요에 따라
	108-3810	에어 필터 엘리먼트	1
	114-4057	안전 엘리먼트, 5"	1
	108-3841	필터 - 엔진 오일	1
	110-9049	엘리먼트 - 분리기(GM 3280D 2008 이후)	1
	23-2300	필터 - 정유압 변속기	1
	벨트	104-3494	V-벨트 - 교류 발전기/워터 펌프 구동(GM 3280D)
63-6240		V 벨트, 샤프트 어셈블리	1
타이어	117-0823	전면(23 X 9.5 - 12) 4-플라이 기본	2
	231-105	전면(23 X 10.5 - 12) 4-플라이 폭 리브드(고랑무늬)(30344 모델)	2
	231-122	후방 4WD(18 X 6.5 - 8) 4-플라이(30345 모델)	2
	231-95	타이어(23 x 10.5 - 12) 4-플라이 - 와이드 휠 옵션	2
	69-9880	타이어(23 x 10.5 - 12) 6-플라이 - 와이드 휠 옵션	2
베어링	이 모델에 사용할 수 있는 교체용 베어링 제품에 대한 자세한 내용은 빠른 참조 가이드를 참조하십시오. 30-38페이지		
	21-8180	베어링 어셈블리	2
	251-259	베어링 - 볼	1
	251-8	베어링 - 볼	1
	254-94	베어링 - 콘, 원뿔형	1
	254-72	베어링 - 컵, 원뿔형	1
	24-8840	링-리테이닝, 휠 베어링	1
	2411-36	베어링 - 엔드, 로드	1
스타터 및 교류 발전기	98-9705	시동기(GM 3280D)	1
	131-6557	교류 발전기(GM 3280D)	1
	106-5269	점화 스위치 어셈블리	1
	106-5270	점화 키 세트	1
시트	131-6691	좌석 커버, 대형	1
	137-1312	메시 좌석 커버, 대형	1
기타	136-1010**	GM 3280 MVP 싼 정비 수리 키트	필요에 따라
	233-70	노브-스타, 연료 탱크 및 제어 패널 어셈블리	1
	105-4320	스위치-연료 탱크 및 제어 패널 어셈블리(GM 3280D)	1
	104-4246	팬 - 엔진	1
	340-139	피팅 - 엘보 90	2
	353-781	피팅 - 엘보	2
	2411-36	베어링 - 엔드, 로드	1
	32144-4	나사 - HWH	4
	3220-5	너트 - 잼	2
	3234-42	나사 - HHH	2
	325-12	나사 - HH	2
	325-13	나사 - HH	2
	3256-28	와셔 - 플랫	1
	98-1471	휠 - 스티어링	1
	93-9999	스위치 - PTO	1
	121-3874	캐스터 렌치 어셈블리	1

GROUNDMASTER

그라운드마스터(GROUNDMASTER®) 3000 / 3000D / 3280D / 3320

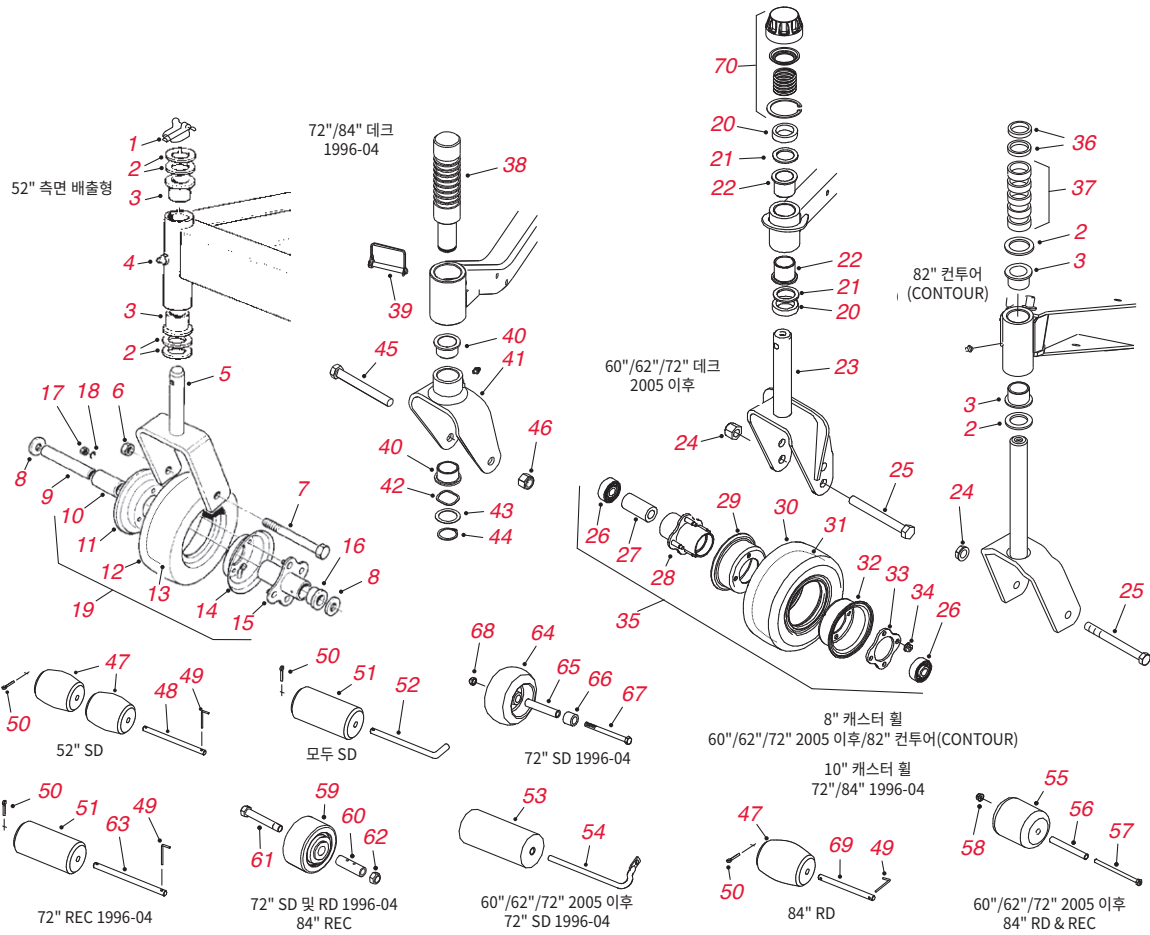

커팅 유닛 캐스터 및 롤러 부품

참조 번호	부품 번호	설명	수량
1	283-71	린치 핀	2
2	3-6781	스러스트 와셔	8
3	94-1291	부싱 - 플랜지	4
4	302-5	피팅 - 구리스	2
5	68-8900-01	캐스터 포크	2
6	32153-6	록너트	2
7	328-9	캡 나사	2
8	3256-6	와셔 - 플랫	2
9	68-8980	스패너	1
10	62-5570	베어링 - 롤러	1
11	68-8930	휠 반쪽 - 수(MALE)	2
12	68-8960	타이어	1
13	68-8950	안쪽 튜브	2
14	68-8920	휠 반쪽 - 암(FEMALE)	2
15	68-8940	허브 - 중앙	2
16	62-5580	부싱 - 플랜지	2
17	3219-2	너트 - 육각	8
18	3253-4	와셔 - 록	8
19	68-8970**	캐스터 휠 MVP 키트(52" 측면 배출)	2
*	95-3077**	캐스터 휠 MVP 키트(68-8970 캐스터 휠 2개)	필요에 따라
20	69-1510	스페이서	24
21	69-6860	와셔 - 스러스트	8
22	69-6470	부싱 - 플랜지	8
23	104-0762-01	캐스터 포크	2

커팅 유닛 캐스터 및 롤러 부품 - 계속

참조 번호	부품 번호	설명	수량
24	3296-53	너트 - 육각	1
25	327-24	나사 - 육각 헤드	1
26	93-4237	120-5378 주문	1
26	120-5378	베어링	2
27	93-4241	스페이서	1
28	93-5980	허브	1
29	93-4239	림 반쪽	1
30	93-4243	10" 타이어	1
30	93-9939	8" 타이어	1
31	93-4244	10" 안쪽 튜브	1
31	68-8950	8" 안쪽 튜브	1
32	95-2741	림 반쪽	1
33	93-4242	플레이트	1
34	32128-16	너트 - 록	4
35	93-9938	8" 공기 휠 어셈블리	2
*	110-4767**	8" 캐스터 휠 MVP 키트(#24, 25 및 35 포함)	필요에 따라
35	93-4240	10" 공기 휠 어셈블리	1
36	27-1040	스페이서 - ¼"	2
37	63-0070	스페이서 - ½"	5
38	93-4582	샤프트 - 캐스터	2
39	93-4696	핀 - 스내퍼	2
40	93-4510	부싱 - 플랜지	4
41	93-4824	캐스터 포크	2
42	93-4632	와셔 - 웨이브	2
43	93-4628	와셔	2
44	32120-84	링 - 리테이닝	2
45	33118-140	나사 - 육각 헤드	2
46	33028-00	너트 - 육각	2
47	29-4820	롤러 - 구면	2
48	40-6400	샤프트 - 이중 구면 롤러	1
49	57-0690	핀	1
50	3272-11	핀 - 코터	3
51	36-1740	롤러	1
52	40-0340	샤프트 - 롤러	1
53	68-6710	롤러	1
54	68-6840	샤프트 - 롤러	1
55	93-4803	롤러	2
56	105-4549	스패너	2
57	322-29	캡 나사	2
58	104-8300	너트 - 록	2
59	93-4747	게이지 휠	2
60	93-4764	스패너	2
61	93-4806	볼트 - 액슬	2
62	3296-19	너트 - 육각	2
63	40-6400	롤러 샤프트	1
64	68-2730	1-603299 주문	2
64	1-603299	게이지 휠	2
65	98-7912	스패너	1
66	98-7913	스페이서	2
67	323-23	캡 나사	1
68	32128-19	너트 - 록	1
69	57-0680	롤러 샤프트	1
70	92-9727	캡 어셈블리 - 예고	2
*	105-4320	스위치(GM 3280D)	1
*	92-8861	캡 - 예고	1
*	32136-2	너트 - SHH	1
*	3296-45	너트 - 록, NI	1
*	92-9726	스프링 - 압축	1
*	3296-51	너트 - 록, NI	1
*	92-8862	예고 캡 어셈블리(3280/3320)	1

*그림 없음. **별도 판매하지 않음. 키트 내용물은 20~33페이지 참조. 가격은 사전 통보 없이 변경될 수 있습니다. 정확한 부품을 주문할 수 있도록 항상 해당 제품의 부품 카탈로그나 Master Parts Viewer를 참조하십시오. 여기에는 필요한 부품이 나와 있지 않을 수도 있습니다. toro.com/parts

GROUNDMASTER

그라운드마스터(GROUNDMASTER®) 3000 / 3000D / 3280D / 3320

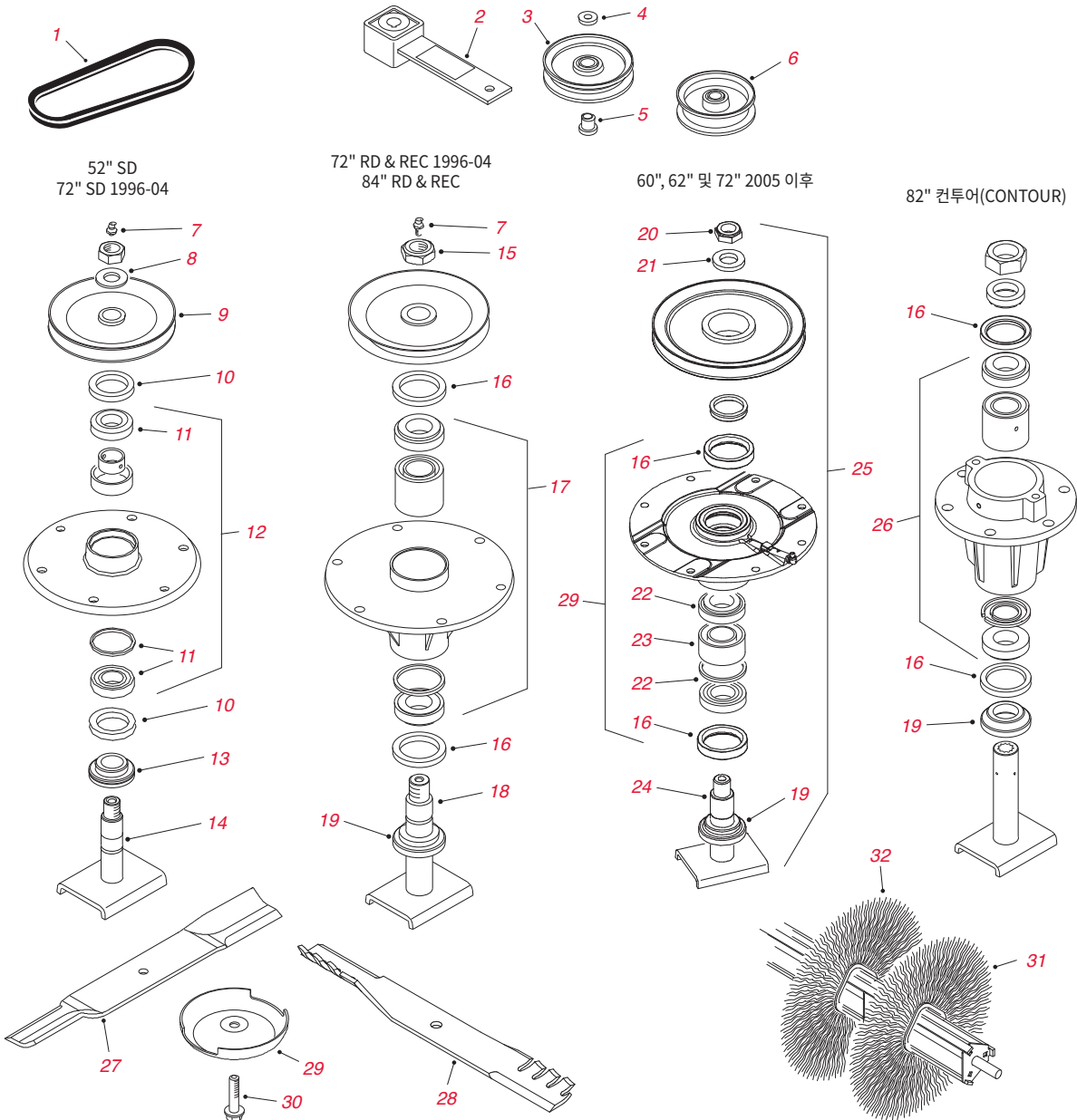

커팅 유닛 스피들 및 스피들 구동 부품

참조 번호	부품 번호	설명	수량
1	27-1160	벨트 - 스피들 구동(52" SD)	1
1	93-8457	육각-벨트 - 스피들 구동(72" SD/RD 및 가디언(GUARDIAN))	3
1	93-4839	V-벨트 - 링 데크(84" RD 및 가디언(GUARDIAN))	2
1	93-4838	육각-벨트 - 중앙 데크(84" RD 및 가디언(GUARDIAN))	1
2	100-6178	아이들러 암 어셈블리(52" SD/72" SD 1996-04)	1
3	65-5940	아이들러 폴리(52" SD/72" 및 84" 데크 1996-04)	1
4	7-0081	와셔(65-5940 필요)	1
5	65-5950	부싱(65-5940 필요)	1
6	69-5430-03	폴리 - 아이들러(플랫 - 84" 데크)	1
7	302-2	피팅 - 그리스	1
8	7-4150	와셔	1
9	27-0970-03	폴리 - 스피들(52" SD)	1
10	253-139	스피들 쉘(52" SD)	6

커팅 유닛 스피들 및 스피들 구동 부품 - 계속

참조 번호	부품 번호	설명	수량
11	27-0960	스피들 베어링(52" SD)	3
12	46-8530	스피들 베어링 및 스페이서 세트(52" SD)	3
14	27-0920	스피들 샤프트(52" SD)	3
15	3296-49	너트 - 록(72" 데크)	1
16	253-154	스피들 씰	2
17	71-2530	스피들 베어링 및 스페이서 세트(72" RD 및 가디언 렉(GUARDIAN REC))	1
17	93-4825	스피들 베어링 및 스페이서 세트(84" RD 및 가디언 렉(GUARDIAN REC))	1
18	85-6010	스피들 샤프트(72" RD 및 가디언 렉(가디언 렉(GUARDIAN REC)))	1
19	92-9800	69-6950 주문	1
19	69-6950	스페이서 - 스피들 샤프트	1
20	3296-60	너트 - 록	1
21	104-8322	와셔 - 강화	1
22	26-1830	110-8297 주문	1
22	110-8297	스피들 베어링(60"/62"/72" 데크)	1
23	104-3549	120-5577 주문	1
23	120-5577	베어링 스페이서 세트(62"/72" RD 및 가디언 렉(GUARDIAN REC))	1
24	104-3554	스피들 샤프트(62"/72" RD 및 가디언 렉(GUARDIAN REC))	1
	108-1957**	119-4778 주문	
25	119-4778**	데크 스피들 MVP 키트(측면 배출)	필요에 따라
	104-3532**	119-4776 주문	
25	119-4776**	데크 스피들 MVP 키트(후방 배출 및 가디언 리사이클러(Guardian Recycler))	필요에 따라
26	93-4825	스피들 베어링 및 스페이서 세트	1
29	72-9361	컵 - 안티스캘프(82" 컨투어(CONTOUR)를 제외한 모두)	3
30	92-5816	블레이드 볼트	3
31	94-7372	브러시 엘리먼트 - 폴리	32
32	95-5942	브러시 엘리먼트 - 와이어	32
27	27-0990-03	일반 블레이드 - 18"(52" SD)	3
27	44-5480	하이 세일 블레이드 - 18"(52" SD)	3
27	110-4701	일반 블레이드 - 20.5"(60" SD)	3
*	110-4770**	미디엄 세일 블레이드 및 벨트 MVP 키트(60" 측면 배출)	필요에 따라
27	110-4702-03	하이 세일 블레이드 - 20.5"(60" SD)	3
27	92-5608-03	일반 블레이드 - 21.75"(62" RD 및 가디언 렉(GUARDIAN REC))	3
*	110-4768**	기본 블레이드 및 벨트 MVP 키트(62" RD 및 가디언 리사이클러(Guardian Recycler))	필요에 따라
27	104-4569-03	일반 블레이드 - 25"(72" SD 1996-04)	3
27	110-0621-03	일반 블레이드 - 24.5"(72" SD 2005 이후)	3
*	110-4771**	미디엄 세일 블레이드 및 벨트 MVP 키트(72" 측면 배출)	필요에 따라
27	110-0622-03	하이 세일 블레이드 - 25"(72" SD 2005 이후)	3
27	93-4982	일반 블레이드 - 25"(72" RD 1996-04)	3
27	85-6040-03	일반 블레이드 - 25"(72" 가디언 렉(GUARDIAN REC) 1996-04)	3
	108-1958-03	121-5347-03 주문	3
27	121-5347-03	일반 블레이드 - 25"(72" RD 및 가디언 렉(GUARDIAN REC) 2005 이후)	
*	110-4769**	기본 블레이드 및 벨트 MVP 키트(72" RD 및 가디언 리사이클러(Guardian Recycler))	필요에 따라
27	93-8409	일반 블레이드 - 22"(82" 컨투어(CONTOUR))	5
27	86-0010-03	일반 블레이드 - 19"(84" RD 및 가디언 렉(GUARDIAN REC))	5
28	104-1301	아토믹(ATOMIC) 블레이드 - 18"(52" SD)	3
*	108-1477	블레이드 서비스 팩(104-1301 블레이드 6개)	1
28	110-4703-03	아토믹(ATOMIC) 블레이드 - 20.5"(60" SD)	3
28	104-1303	아토믹(ATOMIC) 블레이드 - 21.75"(62" RD 및 가디언 렉(GUARDIAN REC))	3
*	106-0631	블레이드 서비스 팩(104-1303 블레이드 6개)	1
28	110-0624-03	아토믹(ATOMIC) 블레이드 - 24.5"(72" SD 2005 이후)	3
28	106-4353-03	아토믹(ATOMIC) 블레이드 - 25"(72" RD 및 가디언 렉(GUARDIAN REC))	3
*	108-1454	블레이드 서비스 팩(106-4353-03 블레이드 6개)	1
29	104-3552	119-4546 주문	1
29	119-4546	스피들 하우스링 어셈블리	1
*	108-1370	기어박스 교체 키트(3320/3280)	1
*	108-1924	스페이서 - 아이들러(GM 3280)	1
*	93-4133	씰 - 립(GM 3280)	1
*	01-268-0160	폴리 - 아이들러(3320/3280)	2
*	105-2808	엔드 - 로드(3320/3280)	2
*	110-9683	샤프트 - 후방 롤러	1
*	86-5390	씰 키트	1

*그림 없음. **별도 판매하지 않음. 키트 내용물은 20~33페이지 참조. 가격은 사전 통보 없이 변경될 수 있습니다. 정확한 부품을 주문할 수 있도록 항상 해당 제품의 부품 카탈로그나 Master Parts Viewer를 참조하십시오. 여기에는 필요한 부품이 나와 있지 않을 수도 있습니다. toro.com/parts

GROUNDMASTER

그라운드마스터(GROUNDMASTER®) 3500D / 3505D / 4000D / 4100D / 4500D / 4700D

트랙션 유닛 부품

	부품 번호	설명	수량
필터	30027**	400시간 필터 MVP 키트(GM 3500D/3505D - 2002-07)	필요에 따라
	30058**	400시간 필터 MVP 키트(GM 3500D/3505D - 2008-2012)	필요에 따라
	30090**	400시간 필터 MVP 키트(GM 3500D - 2012 이후)	필요에 따라
	30029**	400시간 필터 MVP 키트(GM 4000D/4100D - 2001-07)	필요에 따라
	30056**	400시간 필터 MVP 키트(GM 4000D/4100D)	필요에 따라
	30089**	800시간 필터 MVP 키트(T4i)	필요에 따라
	30408**	800시간 필터 MVP 키트(T4F)	필요에 따라
	99-8384	108-3841 주문	1
	104-5167	108-3841 주문	1
	108-3841	필터 - 엔진 오일	1
	98-7431	104-5169 주문	1
	104-5169	필터 - 엔진 오일(2001-08 - 터보 KUBOTA)	1
	115-8527	104-5169 주문	1
	98-9763	108-3810 주문	1
	108-3810	에어 필터 엘리먼트(GM 3500D 2000-04)	1
	108-3816	엘리먼트 - 에어 클리너, 안쪽	1
	108-3814	엘리먼트 - 에어 클리너, 바깥쪽	1
	98-7612	필터 - 연료, 플라스틱	1
	108-3828	필터 - 연료, 금속	1
	98-9764	엘리먼트 - 분리기(2001-2007)	1
	110-9049	엘리먼트 - 분리기(2008 이후)	1
	112-9140	바이오디젤 연료 필터 키트	1
	112-8400	바이오디젤 연료 펌프 키트	1
	112-7836	인라인 연료 필터(바이오디젤 키트)	1
	110-9015	엘리먼트 - 분리기(바이오디젤 키트)	1
	54-0110	필터 - 정유압 변속기(GM 3500D 2000-01)	1
	86-3010	필터 - 정유압 변속기	1
	94-2621	필터 - 유압(매니폴드)	1
	75-1310	필터 - 유압(펌프)	1
	98-9493	엘리먼트 - 브리더(GM 3500D/3505D)	1
	98-7419	엘리먼트 - 브리더(GM 4000D/4100D/4500D/4700D)	1
	92-5821	헤드 - 필터(GM 3500 /3505)	1
	93-2242	필터 - 오일(GM 4000D/4100D/4500D/4700D)	1
벨트	98-9676	V-벨트 - 교류 발전기 구동(GM 3500D/3505D)	1
	99-3619	V-벨트 - 정유압 장치 구동(GM 3500D/3505D)	1
	98-7705	V-벨트 - 교류 발전기 구동(GM 4000D/4100D/4500D/4700D)	1
타이어	104-0451	117-5125 주문	2
	117-5125	타이어 - 전륜(20 X 12 - 10) 4-플라이 TURF TRAC(3500D)	2
	99-5434	타이어 - 전륜(26 X 12 - 12) 6-플라이 MULTI-TRAC(4000D/4100D)	2
	100-6700	95-3465 주문	2
	95-3465	타이어 - 전륜(29 X 124 - 15) 6-플라이 ULTRA-TRAC(4500D/4700D)	2
	95-8656	115-1572 주문	2
	115-1572	타이어 - 후륜(20 X 10 - 10) 4-플라이 터프 트랙(TURF-TRAC)(3500D)	2
	94-5236	타이어 - 후륜(20 X 10 - 10) 6-플라이 MULTI-TRAC(4000D/4100D)	2
	104-0451	117-5125 주문	2
	117-5125	타이어 - 후륜(20 X 12 - 10) 4-플라이 터프 트랙(TURF-TRAC)(4500D/4700D)	2
136-4442	타이어 - 전륜(26 X 12 - 12) 6-플라이, 하이 트랙션(GM 4000/4100)	2	
136-4440	타이어 - 후륜(20 X 10 - 10) 6-플라이, 하이 트랙션(GM 4000/4100)	2	
스타터 및 교류 발전기	98-9705	시동기(GM 3500D/3505D)	1
	100-9237	시동기(GM 4000D/4100D/4500D/4700D)	1
	131-6557	교류 발전기(GM 3500D/3505D)	1
	98-7693	교류 발전기(GM 4000D/4100D/4500D/4700D)	1
	117-5541	교류 발전기 - 60암페어(4000D)	1
	106-5269	점화 스위치 어셈블리(4000/4100/4500/4700)	1
	106-5270	점화 키 세트(GM 4000/4100/4500/4700)	1

그라운드마스터(GROUNDMASTER®) 3500D / 3505D / 4000D / 4100D / 4500D / 4700D

트랙션 유닛 부품 - 계속

부품 번호	설명	수량
유압 모터		
117-5141	모터 - 유압(GM 3500 /3505/4500/4700)	1
110-8785	모터 - 유압 CCW(GM 3500/3505)	1
110-8786	모터 - 유압 CW(GM 3500/3505)	1
112-9916	유압 실린더 어셈블리(GM 3500/3505)	1
104-4890	피스톤 펌프 어셈블리 - 누수 검출기(GM 3500/3505)	1
117-5135	라디에이터 어셈블리(GM 3500D/3505D 2000-2013)	1
121-7856	스티어링 암 어셈블리(GM 3500G)	1
104-4840	탱크-유압, 유압 탱크 어셈블리	1
105-1214	호스-유압, 누수 검출기 어셈블리(GM 3500D/3505D)	1
69-4320	피팅-유압, 90도(GM 3500D/3505D)	1
125-1984	스페이서, 유압식 예초 회로 어셈블리	5
100-3052	피스톤 모터 어셈블리(GM 4000D)	2
100-4809	호스 - 라디에이터, 하부(GM 3500D/3505D 2013년까지)	1
100-4876	호스 - 유압, 로터리 모터(GM 3500D/3505D)	1
100-4880	호스 - 유압, 후방 리프트 암(GM 3500D)	2
100-4891	호스 - 유압, 후방 리프트 암(GM 3500D)	1
100-5525	호스 어셈블리, 유압(GM 4000D/4100D 2001-2009)	1
100-5579	호스 어셈블리, 유압(GM, 4000D/4100D)	1
104-0402	튜브 - 유압, 후방 리프트 암(GM 3500D/3505D)	1
104-0407	호스 - 유압, 유압(GM 3500/3505)	1
104-0454	호스 - 라디에이터, 상부(GM 3500D/3505D 2000-2013)	1
104-0764	피스톤 모터 어셈블리(GM 4000/4100D)	1
104-1080	호스 - 유압(GM 3500D/3505D)	2
104-2260	호스 어셈블리, PTO 유압(GM 4000D)	1
104-2261	호스 어셈블리, PTO 유압(GM 4000D)	1
104-2263	호스 어셈블리, PTO 유압(GM 4000D)	4
104-2265	호스 - 유압, PTO 유압(GM 4000D)	2
104-3502	호스 어셈블리(GM 4000D/4100D 2001-2014)	1
104-5464	호스 - 유압(GM 4500D/4700D)	2
104-5483	호스 - 유압, 유압 라인(GM 4500D/4700D)	2
104-5500	호스 - 유압, 호스 설치(GM 4500D/4700D)	2
104-5501	호스 - 유압, 호스 설치(GM 4500D/4700D)	4
104-5502	호스 - 유압, 호스 설치(GM 4500D/4700D)	1
104-5504	호스 - 유압, 호스 설치(GM 4500D/4700D)	1
104-5505	호스 - 유압, 호스 설치(GM 4500D/4700D)	1
104-5511	호스 - 유압, 호스 설치(GM 4500D/4700D)	2
104-5512	호스 - 유압, 호스 설치(GM 4500D/4700D)	2
105-0775	스티어링 실린더 어셈블리(GM 4000D/4100D)	1
105-1212	호스 - 유압(GM 3500D)	1
105-1213	호스 - 유압(GM 3500D/3505D)	1
105-1215	호스 - 유압(GM 3500D/3505D)	2
105-1216	호스 - 유압(GM 3500D/3505D)	2
105-1218	피스톤 모터 어셈블리(GM 4500D/4700D)	2
105-1219	유압 모터 어셈블리(GM 4500D/4700D)	1
105-3985	호스 - 유압, 펌프 설치(GM 4000D/4100D/4500D/4700D)	1
105-7927	호스 - 유압(GM 4000D/4100D/4500D/4700D)	1
105-9238	호스 - 유압(GM 4500D/4700D)	4
105-9817	호스 - 유압(GM 4500D/4700D)	1
107-0204	호스 어셈블리(GM 4000D/4100D 2001-2009)	1
107-0222	호스 어셈블리(GM 4100D 2003-2014)	2
107-0244	라디에이터(GM 4000D/4100D)	1
107-4303	유압 실린더 어셈블리(GM 4000D)	2
107-4304	유압 실린더 어셈블리(GM 4000D)	2

*그림 없음. **별도 판매하지 않음. 키트 내용물은 20~33페이지 참조. 가격은 사전 통보 없이 변경될 수 있습니다. 정확한 부품을 주문할 수 있도록 항상 해당 제품의 부품 카탈로그나 Master Parts Viewer를 참조하십시오. 여기에는 필요한 부품이 나와 있지 않을 수도 있습니다. toro.com/parts

GROUNDMASTER

그라운드마스터(GROUNDMASTER®) 3500D / 3505D / 4000D / 4100D / 4500D / 4700D

트랙션 유닛 부품 - 계속

	부품 번호	설명	수량
유압 모터 - 계속			
	108-9036	유압 기어 펌프 어셈블리(GM 3500/3505)	1
	114-3831	호스 - 라디에이터, 상부(GM 4000D/4100D/4500D/4700D)	1
	114-3832	호스 - 라디에이터, 하부(GM 4000D/4100D/4500D/4700D)	1
	120-8802	유압 실린더 어셈블리(GM 4000D 2013 이후)	2
	120-8959	호스 - 유압(GM 4000D 2013 이후)	2
	92-7534	호스 - 유압(GM 4500D/4700D)	1
	92-7536	호스 - 유압, 라디에이터(GM 3500/3505/4500D/4700D)	1
	92-7539	호스 - 유압, 유압 스티어링(GM 4000D/4100D/4500D/4700D)	1
	95-8843	호스 - 유압, 전방 데크(GM 3500D/3505D/4100D)	1
	95-8933-03	플레이트 - 마운트, 펌프(GM 3500D/3505D)	1
	99-3620	폴리 - 3V, 펌프(GM 3500D/3505D)	1
	99-3624	샤프트 - 피벗, 아이들러(GM 3500D/3505D)	1
	80-7342	호스 - 유압(GM 3500/3505)	1
	104-0487	호스 - 유압(GM 3500/3505)	1
	104-0405	호스 - 유압(GM 3500)	1
	104-0406	호스 - 유압(GM 3500)	1
	115-3771	호스 어셈블리(GM 4000/4100 2009-2014)	2
	115-8484	유압 호스 어셈블리(GM 4000/4100)	1
	115-8483	유압 호스 어셈블리(GM 4000/4100 2009-2014)	1
	114-3837	호스 어셈블리(GM 4000/4100 2009-2014)	1
	104-2264	호스 어셈블리(GM 4000/4100 2001-2008)	1
	104-2235	호스 어셈블리(GM 4000/4100)	1
시트			
	131-6691	좌석 커버, 대형	1
	137-1312	메시 좌석 커버, 대형	1
기타			
	104-0462	허브 휠, 스페이서(GM3500D/3500G)	1
	117-5129	후방 포크 및 타이어 어셈블리(GM 3500 2010 이후)	1
	70-9870	플레이트-배킹	1
	104-4809	드럼-브레이크	1
	107-7828	후방 캐스팅 어셈블리(GM 3500/3505)	1
	95-8783	튜브 어셈블리, 전방 휠 및 브레이크 어셈블리(GM 3500D/3505D)	1
	95-8784	튜브 어셈블리, 전방 휠 및 브레이크 어셈블리(GM 3500D/3505D)	2
	87-3470	범퍼(GM 4500D/4700D)	1
	117-5115	허브 및 베어링 어셈블리(GM 3505D)	1
	104-4817	레버-브레이크(GM 3500D/3505D)	1
	104-0485-03	실드-휠(GM 3500D/3505D)	1
	3274-99	스크류-HSH, 전방 휠 및 브레이크 어셈블리	1
	100-4929	경사 표시 인디케이터 어셈블리(RM 3500)	1
	106-4154	플로어 플레이트 어셈블리(GM 3500/3505)	1
	104-4852-03	페달-트랙션, 트랙션 페달 어셈블리(GM 3500/3505)	1
	95-8990	샤프트-피벗 후방, 후방 리프트 암 어셈블리(GM 3500/3505)	1
	108-0638	병-오버플로(GM 3500D/3505D)	1
	99-3623-03	암-아이들러(GM 3500)	1
	233-70	노브-스타, 연료 탱크 및 제어 패널 어셈블리	1
	99-3478	트레드-풋,(GM 3500D/3505D), 전방 플랫폼 어셈블리	1
	95-8689	싱글 스톱 제어 밸브 어셈블리(GM 3505D)	1
	95-8575	핀, 캐리어 어셈블리(GM 3500/3505)	5
	104-0422	중립 암 어셈블리(GM 3500/3505)	1
	100-1535	스위치(GM 4000/4100/4500/4700)	1
	100-3069	우측 브레이크 어셈블리(GM 4100D)	1
	100-3070	좌측 브레이크 어셈블리(GM 4100D)	1
	100-3795	볼 조인트(GM 4000/4100/4500/4700)	1
	100-4810	머플러(GM 3500D/3505D 2000-2013)	1
	100-4939-03	캐리어 - 사이드와인더(GM 3500)	1
	100-4890	피팅 - 체크	1
	100-9333	개스킷 - 머플러(GM 4000D/4100D/4500D/4700D)	1
	104-3563	인디케이터(GM 4100D)	1
	104-4853-03	스크린 후드(GM 3500)	1
	104-5190-03	패널 - 컨트롤(GM 3500)	1

그라운드마스터(GROUNDMASTER®) 3500D / 3505D / 4000D / 4100D / 4500D / 4700D

트랙션 유닛 부품 - 계속

부품 번호	설명	수량
기타 - 계속		
104-7547	케이블 - 스톱들(GM 4000D/4100D/4500D/4700D 2001-2009)	1
105-0750	팬(GM 4000D/4100D/4500D/4700D)	1
105-8536-01	암 - 스티어링(GM 3500D)	1
110-6129	아이들러 암 어셈블리(GM 4000/4100)	1
110-8787	전방 캐리어 프레임 어셈블리(GM 3500)	2
114-3825	팬(GM 4000D/4100D/4500D/4700D)	1
114-3848	커플러 - 스프링, 플라이휠(GM 4500/4700)	1
114-3849	머플러 - 터보(GM 4000D/4100D/4500D/4700D 2009-2011)	1
115-3453	캐리어 프레임 어셈블리(GM 4500/4700)	7
115-3461	좌측 리프트 암 어셈블리(GM 3500)	1
115-3462	우측 리프트 암 어셈블리(GM 3500)	1
115-3465	좌측 짧은 리프트 암 어셈블리(GM 3500/3505)	1
115-3473	후방 리프트 암 어셈블리(GM 3500/3505)	1
119-0084	제어 - 스톱들(GM 4000D/4100D)	1
119-0116-03	마운트 - 범퍼, 우측(GM 4000 2010-2014)	1
119-0117-03	마운트 - 범퍼, 좌측(GM 4000D 2010-2014)	1
119-0118	패드 - 범퍼(GM 4000D 2010-2014)	10
119-3871	라디에이터(GM 4000D/4100D/4500D/4700D)	1
119-5298	더블 - 드리븐 스피들(GM 4100D)	1
119-6968	레벨 측정 바 - 오일	1
127-3741	캐스터 암 어셈블리 키트(GM 4000/4100)	1
127-6427	리프트 실린더 어셈블리(GM 4500D/4700D)	1
127-6428	리프트 실린더 어셈블리(GM 4500/4700)	1
130-7944	밸브 - 제어, 스티어링(GM 4010)	1
132-9421	폴리 - 아이들러, 플랫(GM 4000D/4100D)	2
340-139	피팅 - 엘보 90(GM 3500D/3505D/4000D/4100D/4500D/4700D)	2
353-781	피팅 - 엘보(GM 3500D/3505D/4000D/4100D/4500D/4700D)	2
53-9682	마운트 - 엔진(GM 4000D/4100D/4500D/4700D)	4
75-0560	스티어링 휠 어셈블리(GM 3500D/3505D)	1
92-7538	호스 어셈블리, 스티어링 유압(GM 4000D/4100D)	1
94-8141	유압 실린더 어셈블리(GM 3500)	1
95-8581	2-스폴 제어 밸브 어셈블리(GM 3500/3505)	1
95-8796-03	지지대 - 배터리(GM 3500/3505A)	1
95-8854	케이블 - 배터리, 음극	1
95-8884	클램프(GM 3500)	4
95-8971	게이지 - 연료(GM 3500/3505)	1
98-1471	휠 - 스티어링	1
99-5501	브레이크 케이블 어셈블리(GM 4000D/4100D 2001-2009)	2
321-10	나사 - HH, 주차 브레이크	1
32144-1	나사 - 탭타이트(GM 3500D)	4
104-4855-03	프레임 - 라디에이터(GM 3500/3505 2002-2013)	1
119-0089	좌측 리프트 암 어셈블리(GM 4000/4010 2010-2016)	1
119-0087	우측 리프트 암 어셈블리(GM 4000/4100 2010-2016)	1
127-3731	전방 좌측 캐스터 암 어셈블리(GM 4000/4010)	1
127-3721	전방 우측 캐스터 암 어셈블리(GM 4000/4010)	1
117-2376	케이블 - 배터리, 양극(GM 4500/4700 2009-2014)	1
95-9648	놈(GM 4000/4100)	4
100-8148-03	마운트 - 우측(GM 4000/4010)	1
32121-3	핀 - 스프링(GM 3500/3505/4500/4700)	1
340-6	피팅 - 스트레이트(GM 4000/4100)	1

*그림 없음. **별도 판매하지 않음. 키트 내용물은 20~33페이지 참조. 가격은 사전 통보 없이 변경될 수 있습니다. 정확한 부품을 주문할 수 있도록 항상 해당 제품의 부품 카탈로그나 Master Parts Viewer를 참조하십시오. 여기에는 필요한 부품이 나와 있지 않을 수도 있습니다. toro.com/parts

GROUNDMASTER

그라운드마스터(GROUNDMASTER®) 3500D / 3505D / 4000D / 4100D / 4500D / 4700D 티어(TIER)4 모델

트랙션 유닛 부품

	부품 번호	설명	수량
필터	30408**	800시간 MVP 키트, GM 4000/4100/4500/4700(2013 이후)	필요에 따라
	108-3811	필터-에어(GM 3505D)	1
	110-9049	필터-스핀 온(GM 3505D)	1
	86-3010	필터-오일(GM 3505D)	1
	108-3814	필터-에어(GM 4000D/4010D/4100D/4110D/4500D/4700D)	1
	108-3816	필터-에어(GM 4000D/4010D/4100D/4110D/4500D/4700D)	1
	125-7025	필터(GM 4000D/4010D/4100D/4110D/4500D/4700D)	1
	125-2915	필터-스핀온(GM 4000D/4010D/4100D/4110D/4500D/4700D)	1
	125-8752	필터-연료(GM 4000D/4010D/4100D/4110D/4500D/4700D)	1
	127-3075	필터 어셈블리(GM 4000D/4010D/4100D/4110D/4500D/4700D)	1
	75-1310	필터-유압(GM 4000D/4010D/4100D/4110D/4500D/4700D)	1
	94-2621	엘리먼트-필터(GM 4000D/4010D/4100D/4110D/4500D/4700D)	1
	125-2914	분리기 필터 어셈블리(GM 4000D/4010D/4100D/4110D/4500D/4700D)	1
	92-5821	헤드 - 필터(GM 3500D/3505D)	1
	벨트	104-3494	V-벨트(GM 3505D)
120-3351		3V-벨트(GM 3505D)	1
108-8076		V-벨트, 데크(GM 4000D/4010D)	1
127-2998		V-벨트(GM 4000D/4010D/4500D/4700D)	1
108-8077		V-벨트, 데크(GM 4100D/4110D)	1
127-2998		V-벨트(GM 4100D/4110D)	1
베어링	이 모델에 사용할 수 있는 교체용 베어링 제품에 대한 자세한 내용은 빠른 참조 가이드를 참조하십시오. 30-38페이지		
	112-5290	베어링-스틸, 스테인레스(GM 3505D)	1
	120-3366	베어링(GM 3505D)	1
	251-259	베어링-볼(GM 3505D)	1
	251-259	베어링-볼(GM 3505D)	1
	254-94	베어링-콘, 원뿔형(GM 3505D)	1
	254-72	베어링-캡, 테이퍼(GM 3505D)	1
	105-8118	베어링-콘(GM 4000D/4010D/4100D/4110D/4500D/4700D)	1
	105-8120	베어링-콘(GM 4000D/4010D/4100D/4110D/4500D/4700D)	1
	110-8297	베어링 어셈블리(GM 4000D/4010D/4100D/4110D)	1
	120-3366	베어링(GM 4000D/4010D/4100D/4110D/4500D/4700D)	1
	125-5279	베어링-롤러(GM 4000D/4010D/4100D/4110D/4500D/4700D)	1
	125-7249	베어링, 볼(GM 4000D/4010D/4100D/4110D/4500D/4700D)	1
	125-7251	베어링-볼(GM 4000D/4010D/4100D/4110D/4500D/4700D)	1
	125-7252	베어링-볼(GM 4000D/4010D/4100D/4110D/4500D/4700D)	1
	125-7253	베어링-볼(GM 4000D/4010D/4100D/4110D/4500D/4700D)	1
	127-2958	베어링-볼(GM 4000D/4010D/4100D/4110D/4500D/4700D)	1
	127-2983	베어링-볼(GM 4000D/4010D/4100D/4110D/4500D/4700D)	1
	119-8558	베어링-볼(GM 4000D/4010D/4100D/4110D/4500D/4700D)	1
	99-7532	베어링-롤러, 원뿔형(GM 4000D/4010D/4100D/4110D/4500D/4700D)	1
	99-7534	베어링-볼(GM 4000D/4010D/4100D/4110D/4500D/4700D)	1
	93-7775	베어링-볼(GM 4000D/4010D/4100D/4110D/4500D/4700D)	1
	99-7570	베어링-롤러, 원뿔형(GM 4000D/4010D/4100D/4110D/4500D/4700D)	1
	105-7441	베어링-구면(GM 4100D/4110D)	1
112-5290	베어링-스틸, 스테인레스(GM 4500D/4700D)	1	
105-4552	베어링-플라스틱(GM 4000D)	2	
2411-36	베어링-엔드, 로드(GM 4000D/4100D/4500D/4700D)	1	
타이어	115-1572	타이어 - 후륜(20 X 10 - 10) 4-플라이 잔디 트랙(GM 3505D/4500D/4700D)	2
	119-8313	타이어(GM 4000D/4010D/4100D/4110D)	2
	120-8910	타이어-오프로드(GM 4000D/4010D/4100D/4110D)	2
	93-9939	타이어(GM 4000D/4010D/4100D/4110D)	2
	119-0023	타이어(GM4500D/4700D)	2
	136-4442	타이어 - 전륜(26 X 12 - 12) 6-플라이, 하이 트랙션(GM 4000/4100)	2
	136-4440	타이어 - 후륜(20 X 10 - 10) 6-플라이, 하이 트랙션(GM 4000/4100)	2
	136-7963	타이어 어셈블리(GR 4300)	2

그라운드마스터(GROUNDMASTER®) 3500D / 3505D / 4000D / 4100D / 4500D / 4700D 티어(TIER)4 모델

트랙션 유닛 부품 - 계속

	부품 번호	설명	수량
스타터 및 교류 발전기			
	131-6557	교류 발전기 어셈블리(GM 3505D)	1
	98-9705	스타터 어셈블리(GM 3505D)	1
	125-7003	스타터(GM 4000D/4010D/4100D/4110D/4500D/4700D)	1
	117-5135	라디에이터 어셈블리(GM 3500D/3505D 2000-2013)	1
	127-3694	기어 모터 어셈블리(GM 4000D/4100D/4010D/4110D)	1
	104-4890	피스톤 펌프 어셈블리 - 누수 검출기(GM 3500/3505)	1
시트			
	104-4620	시트-일반	1
	92-8991	어저스터 - 시트	1
	131-6691	좌석 커버, 대형	1
	137-1312	메시 좌석 커버, 대형	1
	108-1757	커버 - 시트베이스	1
기타			
	115-5305	캡-연료(GM 4000D/4010D/4100D)	1
	108-0638	병-오버플로(GM 3500D/3505D)	1
	104-0462	허브 휠 - 스페이서(GM3500D)	1
	95-8905-01	포크 - 후방(GM 3500D/3505D)	1
	3274-105	스크류-HSBH, 전방 휠 및 브레이크 어셈블리(GR3500D)	1
	107-7828	후방 캐스팅 어셈블리(GM 3500/3505)	1
	100-4815	케이블-제어, 트랙션(GM 3500D/3500G/3505)	1
	114-8119	스티어링 밸브 어셈블리(GM 4500/4700)	1
	100-3069	우측 브레이크 어셈블리(GM 4000D/4500D/4700D)	1
	100-3070	좌측 브레이크 어셈블리(GM 4000D/4500D/4700D)	1
	104-0400	튜브 어셈블리, 유압(GM 3500 /3505)	1
	104-0403	튜브 어셈블리, 후방 리프트 암(GM 3500/3505)	1
	104-3563	인디케이터(GM 4000D/4500D/4700D)	1
	104-4246	팬-엔진(GM 3500D/3505D)	1
	106-9288	센서 - 근접, 철(GM 4500D/4700D)	2
	107-0244	라디에이터(GM 4500/4700)	1
	110-6129	아이들러 암 어셈블리(GM 4000)	1
	110-8795	케이블 - 스로틀(GM 3500D/3505D)	1
	114-2726	레버 - 브레이크(GM 3500/3505)	2
	105-0750	팬(GM 4000D/4500D/4700D)	1
	115-3488	스프링 - 토션, 누수 검출기(GM 3500D/3505D)	1
	105-9202	번호 2 리프트 암 어셈블리(GM 4500/4700)	1
	105-9203	번호 3 리프트 암 어셈블리(GM 4500/4700)	1
	108-4033	번호 4 리프트 암 어셈블리(GM 4500/4700)	1
	120-4132-01	챔버 - 외측(GM 4000D 2012-2015)	1
	120-8879	좌측 리프트 암 어셈블리(GM 4000D 2013 이후)	1
	121-1720-01	브래킷 - 포크(GM 4000D)	2
	121-3882	샤프트 - 피벗, 리프트 암(GM 4000D)	2
	125-1906	핀 - 실린더, 전방 리프트 암(GM 4500D/4700D)	3
	127-3741	캐스터 암 어셈블리 키트(GM 4000D)	1
	32121-110	핀 - 롤, 슬롯형(GM 4500D/4700D)	3
	32144-4	나사 - HWH, 에어 클리너(GM 3500D/3505D)	4
	3234-42	나사 - HHF, 연료 탱크(GM 4500D/4700D)	2
	3256-28	와셔 - 플랫, 리프트 암(GM 4700D)	2
	3296-51	너트 - 록, NI, 전방 리프트 암(GM 4500D/4700D)	4
	74-1810	와셔, 누수 검출기(GM 3500D/3505D)	1
	92-2739	핀 - 클레비스(CLEVIS), 리프트 암(GM 4000D)	1
	95-7158	핀 - 피벗, 리프트 암(GM 4500D/4700D)	3
	95-8796-03	지지대 - 배터리(GM 3500D/3505D)	1
	95-8803	부싱 - 플랜지, 로터리 모터(GM 3500D/3505D)	6
	95-8854	케이블 - 배터리, 음극(GM 3500D/3505D)	1
	99-3641	클램프 - 튜브, 리프트 암(GM 3500D/3505D)	2
	95-8904-03	브래킷 - 클램프, 캐리어(GM 3505)	1
	99-3373	바 - 지지대 슬라이드, 캐리어(GM 3505)	2
	104-0401	튜브 - 어셈블리, 후방 리프트 암(GM 3505)	1
	104-0404	튜브 - 어셈블리, 후방 리프트 암(GM 3505)	1
	104-4836	피팅 - 티(GM 3500)	1
	340-68	피팅 - 티 벌크헤드	2
	353-979	피팅 - 스트레이트(GM 3500)	1
	100-1535	스위치	1

*그림 없음. **별도 판매하지 않음. 키트 내용물은 20~33페이지 참조. 가격은 사전 통보 없이 변경될 수 있습니다. 정확한 부품을 주문할 수 있도록 항상 해당 제품의 부품 카탈로그나 Master Parts Viewer를 참조하십시오. 여기에는 필요한 부품이 나와 있지 않을 수도 있습니다. toro.com/parts

GROUNDMASTER

그라운드마스터(GROUNDMASTER®) 3500D / 3505D / 4000D / 4100D / 4500D / 4700D 티어(TIER)4 모델

트랙션 유닛 부품 - 계속

	부품 번호	설명	수량
기타 - 계속	95-8568-03	프레임 - 하부(GM 3500/3505)	1
	104-4834	머플러(GM 3500/3505)	1
	108-4034	번호 5 리프트 암 어셈블리(GM 4500/4700 2005 이후)	1
	108-4032	번호 1 리프트 암 어셈블리(GM 4500/4700 2007 이후)	1
	120-8878	우측 리프트 암 어셈블리(GM 4000 2013 이후)	1
	99-3626	폴리(GM 3500)	1
	120-8988	호스 - 유압(GM 4000/4010 2013 이후)	1
	107-4349-03	마운트 - 데크, 좌측(GM 4000/4010)	1
	120-8987	호스 - 유압(GM 4000/4010 2013 이후)	1
	120-8987	호스 - 유압(GM 4100/4110 2013 이후)	2
	117-2364	허브 - 팬(GM 4000/4010/4100/4110/4500/4700 2009 이후)	1
	100-4348-03	마운트 - 엔진(GM 3500)	1
	108-4022	샤프트 - 캐리어, 피벗(GM 4700 2005 이후)	2
	104-2281	샤프트 - 피벗(GM 4000/4010 2001-2016)	2
	86-5390	씰 키트(GM 3500/3505)	1
	107-1977	씰 키트(GM 4500/4700)	1
	105-9823	부싱 - 캐리어(GM 4500/4700)	6
	112-9919	정지 - 케이블, 스톱	1
	256-304	와셔 - 스톱스트(GM 4000/4010)	4
	121-3874	캐스터 렌치 어셈블리(GM 4000/4010/4100/4110)	1
	104-0417	슬라이드 - 플라스틱(GM 3500)	2
	117-9507	페달 - 액셀러레이터(GM 4500/4700)	1
	104-0720	스페이서(GM 4000/4010)	2
	104-4828-03	브래킷 - 액츄에이터(GM 3500/3505)	2
	104-0108	U-볼트(GM 4000/4010/4100/4110)	2
	323-52	나사 - HH(GM 3500/3505)	6

GROUNDMASTER

그라운드마스터(GROUNDMASTER®) 3500D / 3505D / 4500D / 4700D

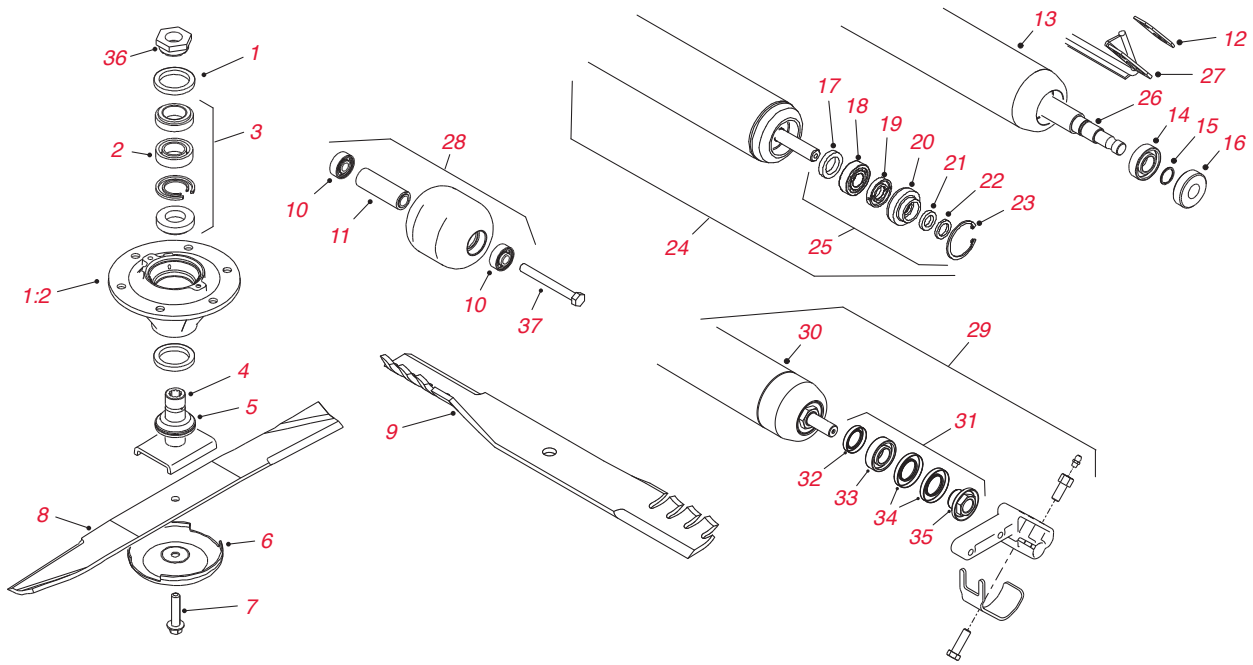

27" 커팅 유닛 부품

참조 번호	부품 번호	설명	수량
*	115-3435	스핀들 어셈블리	1
1	253-154	스핀들 쉘	2
1:2	115-3434	스핀들	1
2	100-5704	베어링 스페이서 세트	1
3	100-5703	스핀들 베어링 및 스페이서 세트	1
4	100-5705	스핀들 샤프트	1
5	69-6950	스핀들 스페이서	1
*	115-3435	스핀들 키트	
6	72-9361	컵 - 안티스캘프	1
7	92-5816	볼트 - 블레이드	1
8	100-5754-03	105-9810-03 주문	1
8	105-9810-03	일반 블레이드 - 27"(2000-05)	1
8	105-4089	104-5183 주문	1
8	104-5183	하이 세일 블레이드 - 27"(2000-05)	1
8	108-9026-03	컴비네이션 블레이드 - 27"(2006 이후)	1
9	107-0235-03	아토믹(ATOMIC) 블레이드 - 27"(2006 이후)	1
*	108-1463	블레이드 서비스 팩(107-0235-03 블레이드 5개)	1
*	108-1462	블레이드 서비스 팩(107-0235-03 블레이드 6개)	1
*	108-1464	블레이드 서비스 팩(107-0235-03 블레이드 7개)	1
10	108-9017	120-3366 주문	2
10	115-1580	120-3366 주문	2
10	120-3366	베어링(스테인리스스틸)	2
11	100-5762	스패너	1
12	105-1230	플레이트 - 스크레이퍼(2000-03)	2
13	105-6771-03	112-5291 주문	1
13	105-9884-03	112-5291 주문	1
	112-5291	롤러 튜브 어셈블리	
*	107-1595**	롤러 수리 MVP 키트(베어링 251-347 - 2000-03)	필요에 따라
14	251-347	베어링	2
15	104-4212	링 - 리테이닝	2

27" 커팅 유닛 부품 - 계속

참조 번호	부품 번호	설명	수량
16	99-3842	씰 - 오일	2
17	93-3007	씰 - 오일	2
18	109966	베어링	2
19	93-1251	씰 - 안쪽	2
20	93-1252	씰 - 바깥쪽	2
21	253-70	씰 - 오일	2
22	93-2931	와셔	2
23	32120-62	링 - 리테이닝	2
24	107-1996	112-5291 주문	1
25	106-9606**	롤러 수리 MVP 키트(베어링 109966 - 2003-07)	필요에 따라
26	104-9480	샤프트 - 롤러	1
27	104-9492-03	롤러 스크레이퍼	1
28	104-1092	주문 136-2908	2
28	115-3418	주문 136-2908	2
*	136-2908	롤러 어셈블리	2
*	131-7800	롤러 어셈블리 - UHMW	1
*	136-2881	벨러스트 키트 - UHMW 롤러, 27" CU	1
*	136-2915	벨러스트 키트 - UHMW 롤러, 22" CU	1
29	112-5291	롤러 및 브래킷 키트	1
30	112-5265	롤러 어셈블리(2007 이후)	1
31	114-5430**	롤러 수리 MVP 키트(베어링 112-5290 - 2007 이후)	필요에 따라
32	114-3717	씰 - 안쪽	1
33	112-5290	베어링 - 스테인리스스틸	1
34	112-7494	씰 - 바깥쪽	2
35	114-5411	너트 - 베어링 록	1
36	100-5709	너트 - 스피들	1
37	327-15	나사 - 육각 헤드	2
*	121-3575	스페이서-HOC	1
*	136-2921	플레이트 어셈블리 - HOC	1
*	115-3466	우측 짧은 리프트 암 어셈블리(GM 3505)	1
*	100-5799	SHIM-HOC, 060(예고 어셈블리)	18
*	100-4944	샤프트 - 피벗, 커팅 유닛(GM 3500/3505)	1
*	100-5797-03	브래킷 - 예고, 우측(GM 3500/3505/4500/4700)	1
*	104-1051-03	플레이트 - 스피들	1
*	104-1052-03	브래킷 - 예고, 앞쪽	1
*	104-4229	후방 캐리어 프레임 어셈블리(GM 3500/3505)	1
*	104-4624-03	브래킷 - 예고, 좌측(GM 3500/3505/4500/4700)	1
*	104-4641	심 - 예고, .030"	3
*	104-4819-03	브래킷 - 피벗, 좌측(GM 3500)	1
*	104-5525	핀 - 실린더(GM 4500/4700)	3
*	105-9827	샤프트	2
*	107-0245	씰 키트	1
*	107-1979	리프트 실린더 어셈블리(GM 4500D/4700D 2002-2015)	2
*	107-7816	브래킷 - 스키드	2
*	107-7819	씰 키트	1
*	107-7834	폴리 - 아이들러	1
*	108-4023	샤프트 - 캐리어, 피벗(GM 4500/4700)	3
*	86-2120	롤러 - 록(GM 4100)	4
*	86-8101-01	조인트 - 볼, 좌측	2
*	127-6389	데크 챔버 서비스 어셈블리	1
*	100-5780-03	프레임 - 데크	1
*	105-9822	스페이서(GM 4500/4700)	10

*그림 없음. **별도 판매하지 않음. 키트 내용물은 20~33페이지 참조. 가격은 사전 통보 없이 변경될 수 있습니다. 정확한 부품을 주문할 수 있도록 항상 해당 제품의 부품 카탈로그나 Master Parts Viewer를 참조하십시오. 여기에는 필요한 부품이 나와 있지 않을 수도 있습니다. toro.com/parts

GROUNDMASTER

그라운드마스터(GROUNDMASTER®) 4000D / 4100D

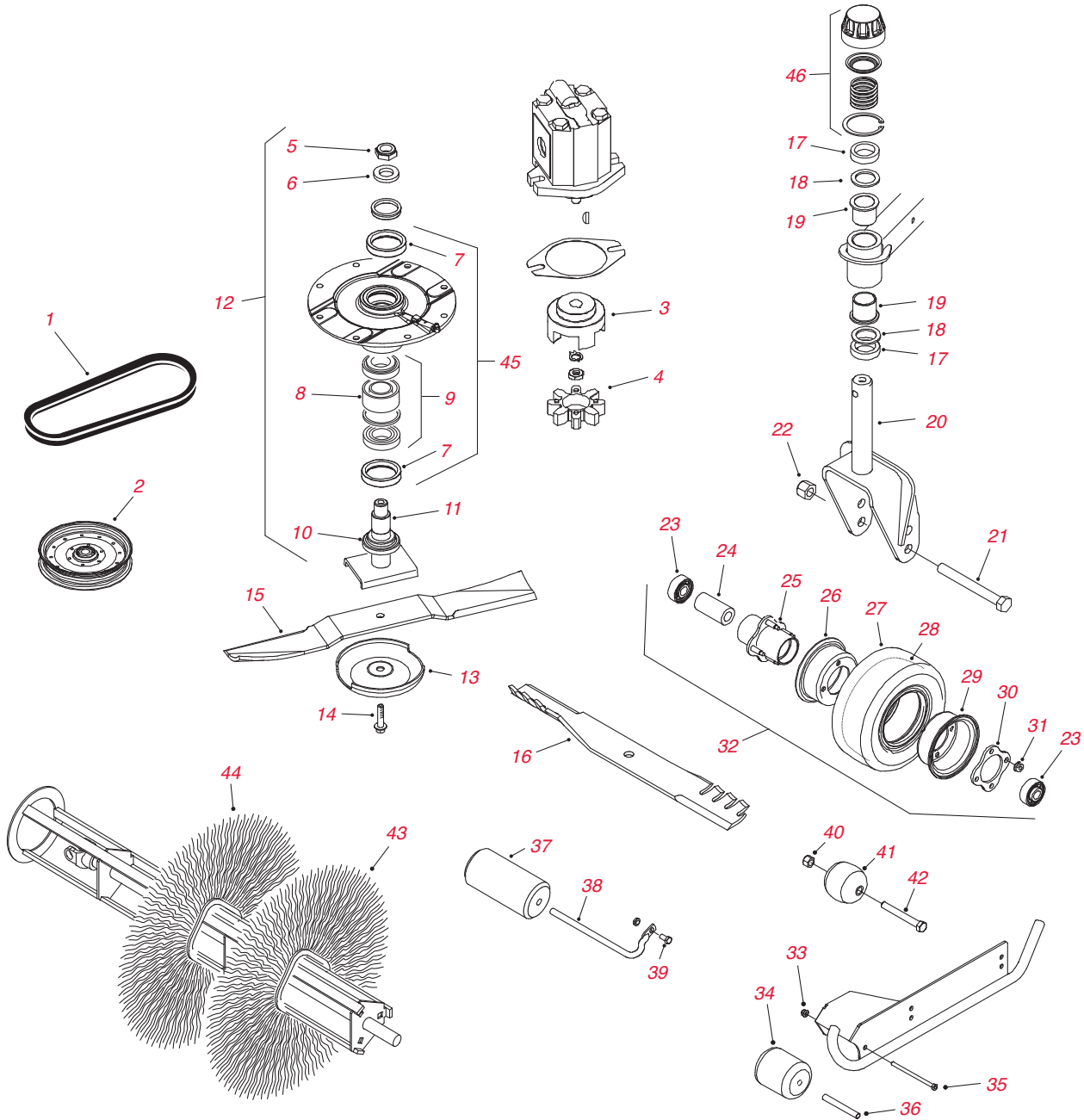

커팅 유닛 부품

참조 번호	부품 번호	설명	수량
1	55-7660	V-벨트 - 스피들 구동(GM 4000D)	1
2	99-5493	폴리 - 아이들러	4
3	104-3541	허브 - 스파이더	1
4	104-3542	스파이더	1
5	3296-60	너트 - 록	1
6	104-8322	와셔 - 강화	1
7	253-154	스핀들 쉘	2
8	104-3549	120-5577 주문	1
	120-5577	베어링 스페이서 세트	
9	26-1830	110-8297 주문	1
9	110-8297	스핀들 베어링 및 스페이서 세트	1
10	104-3554	스핀들 샤프트	1

커팅 유닛 부품 - 계속

참조 번호	부품 번호	설명	수량
11	92-9800	69-6950 주문	1
11	69-6950	스페이서 - 스피들	1
*	104-3532**	119-4776 주문	
*	119-4776**	데크 스피들 MVP 키트(후방 배출 및 가디언 리사이클러(Guardian Recycler))	필요에 따라
*	104-3530	119-4548 주문	
12	119-4548	스피들 어셈블리(더블 드리븐)	1
*	104-3531	119-4549 주문	
12	119-4549	스피들 어셈블리(하이 드리븐)	1
13	72-9361	컵 안티스캘프	1
14	92-5816	볼트 - 블레이드	3
15	92-5608-03	일반 블레이드 - 21.75"(132" 데크 - GM 4000D)	3
*	117-2722	블레이드 서비스 팩(92-5608-03 블레이드 7개)	1
15	106-7166-03	일반 블레이드 - 19"(124" 데크 - GM 4100D)	3
15	110-6115-03	플랫 세일 블레이드 - 21.75"(132" 데크 - GM 4000D)	3
*	110-6130	블레이드 서비스 팩(110-6115-03 블레이드 7개)	1
15	110-6116-03	플랫 세일 블레이드 - 19"(124" 데크 - GM 4100D)	3
*	110-6140	블레이드 서비스 팩(110-6116-03 블레이드 7개)	1
16	107-0214-03	아토믹(ATOMIC) 블레이드 - 21.75"(132" 데크 - GM 4000D)	7
*	108-1450	블레이드 서비스 팩(107-0214-03 블레이드 7개)	1
16	107-0215-03	아토믹(ATOMIC) 블레이드 - 19"(124" 데크 - GM 4100D)	7
*	108-1451	블레이드 서비스 팩(107-0215-03 블레이드 7개)	1
*	136-4370-03	미디엄 세일 블레이드 - 21.75"(132" 데크 - GM 4000D)	
	137-5500	블레이드 서비스 팩(136-4370-03 블레이드 7개)	
17	69-1510	스페이서	24
18	69-6860	와셔 - 스톱스트	8
19	104-8340	69-6470 주문	8
19	69-6470	부싱 - 플랜지	8
20	104-0762-01	캐스터 포크 어셈블리(GM 4000D)	1
21	327-24	나사 - 육각 헤드	1
22	3296-53	너트 - 육각	1
23	93-4237	120-5378 주문	1
23	120-5378	베어링	2
24	93-4241	스페이서	1
25	93-5980	허브	1
26	93-4239	림 반쪽	1
27	93-9939	8" 타이어	1
28	68-8950	8" 안쪽 튜브	1
29	95-2741	림 반쪽	1
30	93-4242	플레이트	1
31	32128-16	너트 - 록	4
32	93-9938	8" 휠 어셈블리	1
32	93-5974	8" 폼 필드 휠 어셈블리(옵션)	1
*	3274-105	스크류-HSBH, 전방 휠 및 브레이크 어셈블리	1
33	104-8300	너트 - 플랜지	1
34	93-4803	롤러 - 중앙 데크(GM 4000D)	1
35	322-29	나사 - 육각 헤드	1
36	105-4549	스퍼너	1
37	68-6710	롤러 - 중앙 데크(GM 4100D)	1
38	68-6840	샤프트 - 롤러	1
39	3234-11	나사 - 육각 플랜지 헤드	1
40	3296-25	너트 - 육각	6
41	29-4820	롤러	6
42	325-17	나사 - 육각 헤드	6
43	94-7372	브러시 엘리먼트 - 폴리	32
44	95-5942	브러시 엘리먼트 - 와이어	32
45	104-3552	119-4546 주문	1
45	119-4546	스피들 하우징 어셈블리	1
46	92-9727	캠 어셈블리 - 예고	2

*그림 없음. **별도 판매하지 않음. 키트 내용물은 20~33페이지 참조. 가격은 사전 통보 없이 변경될 수 있습니다. 정확한 부품을 주문할 수 있도록 항상 해당 제품의 부품 카탈로그나 Master Parts Viewer를 참조하십시오. 여기에는 필요한 부품이 나와 있지 않을 수도 있습니다. toro.com/parts

GROUNDMASTER

그라운드마스터(GROUNDMASTER®) 4000D / 4100D

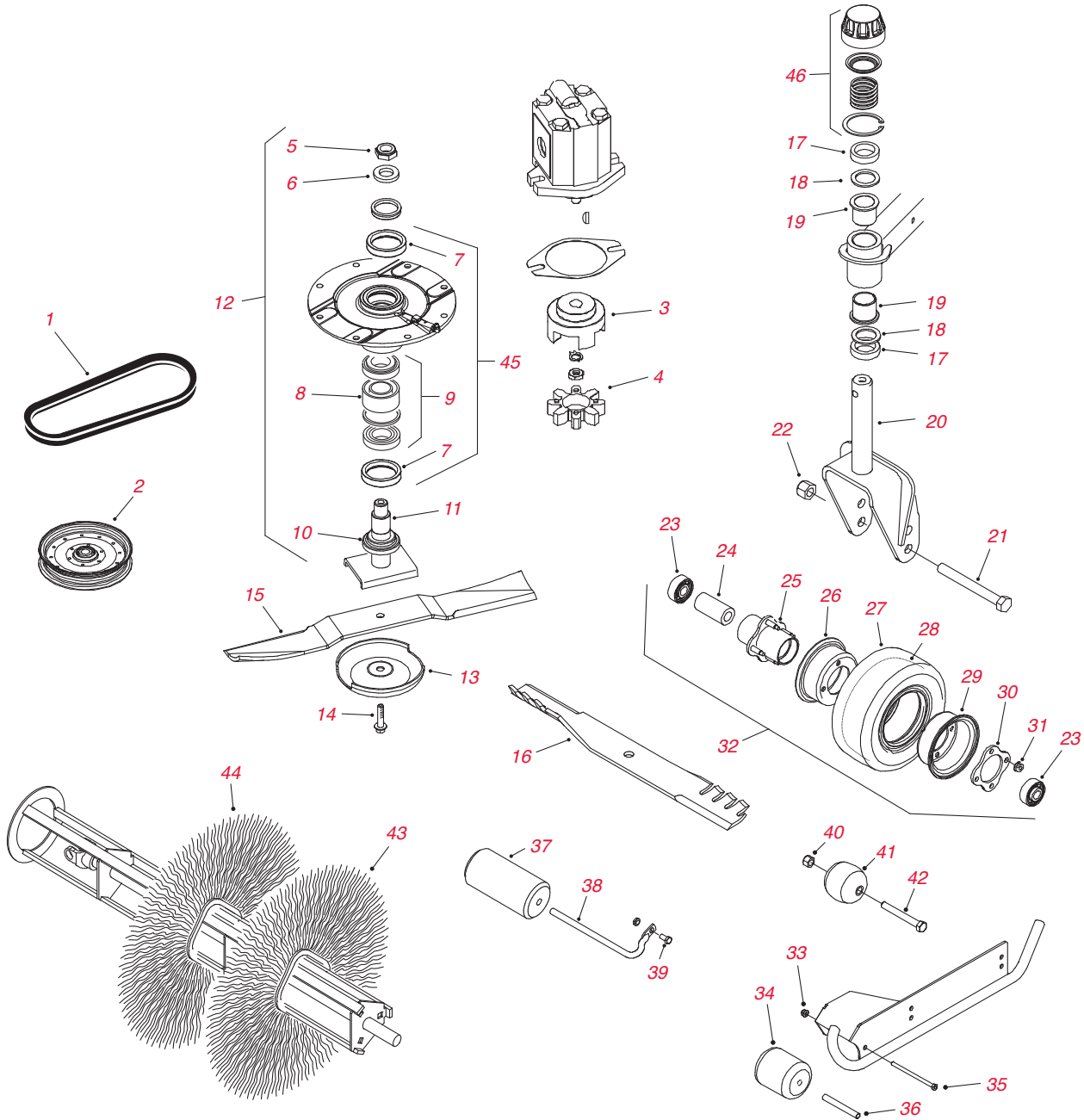

커팅 유닛 부품 - 계속

참조 번호	부품 번호	설명	수량
*	100-3017	핀 - 암, 리프트	2
*	100-3020	주문 120-5575	2
*	120-5575	핀	2
*	100-3032	좌측 리프트 암 어셈블리	1
*	100-5605-01	우측 스키드 어셈블리	1
*	100-5612-01	좌측 스키드 어셈블리(2001-2012)	1
*	100-5620-01	우측 스키드 어셈블리(2001-2012)	1
*	100-5674	핀 어셈블리	2
*	100-8125-01	좌측 스키드 어셈블리(GM 4000 2001-2012)	1
*	100-8138	스프링 - 압축(GM 4000)	2
*	104-0705-03	요크 - 조인트	2
*	104-2200-01	챔버 - 중앙	1

커팅 유닛 부품 - 계속

참조 번호	부품 번호	설명	수량
*	104-2201-01	챔버 - 우측(GM 4000)	1
*	104-2202-01	챔버 - 좌측(GM 4000)	1
*	104-2203-01	외측 - 챔버 어셈블리(GM 4000 2001-2009)	1
*	104-2204-01	챔버 - 내측	1
*	104-2205-01	챔버 - 내측	1
*	104-2250-01	스키드 - 측면	1
*	104-3545	폴리 - 드라이브	1
*	104-7520	스프링 - 댐퍼	2
*	104-7521	부싱	4
*	104-7529-01	브래킷 - 캐스터	2
*	104-8341	부싱 - 스트레이트	2
*	105-2806	엔드 - 로드	2
*	105-2809	튜브 - 링크	2
*	105-3249	댐퍼	2
*	105-4548	샤프트 - 스프링	2
*	105-7443	스페이서 - 파일럿(GM 4100)	4
*	105-7468	스터드 - 원뿔형(GM 4100)	1
*	105-7482	핀 - 래치	2
*	106-4269	폴리 - 드라이브, 더블	1
*	106-4317	지지대 - 스프링(GM 4100)	2
*	106-7171	131-4293 주문	4
*	131-4293	핀 피벗(모델 30447/30449)	4
*	107-0245	씰 키트, 스티어링 실린더 어셈블리	1
*	107-0249	씰 키트, 유압 실린더 어셈블리	1
*	107938	스프링 - 확장형	2
*	108-1471	우측 후방 암 어셈블리	1
*	108-1473	좌측 후방 암 어셈블리	1
*	108-1475-03	벨 크랭크 - 우측	1
*	108-1476-03	벨 크랭크 - 좌측	1
*	114-3848	커플러 - 스프링, 플라이휠	1
*	114-5596	부싱 - 스트레이트	1
*	114-5640-03	조인트 요크 어셈블리	2
*	114-5680	부싱 - 플랜지	2
*	115-5469	부싱 - 플랜지	2
*	256-76	부싱	2
*	32121-110	핀 - 롤, 슬롯형	2
*	32144-1	나사 - 탭타이트	4
*	3220-5	너트 - 잼	4
*	3234-42	나사 - HHF	2
*	325-13	나사 - HH	2
*	3296-45	너트 - 록, NI	2
*	3296-51	너트 - 록, NI	2
*	86-2120	롤러 - 록(GM 4100)	4
*	86-8101-01	조인트 - 볼, 좌측	2
*	92-2739	핀 - 클레비스(CLEVIS)	2
*	92-7750-01	포크 - 캐스터(GM 4100)	4
*	92-8861	캡 - 예고	1
*	92-9726	스프링 - 압축	1
*	93-4583-01	마운트 - 조인트, 볼	2
*	99-3139	너트	2
*	104-8331	엔드 - 로드, 구면	4
*	105-2808	엔드 - 로드	4
*	100-3031	우측 리프트 암 어셈블리	1
*	119-4547	드라이빙 스피들 어셈블리	1

*그림 없음. **별도 판매하지 않음. 키트 내용물은 20~33페이지 참조. 가격은 사전 통보 없이 변경될 수 있습니다. 정확한 부품을 주문할 수 있도록 항상 해당 제품의 부품 카탈로그나 Master Parts Viewer를 참조하십시오. 여기에는 필요한 부품이 나와 있지 않을 수도 있습니다. toro.com/parts

GROUNDMASTER

그라운드마스터(GROUNDMASTER®) 4300D

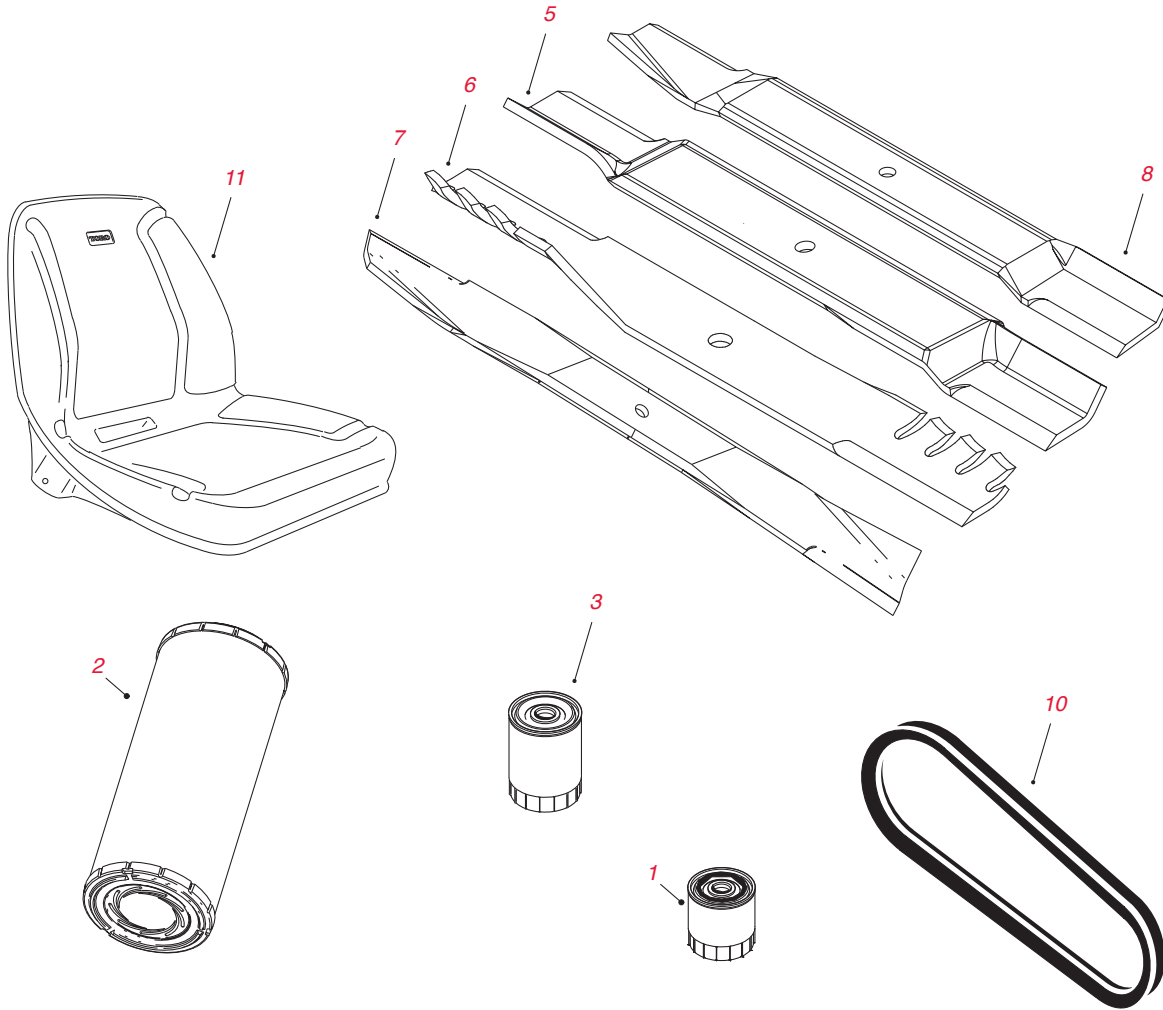

트랙션 및 커팅 유닛 부품

참조 번호	부품 번호	설명	수량
1	94-2621	유압 오일 필터(탱크)	1
1	86-3010	유압 오일 필터(펌프)	1
2	108-3812	에어 필터	1
3	110-9049	연료 필터(스핀온)	1
4	108-3841	엔진 오일 필터	1
*	30055**	400시간 필터 MVP 키트(2008-2012)	필요에 따라
*	30093**	800시간 필터 MVP 키트(2013 이후)	필요에 따라
5	114-0434-03	22" 하이 리프트 블레이드	필요에 따라
6	114-0435-03	22" 아토믹(ATOMIC) 블레이드	필요에 따라
7	117-0209-03	22" 앵글 세일 블레이드	필요에 따라
8	108-7395-03	22" 콤보 블레이드	필요에 따라
*	119-6957	서비스 팩 - 콤보 블레이드(5X #108-7395-03)	필요에 따라
*	115-3435	스핀들 어셈블리	1
*	136-2921	플레이트 어셈블리 - HOC	
*	117-0297	섹션식 롤러 어셈블리	필요에 따라
10	98-9676	V-벨트(팬 및 교류 발전기)	1
11	104-4620	시트	1
*	92-8991	조절 어드저스터 - 시트 어셈블리	1
*	108-0638	병-오버플로	1
*	117-0172	나사-HH	1
*	87-3470	범퍼	1
*	115-3434	스핀들	1
*	115-3435	스핀들 어셈블리	1
*	125-2011	주문 136-2921	1
*	136-2921	예고 플레이트 어셈블리	3

트랙션 및 커팅 유닛 부품 - 계속

참조 번호	부품 번호	설명	수량
*	104-1051-03	플레이트 - 스피들	1
*	104-1052-03	브래킷 - 예고, 앞쪽	1
*	104-4641	심 - 예고, .030"	3
*	105-1215	호스 - 유압	4
*	106-3662	호스 - 유압(2010 이후)	4
*	106-5269	점화 스위치 어셈블리	1
*	107-4544	유압 모터 어셈블리	1
*	107-7816	브래킷 - 스키드	2
*	108-1825	유압 매니폴드 어셈블리	1
*	108-7373	138-1227 주문	1
*	138-1227	챔버 어셈블리	1
*	108-7624	튜브 어셈블리	1
*	108-7625	튜브 어셈블리	1
*	110-0901	유압 모터 어셈블리	1
*	114-0403	유압 스티어링 실린더 어셈블리	1
*	114-0440-03	지지대 - 데크	1
*	117-0132	핀	6
*	117-0148	핀 - 실린더	3
*	117-0208	샤프트 - 피벗, 리프트암	2
*	117-3290	너트 - 육각	2
*	119-6989	유압 실린더 어셈블리	1
*	119-6990	유압 실린더 어셈블리	1
*	119-6991	유압 실린더 어셈블리	1
*	120-6260	우측 브레이크 어셈블리	1
*	120-6261	좌측 브레이크 어셈블리	1
*	120-6274	마운트-엔진	4
*	121-5631	허브 어셈블리	2
*	133-2934	유압 모터 어셈블리	1
*	133-2935	유압 모터 어셈블리	1
*	32144-4	나사 - HWH	1
*	325-12	나사 - HH	8
*	327-7	나사 - HH	3
*	340-139	피팅 - 엘보 90	2
*	353-781	피팅 - 엘보	2
*	74-3650	팬	1
*	117-0289	MVP 유압 호스 키트	필요에 따라
*	100-1535	스위치	1
*	131-6691	좌석 커버, 대형	1
*	137-1312	메시 좌석 커버, 대형	1
*	117-0213	유압 호스 어셈블리(GM 4300 2010 이후)	1
*	117-0211	유압 호스 어셈블리(GM 4300 2010 이후)	1
*	117-0299	유압 호스 어셈블리(GM 4300 2011 이후)	4
*	108-1672	매니폴드 - 튜브(GM 4300 2010 이후)	1
*	119-6972	가변 유압 펌프 어셈블리(GM 4300)	1
*	110-8882	밸브 - 릴리프, 크로스오버(GM 4300)	1
*	125-2169	엔진 - KUBOTA, V1505T(GM 4300)	1
*	108-6507	호스 - 유압(GM 4300 2010 이후)	2
*	117-0118	피벗 어셈블리(GM 4300 2010 이후)	필요에 따라
*	117-8972	팬 클러치 어셈블리(GM 4300 2010 이후)	1
*	114-0385-03	암 번호 5 어셈블리(GM 4300 2010 이후)	1
*	114-0384-03	암 번호 4 어셈블리(GM 4300 2010 이후)	1
*	114-0381-03	암 번호 1 어셈블리(GM 4300 2010 이후)	1
*	114-0382-03	암 번호 2 어셈블리(GM 4300 2010 이후)	1
*	108-7384-03	캐리어 프레임 어셈블리(GM 4300 2010 이후)	3
*	114-0383-03	암 번호 3 어셈블리(GM 4300 2010 이후)	1
*	112-9919	정지 - 케이블, 스톱틀(GM 4300 2010 이후)	1
*	32121-3	핀 - 스프링	1
*	114-0430	튜브 - SEG, 롤러(GM 4300 2010 이후)	2
*	106-5270	점화 키 세트	1
*	106-5269	점화 스위치 어셈블리	1
*	117-9507	페달 - 액셀러레이터	1

*그림 없음. **별도 판매하지 않음. 키트 내용물은 20~33페이지 참조. 가격은 사전 통보 없이 변경될 수 있습니다. 정확한 부품을 주문할 수 있도록 항상 해당 제품의 부품 카탈로그나 Master Parts Viewer를 참조하십시오. 여기에는 필요한 부품이 나와 있지 않을 수도 있습니다. toro.com/parts

GROUNDMASTER

그라운드마스터(GROUNDMASTER®) 5900D / 5910

트랙션 유닛 부품

	부품 번호	설명	수량
필터	30041**	400시간 필터 MVP 키트	필요에 따라
	130-8860	엘리먼트 - 엔진 오일 필터	1
	115-8877	엘리먼트 - 에어 필터(안쪽)	1
	115-8887	엘리먼트 - 에어 필터(바깥쪽)	1
	115-5471	엘리먼트 - 연료/물 분리기	1
	115-8867	117-2792 주문	1
	117-2792	엘리먼트 - 연료 필터	1
	86-6110	엘리먼트 - 유압 오일 필터(메인)	1
	75-1310	엘리먼트 - 유압 오일 필터(PTO)	1
	93-2242	필터 - 오일	1
타이어	114-4861	타이어 - 전륜(29 X 12.5 - 15) 10-플라이 멀티트랙(MULTI-TRAC)	2
	112-7305	121-9072 주문	
	121-9072	타이어 - 후륜(23 X 10.5 - 12) 6-플라이 MULTI-TRAC	2
	93-4243	타이어	10
베어링	이 모델에 사용할 수 있는 교체용 베어링 제품에 대한 자세한 내용은 빠른 참조 가이드를 참조하십시오. 30-38페이지		
	93-4237	120-5378 주문	
	120-5378	베어링	20
	2411-36	베어링 - 엔드, 로드	1
스타터 및 교류 발전기	115-8861	시동기 어셈블리	1
	115-8850	117-5419 주문	1
	117-5419	교류 발전기 어셈블리	1
시트	131-6691	좌석 커버, 대형	1
	137-1312	메시 좌석 커버, 대형	1
기타	100-3069	우측 브레이크 어셈블리	1
	100-3070	좌측 브레이크 어셈블리	1
	105-3249	댐퍼	1
	340-139	피팅 - 엘보 90	1
	104-3563	인디케이터	1
	105-2806	엔드-로드, 워 연결	2
	114-5596	부싱 - 스트레이트, 워 리프트	2
	114-5640-03	조인트 요크 어셈블리, 워 연결	2
	114-5680	부싱 - 플랜지, 워 리프트	2
	115-5469	부싱 - 플랜지, 워 리프트	2
	121-3882	샤프트 - 피벗, 리프트암	2
	321-10	나사-HH, 주차 브레이크	8
	32136-2	너트 - SHH, 타이 로드	1
	3234-42	나사 - HHH, 연료 탱크	2
	325-12	나사 - HH, 전방 액슬	2
	3296-51	너트 - 록, NI	2
	92-9726	스프링 - 압축	1
	99-3139	너트, 워 연결	2
	99-3641	클램프 - 튜브, 유압 배관	6
	106-9288	센서 - 근접, 철	2
	93-9999	스위치 - PTO	1
	100-1535	스위치	1
	104-2281	샤프트 - 피벗	2
	104-0108	U-볼트	2
	256-304	와셔 - 스러스트	4
	95-9648	노브	2
	121-3874	캐스터 렌치 어셈블리	1
	106-5270	점화 키 세트	1
	106-5269	점화 스위치 어셈블리	1
	114-3315	슬레노이드	1
	340-6	피팅 - 스트레이트	1
	104-0720	스페이서	2

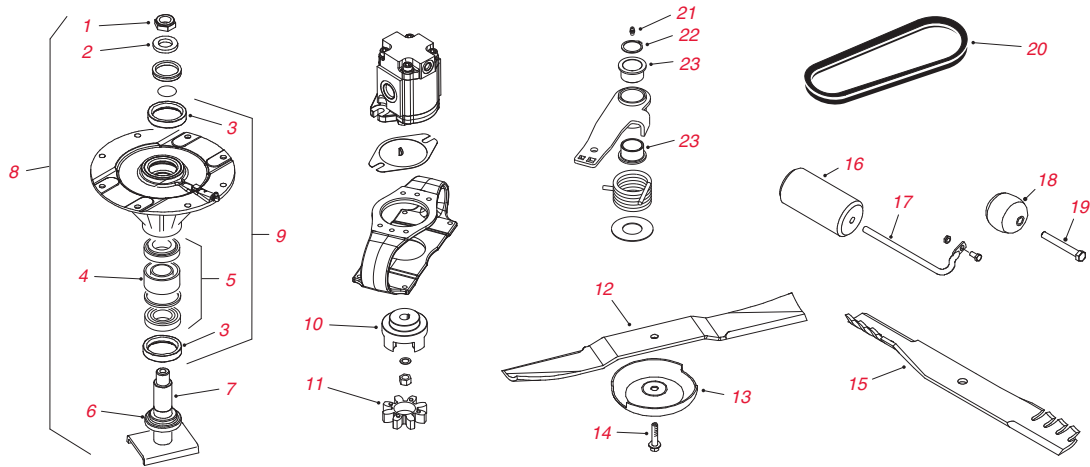

커팅 유닛 부품

참조 번호	부품 번호	설명	수량
1	3296-60	너트 - 육각	1
2	104-8322	와셔 - 강화	1
3	253-154	씰-오일	2
4	104-3549	120-5577 주문	1
4	120-5577	스페이서 세트	1
5	110-8297	베어링 키트(매칭 세트)	1
6	69-6950	스페이서 - 스피들 샤프트	1
7	104-3554	샤프트-스핀들	1
8	119-4548	스핀들 어셈블리 - 더블 드리븐	1
	104-3531	119-4549 주문	
8	119-4549	스핀들 어셈블리 - 하이 드리븐	1
9	104-3552	119-4546 주문	1
9	119-4546	스핀들 하우징 어셈블리	1
10	104-3541	허브 - 스파이더	3
11	104-3542	스파이더	3
12	110-5946-03	일반 블레이드 - 20"	1
*	115-8896	블레이드 서비스 팩(110-5946-03 블레이드 11개)	1
13	72-9361	캡 - 안티스캘프	1
14	92-5816	볼트 - 블레이드	1
15	110-5948-03	아토믹(ATOMIC) 블레이드 - 20"	1
*	114-0897	블레이드 서비스 팩(110-5948-03 블레이드 11개)	1
16	68-6710	롤러	1
17	68-6840	샤프트 - 롤러	1
18	29-4820	롤러	6
19	325-17	나사 - 육각 헤드	6
20	112-7376	V-벨트 - 중앙 데크 스피들 구동	1
20	112-7377	V-벨트 - 중앙 및 윙 데크 스피들 구동	6
21	302-5	피팅 그리스	2
22	32120-84	링 - 리테이닝(외부)	8
23	93-4510	부싱 - 플랜지	14
*	115-8898**	기본 블레이드 및 벨트 MVP 키트(중앙 및 윙 데크)	필요에 따라
*	132-1440**	블레이드 및 벨트 MVP 키트	필요에 따라
*	01-268-0160	폴리 - 아이들러	2
*	100-3017	핀 - 암, 리프트	2
*	104-3545	폴리 - 드라이빙	1
*	104-8331	엔드 - 로드, 구면	1
*	105-7468	스터드 - 원뿔형	1
*	108-1924	스페이서 - 아이들러	2
*	115-3366	롤러	2
*	110-5999-01	캐스터 포크 어셈블리	2
*	119-4547	드라이빙 스피들 어셈블리	1
*	130-9151-03	일반 블레이드 - 20"(Tier4)	1
*	132-1390-03	아토믹(ATOMIC) 블레이드 - 20"(Tier4)	1
*	132-1391	아토믹(ATOMIC) 블레이드 서비스 팩,(11중 블레이드 132-1390-03) 티어(TIER)4	필요에 따라
*	132-1392	일반 블레이드 서비스 팩(11중 블레이드 130-9151-03) 티어(TIER)4	필요에 따라
*	92-8861	캡 예고	1

*그림 없음. **별도 판매하지 않음. 키트 내용물은 20~33페이지 참조. 가격은 사전 통보 없이 변경될 수 있습니다. 정확한 부품을 주문할 수 있도록 항상 해당 제품의 부품 카탈로그나 Master Parts Viewer를 참조하십시오. 여기에는 필요한 부품이 나와 있지 않을 수도 있습니다. toro.com/parts

GROUNDMASTER

그라운드마스터(GROUNDMASTER®) 7200 / 7210

트랙션 유닛 부품

	부품 번호	설명	수량
필터	30037**	400시간 필터 MVP 키트(2007)	필요에 따라
	30052**	400시간 필터 MVP 키트(2008-2014)	필요에 따라
	108-3841	필터 - 엔진 오일	1
	108-3810	필터 - 에어 클리너 엘리먼트	1
	98-7612	인라인 연료 필터, 플라스틱	1
	108-3828	인라인 연료 필터, 금속	1
	98-9764	엘리먼트 - 분리기(2007)	1
	110-9049	엘리먼트 - 분리기(2008 이후)	1
	112-9140	바이오디젤 연료 필터 키트	1
	112-8400	바이오디젤 연료 펌프 키트	1
	110-9015	엘리먼트 - 분리기(바이오디젤 키트)	1
	108-5194	필터 - 변속기 오일	1
	98-9493	엘리먼트 - 브리더(7210)	1
	벨트	98-9676	V-벨트 - 교류 발전기 구동
타이어	106-7868	주문 131-6673	2
	131-6673	타이어 - 후륜(24 X 12 - 12) 6-플라이	2
	103-6771	타이어 - 후륜(24 X 12 - 12) 6-플라이 러그 트레드	2
	108-9955	타이어 - 캐스터 휠	2
베어링	이 모델에 사용할 수 있는 교체용 베어링 제품에 대한 자세한 내용은 빠른 참조 가이드를 참조하십시오. 30-38페이지		
	254-107	베어링 컵	4
	254-106	베어링 콘	4
스타터 및 교류 발전기	131-6557	교류 발전기 어셈블리	1
	98-9705	시동기 어셈블리	1
시트	131-6691	좌석 커버, 대형	1
	137-1312	메시 좌석 커버, 대형	1
기타	117-5135	라디에이터 어셈블리	1
	108-0638	병-오버플로	1
	115-5305	캡-연료	1
	104-4246	팬 - 엔진	1
	100-1535	스위치	1
	93-9999	패널 - 제어	1
	110-3575	드라이브샤프트 어셈블리	1
	104-0108	U-볼트(GM 7210)	4
	32128-37	너트 - HF	6
	86-6560	와셔 - 스러스트(GR 7210)	1
	121-3874	캐스터 렌치 어셈블리(GM 7210)	1
	340-6	피팅 - 스트레이트	1

GROUNDMASTER

그라운드마스터(GROUNDMASTER®) 7200 / 7210

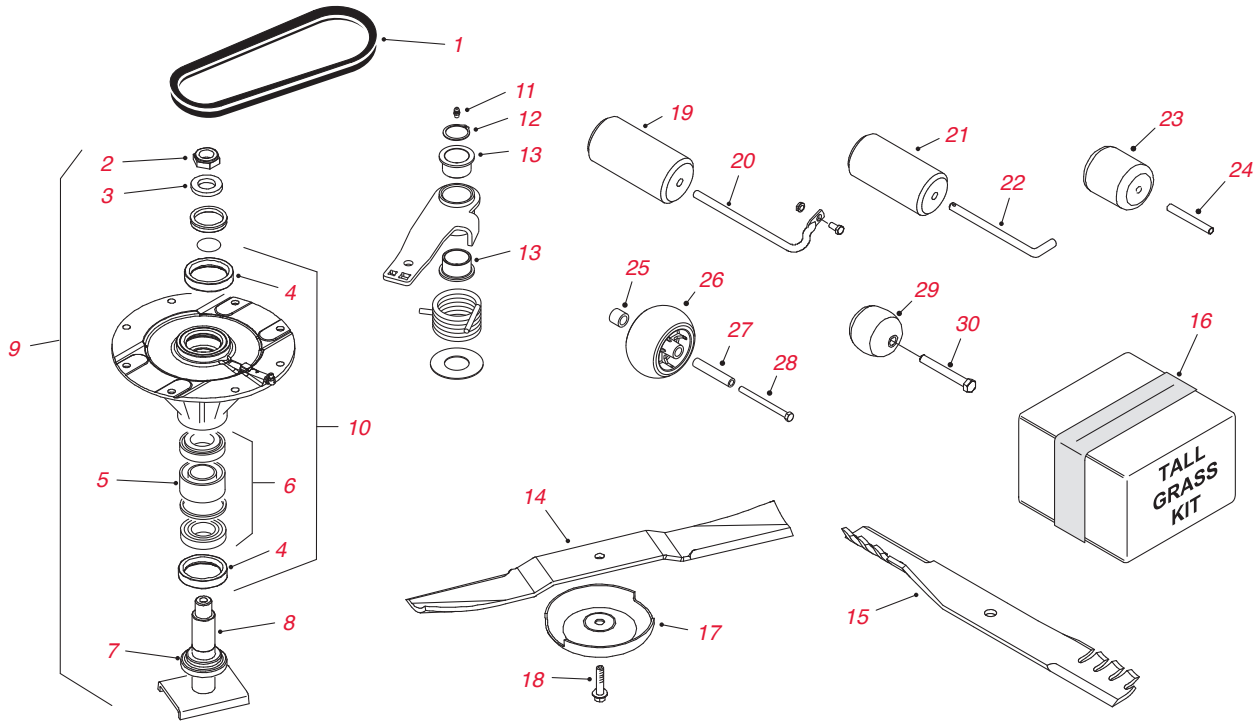

커팅 유닛 부품

참조 번호	부품 번호	설명	수량
1	110-9595	V-벨트 - 62" GUARDIAN - 왼쪽 스피들 구동	1
1	110-9594	V-벨트 - 62" GUARDIAN - 오른쪽 스피들 구동	1
1	110-9593	V-벨트 - 72" GUARDIAN - 왼쪽 스피들 구동	1
1	110-9592	V-벨트 - 72" GUARDIAN - 오른쪽 스피들 구동	1
1	110-9591	V-벨트 - 72" 측면 배출 - 왼쪽 스피들 구동	1
1	110-9590	V-벨트 - 72" 측면 배출 - 오른쪽 스피들 구동	1
2	3296-60	너트 - 육각	3
3	104-8322	와셔 - 강화	3
4	253-154	씰-오일	3
5	104-3549	120-5577 주문	3
5	120-5577	스페이서 세트(62/72" GUARDIAN)	3
6	26-1830	110-8297 주문	3
6	110-8297	베어링 키트(매칭 세트)	3
7	69-6950	스페이서 - 스피들 샤프트	3
8	104-3554	샤프트 - 스피들(62/72" GUARDIAN)	3
	104-3532**	119-4776 주문	
9	119-4776**	스핀들 어셈블리 - 로우 드리븐(62/72" Guardian)	1
	104-3530	119-4548 주문	
9	119-4548	스핀들 어셈블리 - 더블 드리븐(62/72" GUARDIAN)	1
	104-3531	119-4549 주문	
9	119-4549	스핀들 어셈블리 - 하이 드리븐(62/72" GUARDIAN)	1
	108-1957	119-4778 주문	
9	119-4778	스핀들 어셈블리 - 오른쪽(72" SD)	1
10	104-3552	119-4546 주문	3
	119-4546	스핀들 하우징 어셈블리(62/72" GUARDIAN)	
11	302-5	피팅-구리스	2
12	32120-84	링 - 리테이닝	2

커팅 유닛 부품 - 계속

참조 번호	부품 번호	설명	수량
13	93-4510	부싱 - 캐스터	4
	108-1958-03	121-5347-03 주문	
14	121-5347-03	일반 블레이드 - 25"(72" RD 및 가디언 렉(GUARDIAN REC) 2005 이후)	3
*	105-7271**	기본 블레이드 및 벨트 MVP 키트(72" 가디언 리사이클러(Guardian Recycler))	필요에 따라
14	92-5608-03	일반 블레이드 - 21.75"(62" GUARDIAN)	3
*	105-7270**	기본 블레이드 및 벨트 MVP 키트(62" 가디언 리사이클러(Guardian Recycler))	필요에 따라
14	110-0621-03	미디엄 플로우 블레이드 - 24.5"(72 SD)	3
*	105-7272**	미디엄 세일 블레이드 및 벨트 MVP 키트(72" 측면 배출)	필요에 따라
14	110-0622-03	하이 플로우 블레이드 - 24.5"(72 SD)	3
15	112-9586-03	플랫 블레이드 - 24.5"(72" SD)	3
16	105-7269**	긴 잔디 MVP 키트(62" 및 72" 가디언 리사이클러(Guardian Recycler))	필요에 따라
17	72-9361	컵 - 안티스칼프	3
18	92-5816	볼트 - 블레이드	3
19	68-6710	롤러	1
20	68-6840	샤프트 - 롤러	1
21	36-1740	롤러 - 데크(72" SD)	2
22	40-0340	샤프트 - 후방 롤러	2
23	93-4803	롤러 - 데크(72" SD)	1
24	105-4549	스페이서 - 롤러	1
25	98-7913	튜브 - 스페이서	2
26	1-603299	롤러 - 안티스칼프	2
27	98-7912	튜브 - 스페너	2
28	323-23	나사 - 캡, 육각 헤드	2
29	29-4820	롤러 - 데크(62/72" GUARDIAN)	2
30	325-18	나사 - 캡, 육각 헤드	2
*	01-268-0160	폴리 - 아이들러(72" SD)	1
*	105-0887	벨트 - 드라이브, PTO(60" SD)	1
*	108-1924	스페이서 - 아이들러(62"/72" SD)	2
*	114-5680	부싱 - 플랜지	2
*	132-9421	폴리 - 아이들러, 플랫(62"/72" SD)	1
*	1-523420	범퍼	1
*	321-10	나사 - HH	2
*	32121-110	핀 - 롤, 슬롯형	1
*	32144-4	나사 - HWH	2
*	3234-42	나사 - HHF	1
*	325-13	나사 - HH	2
*	327-7	나사 - HH	1
*	3296-45	너트 - 록, NI	2
*	3296-51	너트 - 록, NI	5
*	353-781	피팅 - 엘보	2
*	67-6920	V-벨트(60" SD)	1
*	132-1319	블레이드 - 고유량(19")	필요에 따라
*	110-9683	샤프트 - 후방 롤러	1

*그림 없음. **별도 판매하지 않음. 키트 내용물은 20~33페이지 참조. 가격은 사전 통보 없이 변경될 수 있습니다. 정확한 부품을 주문할 수 있도록 항상 해당 제품의 부품 카탈로그나 Master Parts Viewer를 참조하십시오. 여기에는 필요한 부품이 나와 있지 않을 수도 있습니다. toro.com/parts

GROUNDMASTER

그라운드마스터(GROUNDMASTER®) 360

트랙션 유닛 부품

	부품 번호	설명	수량
필터	108-5194	유압 오일 필터	1
	108-3810	에어 필터	1
	108-3841	오일 필터	1
	110-9049	필터-스핀온	1
벨트	115-0123	V-벨트, 엔진 구성 요소 어셈블리	1
	117-3399	V-벨트, 공기 조절 어셈블리	1
	110-9592	V-벨트, 72" Guardian 데크 - 오른쪽 스피들 구동	1
	110-9593	V-벨트, 72" Guardian 데크 - 왼쪽 스피들 구동	1
	110-9591	V-벨트, 72" SD 데크 - 왼쪽 스피들 구동	1
	110-9590	V-벨트, 72" SD 데크 - 오른쪽 스피들 구동	1
타이어	121-9072	타이어(23 X 10.5 - 12) 6-플라이	2
	136-5375	타이어(23 X 10.50 - 12) 4-플라이 - 하이 트랙션	2
베어링	이 모델에 사용할 수 있는 교체용 베어링 제품에 대한 자세한 내용은 빠른 참조 가이드를 참조하십시오. 30-38페이지		
	254-72	베어링-캡	2
	254-92	콘- 베어링, 외부	2
스타터 및 교류 발전기	117-5541	교류 발전기	1
	98-9705	시동기	1
시트	131-6691	좌석 커버, 대형	1
	137-1312	메시 좌석 커버, 대형	1
기타	105-4320	스위치	1
	108-0638	병-오버플로	1
	125-1984	스페이서, 유압식 구동 어셈블리	5
	115-5305	캡-연료	1
	112-9185	호스 어셈블리	1
	353-781	피팅 - 엘보	2
	100-1535	스위치	1

트랙션 유닛 부품

	부품 번호	설명	수량
필터	30052**	400시간 필터 유지관리 키트, 그라운드마스터(Groundsmaster) 7200 트랙션 유닛	
	108-3810	필터-공기	1
	114-4057	안전 엘리먼트, 5"	1
	127-0511	108-3841 주문	1
	108-3841	필터 - 오일	1
	110-9049	필터-스핀온	1
	108-5194	필터-오일, 유압	1
벨트	110-9592	V-벨트	1
	110-9593	V-벨트	1
	115-0123	V-벨트	1
	98-9676	V-벨트	1
베어링	이 모델에 사용할 수 있는 교체용 베어링 제품에 대한 자세한 내용은 빠른 참조 가이드를 참조하십시오. 30-38페이지		
	110-8297	베어링 어셈블리	2
	251-259	베어링-볼	2
	254-72	베어링-컵, 원뿔형	2
타이어	121-9072	타이어(23 X 10.5 - 12) 6-플라이	2
스타터 및 교류 발전기	131-6557	교류 발전기 어셈블리	1
	98-9705	시동기 어셈블리	1
시트	131-6691	좌석 커버, 대형	1
	137-1312	메시 좌석 커버, 대형	1
기타	108-0638	병-오버플로	1
	125-1984	스페이서, 유압식 구동 어셈블리	5
	100-1535	스위치	1
	104-4246	팬 - 엔진	1
	32136-2	너트 - SHH	3
	108-6510	호스 어셈블리	1
	108-6509	호스 어셈블리	1
	110-3575	드라이브 샤프트 어셈블리	1
	104-0108	U-볼트	4
	32128-37	너트 - HF	8
	86-6560	와셔 - 스러스트	1
	121-3874	캐스터 렌치 어셈블리	1

*그림 없음. **별도 판매하지 않음. 키트 내용물은 20~33페이지 참조. 가격은 사전 통보 없이 변경될 수 있습니다. 정확한 부품을 주문할 수 있도록 항상 해당 제품의 부품 카탈로그나 Master Parts Viewer를 참조하십시오. 여기에는 필요한 부품이 나와 있지 않을 수도 있습니다. toro.com/parts

GROUNDMASTER

그라운드마스터(GROUNDMASTER®) 360

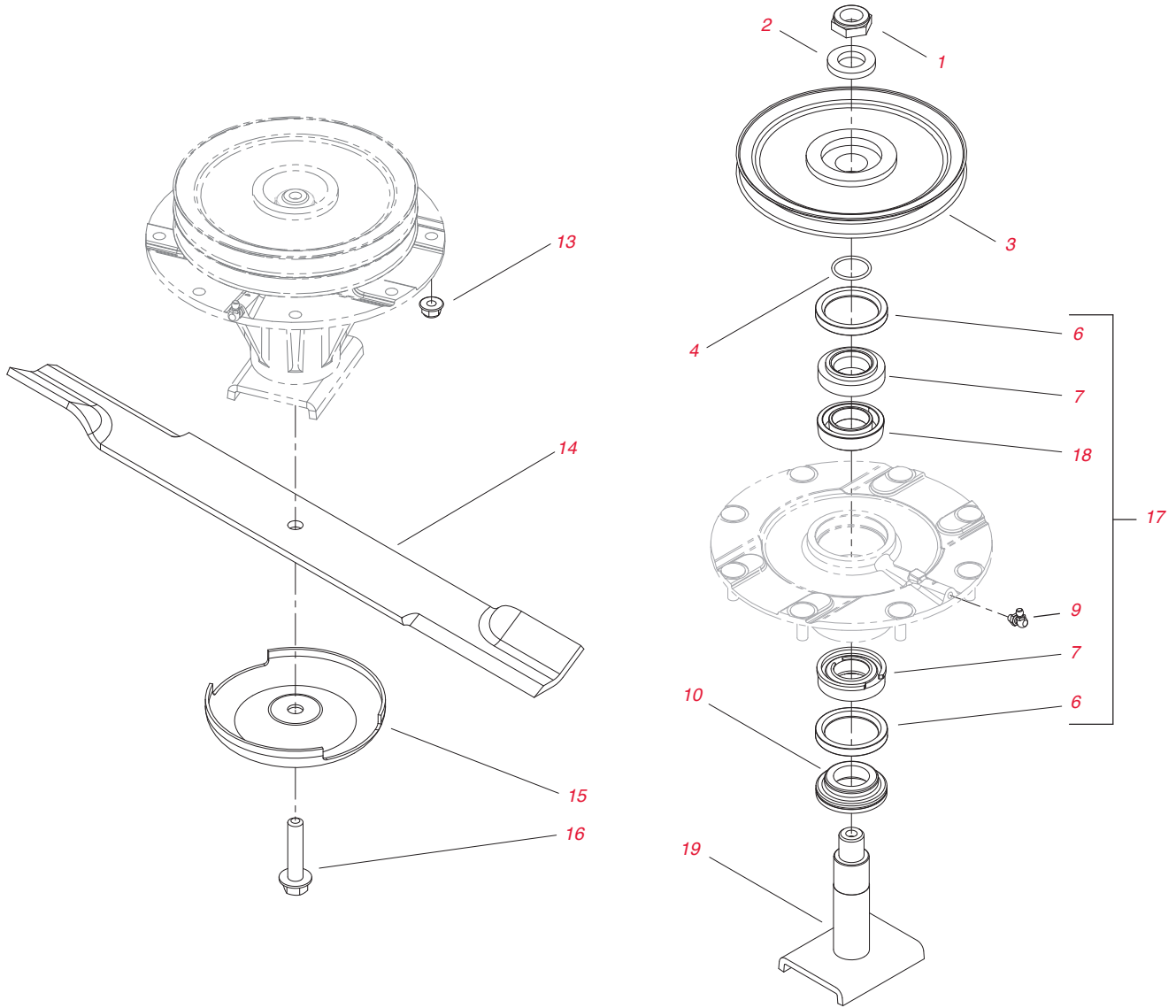

커팅 유닛 부품

참조 번호	부품 번호	설명	수량
*	110-9592	V-벨트	1
*	110-9591	V-벨트	1
1	3296-60	너트-록, NI	1
2	104-8322	와셔-경화	1
3	104-3546	폴리-드리븐, 낮음	1
3	104-3548	폴리-드리븐, 높음	1
12	104-3547	폴리-드리븐, 이중(더)블	1
4	106-7159	O-링	1
5	119-4777	스핀들 어셈블리	1
8	108-1954	베어링 스페이서 세트	1
7	110-8297	베어링 어셈블리	1
6	253-154	씰-오일	2
9	302-60	피팅-그리스	1
10	69-6950	스페이서-샤프트, 스팀들	1
11	108-1956	샤프트 어셈블리	1
13	104-8301	너트-플랜지	24
14	110-0621-03	블레이드-미디엄 플로우(24.5")	3
14	110-0624-03	블레이드-ATOMIC(24.5")	3
*	132-1319	블레이드 - 고유량(19")	필요에 따라

GROUNDMASTER 그라운드마스터(GROUNDMASTER®)360

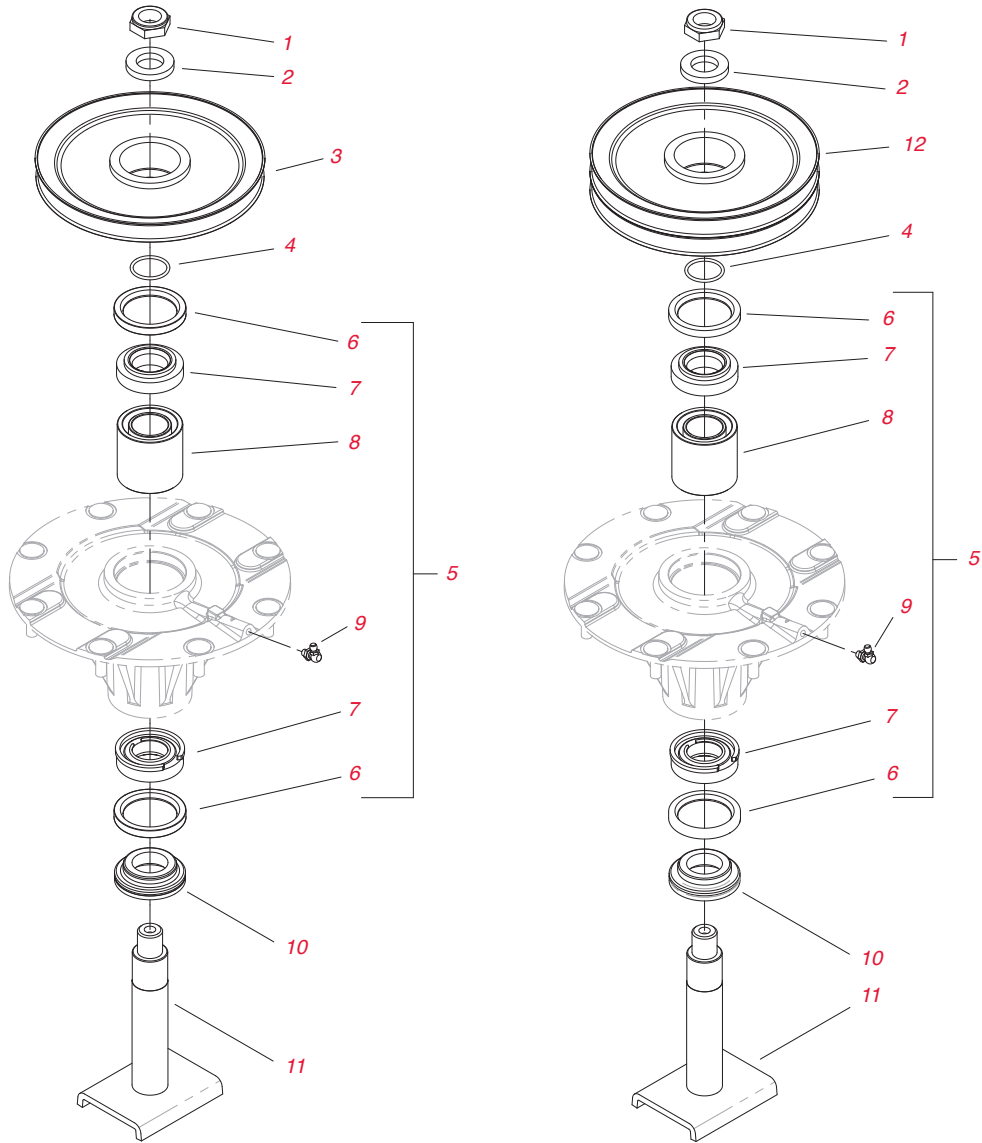

커팅 유닛 부품

참조 번호	부품 번호	설명	수량
15	72-9361	컵-안티스캘프	3
16	92-5816	볼트-블레이드	3
17	119-4775	스핀들 어셈블리(CAD)	1
18	104-3549	120-5577 주문	1
18	120-5577	베어링 스페이서 세트(캡)	1
19	104-3554	스핀들 샤프트 어셈블리(CAB)	1
*	01-268-0160	폴리 - 아이들러	1
*	108-1924	스페이서 - 아이들러	2
*	114-5680	부싱 - 플랜지	2
*	117-3290	너트 - 육각	1
*	1-523420	범퍼(삼중 베거 호퍼 키트)	1
*	2411-36	베어링 - 엔드, 로드	2
*	32121-110	핀 - 롤, 슬롯형	1
*	3234-42	나사 - HHF	4
*	327-7	나사 - HH	2
*	3296-45	너트 - 육, NI	2
*	92-8862	예고 캡 어셈블리	4
*	105-7443	스페이서 파일럿	4



에어레이터

222 하이드로젯(Hydroject®) 3000 / 4000 시리즈

223 프로코어(ProCore®) 440 / 660 / 880

227 잔디 에어레이터 686 / 687

228 프로코어(ProCore®) 648 / 864 / 1298

에어레이터

하이드로젯(HYDROJECT®) 3000 / 4000 시리즈

하이드로젯(Hydroject) 3000 / 4000 시리즈

참조 번호	부품 번호	설명	수량
1	57-8530	108-3817 주문	1
1	108-3817	필터 - 엔진 오일	1
2	82-0660	엘리먼트 - 에어 클리너	1
3	71-5960	필터 - 연료	1
4	67-8110	필터 - 변속기	1
5	57-8580	엘리먼트 - 브리더	1
*	30008**	400시간 필터 MVP 키트	필요에 따라
6	86-9100	어셈블리 - 프리필터	1
*	86-9120	보울 - 프리필터	1
*	86-9140	엘리먼트 - 프리필터	1
7	80-8590	86-8630 주문	1
7	86-8620	86-8630 주문	1
7	86-8630	엘리먼트 - 물 필터(일반)	1
7	80-9590	엘리먼트 - 물 필터(25미크론)	1
8	231-64	28-3680 주문	3
8	28-3680	타이어(18 x 9.5 - 8) 2-플라이 민무늬(3000/3010)	3
8	231-83	231-105 주문	3
8	231-105	타이어(16 X 6.5 - 8) 4-플라이 리브드(고랑무늬)(4000 텡 허치)	3
*	70-9870	플레이트-배킹	1
9	232-27	5108 주문	3
9	5108	밸브 스템	3
10	94-8695	108-9955 주문	2
10	108-9955	타이어(15 X 6-6) 2 플라이(하이드로토틸 트레일러)	2
11	254-94	베어링 콘	4
12	254-72	베어링 컵	4
13	251-307	251-259 주문	2
13	251-259	베어링 - 볼(중립 암)	2
14	254-62	베어링 콘	3
15	254-61	115-9471 주문	3
15	115-9471	베어링 컵	3
16	254-68	베어링 콘	1
17	254-67	베어링 컵	1
18	27-2360	스위치(하드웨어 포함)	1
19	62-7770	키 - 점화	1
20	217-60	림	3
21	242-50	너트 - 러그	12
22	70-9840	브레이크 슈(비석면)(단일 슈)	2
23	70-9880	리테이닝 스프링	2
24	10-6821	브레이크 드럼 어셈블리	1
25	66-2950	사용시간 미터	1
26	75-6820	사용시간 미터	1
27	302-5	피팅 - 그리스	1
28	256-113	부싱 - 플랜지	2
29	237-176	92-9545 주문	1
29	92-9545	O-링 키트	1
30	112-7023	시동기	1
*	29-6162	스위치-마이크로	1

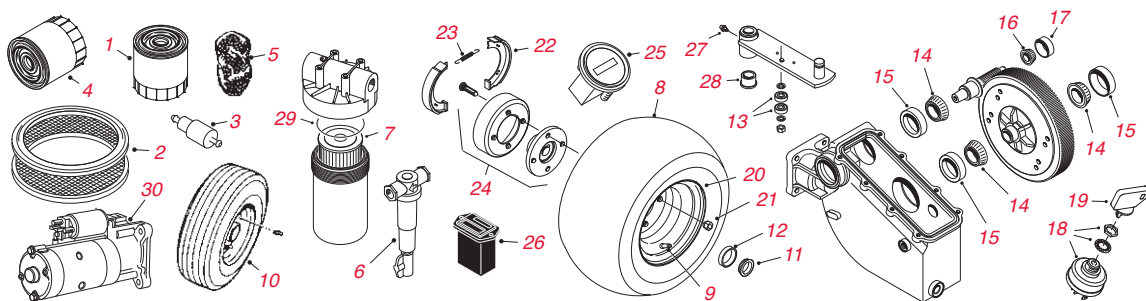

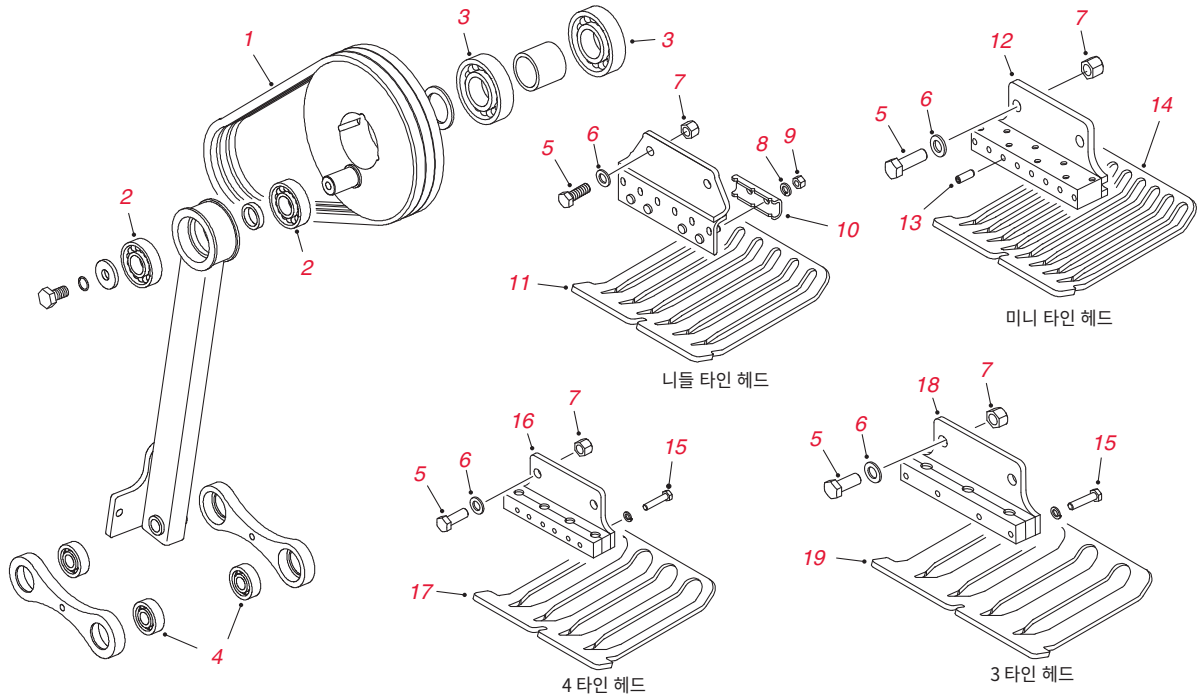

프로코어(ProCore) 440 / 660 / 880

참조 번호	부품 번호	설명	수량
1	100-5392	V-벨트 - 스톱퍼 암 구동(660/880)	필요에 따라
1	100-7644	V-벨트 - 스톱퍼 암 구동(440)	필요에 따라
2	100-5386	베어링 - 볼(660/880)	2
2	100-7599	베어링 - 볼(440)	2
3	100-5396	베어링 - 볼(440/660/880)	6
4	100-7621	베어링 - 볼(440/660/880)	2
5	33118-045	나사 - 육각 헤드	2
6	33098-00	와셔 - 플랫	2
7	33028-00	너트 - 록	2
8	3253-7	와셔 - 록	2
9	104-9914	너트 - 육각	4
10	104-0972	클램프 - 타인	2
11	100-5418	잔디 가드 - 6-타인(니들) 헤드, 5 핑거	필요에 따라
11	100-5419	잔디 가드 - 6-타인(니들) 헤드, 7 핑거	필요에 따라
12	100-3693	미니 타인 헤드 어셈블리	1
13	100-3694	나사 - 세트	8
14	100-5420	잔디 가드 - 8-타인(미니) 헤드, 9 핑거	필요에 따라
15	33115-050	나사 - 육각 헤드	4
16	100-3696	4-타인 헤드 어셈블리	1
16	100-7617	헤비 듀티 4-타인 헤드 어셈블리	1
17	100-5416	잔디 가드 - 4-타인 헤드, 5 핑거	필요에 따라
17	100-5417	잔디 가드 - 4-타인 헤드, 7 핑거	필요에 따라
18	100-3695	3-타인 헤드 어셈블리	1
18	100-7618	헤비 듀티 3-타인 헤드 어셈블리	1
19	100-5414	잔디 가드 - 3-타인 헤드, 5 핑거	필요에 따라
19	100-5415	잔디 가드 - 3-타인 헤드, 3 핑거	필요에 따라

에어레이터

프로코어(PROCORE®) 440 / 660 / 880 타인 - 3/8" 마운트



쿼드

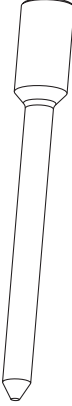

솔리드 라운드



솔리드 슬라이싱



솔리드 크로스

프로코어(ProCore) 440 / 660 / 880 타인 - 3/8" 마운트

부품 번호	설명	수량
쿼드		
108-9104	타이탄(TITAN) 쿼드, 3/8" 마운트(4.50" X 0.36", 0.25")	필요에 따라
108-9112	TITAN 쿼드 맥스, 3/8" 마운트(4.50" X .36", .25")	필요에 따라
108-9105	TITAN 쿼드, 3/8" 마운트(4.50" X 0.46", 0.32")	필요에 따라
108-9114	TITAN 쿼드 맥스, 3/8" 마운트(4.50" X .46", .32")	필요에 따라
108-9106	TITAN 쿼드, 3/8" 마운트(4.50" X 0.55", 0.41")	필요에 따라
108-9116	TITAN 쿼드 맥스, 3/8" 마운트(4.50" X .58", .38")	필요에 따라
108-9293	TITAN 쿼드, 3/8" 마운트(4.50" X 0.58", 0.48")	필요에 따라
108-9108	TITAN 쿼드, 3/8" 마운트(5.00" X 0.36", 0.25")	필요에 따라
108-9120	TITAN 쿼드 맥스, 3/8" 마운트(5.00" X .38", .23")	필요에 따라
108-9109	TITAN 쿼드, 3/8" 마운트(5.00" X 0.46", 0.32")	필요에 따라
108-9122	TITAN 쿼드 맥스, 3/8" 마운트(5.00" X .48", .28")	필요에 따라
108-9110	TITAN 쿼드, 3/8" 마운트(5.00" X 0.55", 0.41")	필요에 따라
108-9124	TITAN 쿼드 맥스, 3/8" 마운트(5.00" X .58", .38")	필요에 따라
108-9294	TITAN 쿼드, 3/8" 마운트(5.00" X 0.58", 0.48")	필요에 따라
108-9290	TITAN 쿼드, 3/8" 마운트(5.50" X 0.55", 0.41")	필요에 따라
솔리드 라운드		
108-9230	타이탄(TITAN) 솔리드 라운드, 3/8" 마운트(4.50" X 0.20")	필요에 따라
108-9231	TITAN 솔리드 라운드, 3/8" 마운트(4.50" X 0.25")	필요에 따라
108-9232	TITAN 솔리드 라운드, 3/8" 마운트(4.50" X 0.30")	필요에 따라
108-9233	TITAN 솔리드 라운드, 3/8" 마운트(4.50" X 0.38")	필요에 따라
108-9234	TITAN 솔리드 라운드, 3/8" 마운트(5.50" X 0.20")	필요에 따라
108-9235	TITAN 솔리드 라운드, 3/8" 마운트(5.50" X 0.25")	필요에 따라
108-9236	TITAN 솔리드 라운드, 3/8" 마운트(5.50" X 0.30")	필요에 따라
108-9237	TITAN 솔리드 라운드, 3/8" 마운트(5.50" X 0.38")	필요에 따라
솔리드 슬라이싱		
108-9238	타이탄(TITAN) 솔리드 슬라이싱, 3/8" 마운트(5.00" X 0.63")	필요에 따라
솔리드 크로스		
108-9215	타이탄(TITAN) 크로스, 3/8" 마운트(4.50" X 0.38")	필요에 따라
108-9216	TITAN 크로스, 3/8" 마운트(4.50" X 0.50")	필요에 따라
112-1310	TITAN 크로스 맥스, 3/8" 마운트(4.50" X 0.50")	필요에 따라
108-9217	TITAN 크로스, 3/8" 마운트(4.50" X 0.62")	필요에 따라
108-9218	TITAN 크로스, 3/8" 마운트(5.50" X 0.38")	필요에 따라
108-9219	TITAN 크로스, 3/8" 마운트(5.50" X 0.50")	필요에 따라
112-1311	TITAN 크로스 맥스, 3/8" 마운트(5.50" X 0.50")	필요에 따라
108-9220	TITAN 크로스, 3/8" 마운트(5.50" X 0.62")	필요에 따라

프로코어(ProCore) 440 / 660 / 880 타인 - 3/4" 마운트

부품 번호	설명	수량
할로우		
108-9128	타이탄(TITAN) 할로우, 3/4" 마운트(4.75" X 0.46", 0.28")	필요에 따라
108-9139	TITAN 할로우 맥스, 3/4" 마운트(4.75" X 0.46", 0.28")	필요에 따라
108-9129	TITAN 할로우, 3/4" 마운트(4.75" X 0.56", 0.41")	필요에 따라
108-9141	TITAN 할로우 맥스, 3/4" 마운트(4.75" X 0.56", 0.38")	필요에 따라
108-9130	TITAN 할로우, 3/4" 마운트(4.75" X 0.66", 0.53")	필요에 따라
108-9143	TITAN 할로우 맥스, 3/4" 마운트(4.75" X 0.66", 0.48")	필요에 따라
108-9132	TITAN 할로우, 3/4" 마운트(5.75" X 0.46", 0.28")	필요에 따라
108-9145	TITAN 할로우 맥스, 3/4" 마운트(5.75" X 0.46", 0.28")	필요에 따라
108-9133	TITAN 할로우, 3/4" 마운트(5.75" X 0.56", 0.41")	필요에 따라
108-9147	TITAN 할로우 맥스, 3/4" 마운트(5.75" X 0.56", 0.38")	필요에 따라
108-9134	TITAN 할로우, 3/4" 마운트(5.75" X 0.66", 0.53")	필요에 따라
108-9149	TITAN 할로우 맥스, 3/4" 마운트(5.75" X 0.66", 0.48")	필요에 따라
114-0551	TITAN 할로우 확장 테이퍼, 3/4" 마운트(5.75" X 0.66", 0.53")	필요에 따라
114-0553	TITAN 할로우 확장 테이퍼 맥스, 3/4" 마운트(5.75" X 0.68", 0.47")	필요에 따라
66-9140	클래식 할로우, 3/4" 마운트(4.75" X .50", .40")	필요에 따라
59-3670	클래식 할로우, 3/4" 마운트(4.75" X .63", .50")	필요에 따라
104-0984	클래식 할로우, 3/4" 마운트(5.75" X .63", .51")	필요에 따라
사이드 이젝트		
108-9159	타이탄(TITAN) 사이드 이젝트, 3/4" 마운트(4.75" X 0.46", 0.28")	필요에 따라
108-9170	TITAN 사이드 이젝트 맥스, 3/4" 마운트(4.75" X 0.46", 0.28")	필요에 따라
108-9160	TITAN 사이드 이젝트, 3/4" 마운트(4.75" X 0.56", 0.41")	필요에 따라
108-9172	TITAN 사이드 이젝트 맥스, 3/4" 마운트(4.75" X 0.56", 0.38")	필요에 따라
108-9161	TITAN 사이드 이젝트, 3/4" 마운트(4.75" X 0.66", 0.53")	필요에 따라
108-9174	TITAN 사이드 이젝트 맥스, 3/4" 마운트(4.75" X 0.66", 0.48")	필요에 따라
108-9163	TITAN 사이드 이젝트, 3/4" 마운트(5.75" X 0.46", 0.28")	필요에 따라
108-9176	TITAN 사이드 이젝트 맥스, 3/4" 마운트(5.75" X 0.46", 0.28")	필요에 따라
108-9164	TITAN 사이드 이젝트, 3/4" 마운트(5.75" X 0.56", 0.41")	필요에 따라
108-9178	TITAN 사이드 이젝트 맥스, 3/4" 마운트(5.75" X 0.56", 0.38")	필요에 따라
108-9165	TITAN 사이드 이젝트, 3/4" 마운트(5.75" X 0.66", 0.53")	필요에 따라
108-9180	TITAN 사이드 이젝트 맥스, 3/4" 마운트(5.75" X 0.66", 0.48")	필요에 따라
114-0555	TITAN 사이드 이젝트 확장 테이퍼, 3/4" 마운트(5.75" X 0.66", 0.53")	필요에 따라
114-0557	TITAN 사이드 이젝트 확장 테이퍼 맥스, 3/4" 마운트(5.75" X 0.66", 0.47")	필요에 따라
108-9260	HD 페어웨이, 3/4" 마운트(5.75" X .77", .51")	필요에 따라
108-9261	HD 페어웨이, 3/4" 마운트(5.75" X .88", .51")	필요에 따라
104-9876	페어웨이, 3/4" 마운트(5.75" X .77", .51")	필요에 따라
104-9875	페어웨이, 3/4" 마운트(5.75" X .88", .51")	필요에 따라
솔리드 라운드		
108-9198	타이탄(TITAN) 솔리드 라운드, 3/4" 마운트(4.50" X 0.25")	필요에 따라
108-9199	TITAN 솔리드 라운드, 3/4" 마운트(4.50" X 0.30")	필요에 따라
108-9200	TITAN 솔리드 라운드, 3/4" 마운트(4.50" X 0.35")	필요에 따라
108-9201	TITAN 솔리드 라운드, 3/4" 마운트(4.50" X 0.40")	필요에 따라
108-9202	TITAN 솔리드 라운드, 3/4" 마운트(4.50" X 0.50")	필요에 따라
108-9203	TITAN 솔리드 라운드, 3/4" 마운트(4.50" X 0.60")	필요에 따라
108-9204	TITAN 솔리드 라운드, 3/4" 마운트(5.50" X 0.25")	필요에 따라
108-9205	TITAN 솔리드 라운드, 3/4" 마운트(5.50" X 0.30")	필요에 따라
108-9206	TITAN 솔리드 라운드, 3/4" 마운트(5.50" X 0.35")	필요에 따라
108-9207	TITAN 솔리드 라운드, 3/4" 마운트(5.50" X 0.40")	필요에 따라
108-9208	TITAN 솔리드 라운드, 3/4" 마운트(5.50" X 0.50")	필요에 따라
108-9209	TITAN 솔리드 라운드, 3/4" 마운트(5.50" X 0.60")	필요에 따라
108-9244	TITAN 솔리드 라운드, 3/4" 마운트(5.50" X 0.75")	필요에 따라
솔리드 슬라이싱		
108-9239	타이탄(TITAN) 솔리드 슬라이싱, 3/4" 마운트(4.50" X 0.75")	필요에 따라
108-9240	TITAN 솔리드 슬라이싱, 3/4" 마운트(5.50" X 0.75")	필요에 따라

에어레이터

프로코어(PROCORE®) 440 / 660 / 880 타인 - 3/4", 7/8" 및 니들 마운트

프로코어(ProCore) 440 / 660 / 880 타인 - 3/4" 마운트 - 계속

부품 번호	설명	수량
솔리드 크로스		
108-9221	타이탄(TITAN) 크로스, 3/4" 마운트(4.50" X 0.50")	필요에 따라
112-1312	TITAN 크로스 맥스, 3/4" 마운트(4.50" X 0.50")	필요에 따라
108-9222	TITAN 크로스, 3/4" 마운트(4.50" X 0.63")	필요에 따라
108-9223	TITAN 크로스, 3/4" 마운트(4.50" X 0.75")	필요에 따라
108-9224	TITAN 크로스, 3/4" 마운트(5.50" X 0.50")	필요에 따라
112-1313	TITAN 크로스 맥스, 3/4" 마운트(5.50" X 0.50")	필요에 따라
108-9225	TITAN 크로스, 3/4" 마운트(5.50" X 0.63")	필요에 따라
108-9226	TITAN 크로스, 3/4" 마운트(5.50" X 0.75")	필요에 따라



할로우

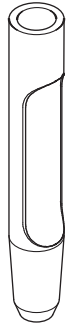

사이드 이젝트

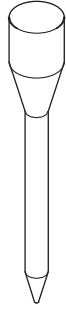

솔리드 라운드



솔리드 슬라싱

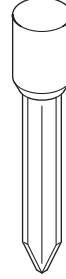

솔리드 크로스

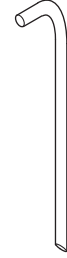

솔리드 니들

프로코어(ProCore) 440 / 660 / 880 타인 - 7/8" 및 니들 마운트

부품 번호	설명	수량
할로우		
108-9190	타이탄(TITAN) 할로우, 7/8" 마운트(4.75" X 0.66", 0.51")	필요에 따라
108-9155	TITAN 할로우 맥스, 7/8" 마운트(4.75" X 0.66", 0.48")	필요에 따라
108-9191	TITAN 할로우, 7/8" 마운트(4.75" X 0.76", 0.63")	필요에 따라
108-9192	TITAN 할로우, 7/8" 마운트(5.75" X 0.66", 0.51")	필요에 따라
108-9157	TITAN 할로우 맥스, 7/8" 마운트(5.75" X 0.66", 0.48")	필요에 따라
108-9193	TITAN 할로우, 7/8" 마운트(5.75" X 0.76", 0.63")	필요에 따라
62-4600	클래식 할로우, 7/8" 마운트(4.75" X .75", .60")	필요에 따라
86-9720	클래식 할로우, 7/8" 마운트(5.75" X .75", .60")	필요에 따라
사이드 이젝트		
108-9194	타이탄(TITAN) 사이드 이젝트, 7/8" 마운트(4.75" X 0.66", 0.51")	필요에 따라
108-9186	TITAN 사이드 이젝트 맥스, 7/8" 마운트(4.75" X 0.66", 0.48")	필요에 따라
108-9195	TITAN 사이드 이젝트, 7/8" 마운트(4.75" X 0.76", 0.63")	필요에 따라
108-9196	TITAN 사이드 이젝트, 7/8" 마운트(5.75" X 0.66", 0.51")	필요에 따라
108-9188	TITAN 사이드 이젝트 맥스, 7/8" 마운트(5.75" X 0.66", 0.48")	필요에 따라
108-9197	TITAN 사이드 이젝트, 7/8" 마운트(5.75" X 0.76", 0.63")	필요에 따라
108-9264	TITAN HD 페어웨이, 7/8" 마운트(5.75" X .88", .64")	필요에 따라
108-9265	TITAN HD 페어웨이, 7/8" 마운트(5.75" X 1.0", .64")	필요에 따라
92-7941	페어웨이, 7/8" 마운트(4.75" X .88", .64")	필요에 따라
92-7900	페어웨이, 7/8" 마운트(5.75" X .88", .64")	필요에 따라
104-9877	페어웨이, 7/8" 마운트(5.75" X 1.0", .64")	필요에 따라
솔리드 라운드		
108-9246	타이탄(TITAN) 솔리드 라운드, 7/8" 마운트(5.50" X 0.75")	필요에 따라
108-9247	TITAN 솔리드 라운드, 7/8" 마운트(5.50" X 0.88")	필요에 따라

프로코어(ProCore) 440 / 660 / 880 타인 - 3/8" 및 니들 마운트 - 계속

	부품 번호	설명	수량
솔리드 슬라이싱	108-9242	타이탄(TITAN) 솔리드 슬라이싱, 3/8" 마운트(5.50" X 0.75")	필요에 따라
	108-9259	TITAN 크로스, 3/8" 마운트(5.50" X 0.88")	필요에 따라
솔리드 니들	100-3620*	TITAN 솔리드 니들 3/16" X 6.43"	필요에 따라
	100-3621*	TITAN 솔리드 니들 5/16" X 7.38"	필요에 따라

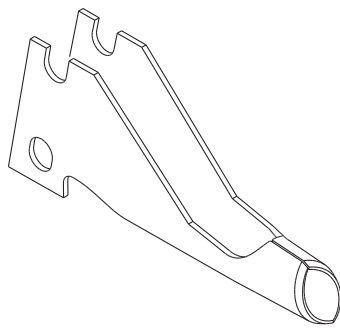

폐쇄형 스푼

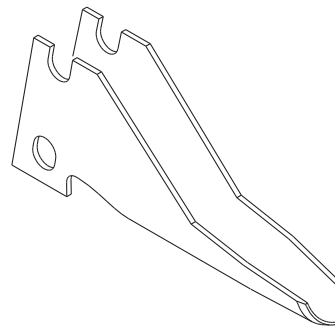

개방형 스푼

잔디 에어레이터 686/687 타인

	부품 번호	설명	수량
폐쇄형 스푼	01-283-0050	108-9297 주문	필요에 따라
	108-9297	1/2" 스푼 타인, 폐쇄형(686/687)	필요에 따라
	01-283-0060	108-9299 주문	필요에 따라
	108-9299	3/4" 스푼 타인, 폐쇄형(686/687)	필요에 따라
개방형 스푼	01-283-0070	108-9296 주문	필요에 따라
	108-9296	1/2" 스푼 타인, 개방형(686/687)	필요에 따라
	01-283-0080	108-9298 주문	필요에 따라
	108-9298	3/4" 스푼 타인, 개방형(686/687)	필요에 따라
	01-283-0030	4" 슬라이싱 블레이드(686/687)	필요에 따라
	01-283-0040	슬라이싱 블레이드(686/687)	필요에 따라

에어레이터

프로코어(PROCORE®) 648 / 864 / 1298

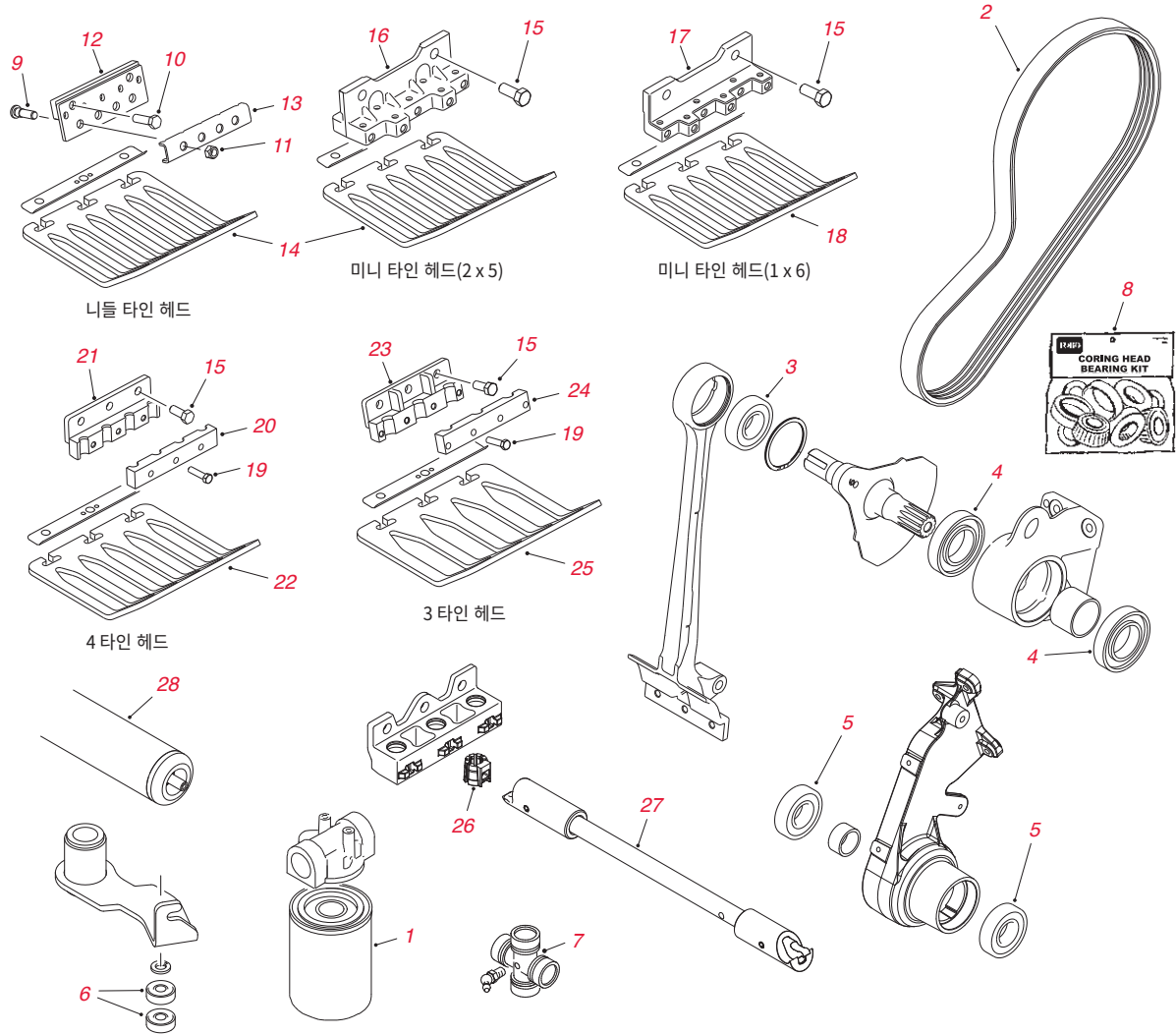

프로코어(ProCore) 648 / 864 / 1298

참조 번호	부품 번호	설명	수량
*	108-3847	필터-엔진, 오일(PROCORE 648)	1
1	107-9531	유압 필터 엘리먼트(648)	1
2	105-0989	멀티 로우 V-벨트 - 기본 구동(648)	필요에 따라
2	105-0991	멀티 로우 V-벨트 - 보조 구동(648)	필요에 따라
2	110-4327	멀티 로우 V-벨트 - 보조 구동(864/1298)	필요에 따라
3	106-8871	베어링 - 볼(648)	필요에 따라
3	110-4556	베어링 - 볼(864/1298)	필요에 따라
4	105-0965	베어링 - 볼(648)	필요에 따라
4	110-4555	베어링 - 볼(864/1298)	필요에 따라
5	106-8871	베어링 - 볼(864/1298)	필요에 따라
6	251-259	베어링 - 볼(중립 암 - 648)	2
7	110-4635	크로스 및 베어링 키트(차페된 구동샤프트 - 864/1298)	2
7	110-4641	크로스 및 베어링 키트(기본 구동샤프트 - 864/1298)	2
8	108-2132**	코어링 헤드 베어링 MVP 키트(648 - 2004-2007)	필요에 따라
8	131-4876**	코어링 헤드 베어링 MVP 키트(648 - 2008 이후)	필요에 따라
10	325-7	나사 - 육각 헤드	필요에 따라
11	3296-19	너트 - 록	필요에 따라
12	108-6846	헤드 - 니들 타인	필요에 따라
13	108-6849-03	클램프 - 니들 타인 헤드	필요에 따라
14	110-4365	120-1047 주문	필요에 따라
14	120-1047	잔디 가드 - 니들/2 X 5 미니 타인, 숏(모두)	필요에 따라
14	110-4366	주문 120-1052	필요에 따라
14	120-1052	잔디 가드 - 니들/2 X 5 미니 타인, 롱(648/1298)	필요에 따라

프로코어(ProCore) 648 / 864 / 1298

참조 번호	부품 번호	설명	수량
14	120-1060	잔디 가드 - 니들/2 X 5 미니 타인, 오른쪽(864)	필요에 따라
14	120-1062	잔디 가드 - 니들/2 X 5 미니 타인, 왼쪽(864)	필요에 따라
15	325-5	나사 - 육각 헤드	필요에 따라
16	105-1184	미니 타인 헤드 어셈블리 - 2 X 5	필요에 따라
17	108-6809	미니 타인 헤드 어셈블리 - 1 X 6	필요에 따라
18	110-4369	120-1050 주문	4
	120-1050	잔디 가드 - 1 X 6 미니 타인, 슛(1298)	필요에 따라
18	110-4370	120-1053 주문	2
	120-1053	잔디 가드 - 1 X 6 미니 타인, 롱(1298)	필요에 따라
18	115-2801	주문 120-1063	1
18	120-1063	잔디 가드 - 1 X 6 미니 타인, 우측(864)	1
18	115-2802	잔디 가드 - 1 X 6 미니 타인, 왼쪽(864)	1
19	323-8	나사 - 육각 헤드	필요에 따라
20	105-1032-03	클램프 - 4-타인 헤드 ¾"	필요에 따라
21	105-1045-03	헤드 - 4-타인 ¾"	필요에 따라
22	110-4361	120-1045 주문	필요에 따라
22	120-1045	잔디 가드 - 4-타인 헤드, 슛(648/864/1298)	필요에 따라
22	110-4362	120-1046 주문	필요에 따라
22	120-1046	잔디 가드 - 4-타인 헤드, 롱(648/1298)	필요에 따라
22	110-4363	120-1059 주문	필요에 따라
22	120-1059	잔디 가드 - 4-타인 헤드, 오른쪽(864)	필요에 따라
22	120-1060	잔디 가드 - 4-타인 헤드, 왼쪽(864)	필요에 따라
23	105-1036-03	헤드 - 3-타인 ¾"	필요에 따라
23	108-2122-03	110-4692-03 주문	필요에 따라
23	110-4692-03	헤드 - 3-타인 ¾"	필요에 따라
24	105-1038-03	클램프 - 3-타인 헤드 ¾"	필요에 따라
24	108-2124-03	클램프 - 3-타인 헤드 ¾"	필요에 따라
25	110-4357	120-1044 주문	필요에 따라
25	120-1044	잔디 가드 - 3-타인 헤드, 슛(648/864/1298)	필요에 따라
25	105-1107	120-1051 주문	필요에 따라
25	120-1051	잔디 가드 - 3-타인 헤드, 롱(648 2004 이후)	필요에 따라
25	110-4358	120-1051 주문	필요에 따라
25	110-4359	120-1057 주문	필요에 따라
25	120-1057	잔디 가드 - 3-타인 헤드, 오른쪽(864)	필요에 따라
25	110-4360	120-1058 주문	필요에 따라
25	120-1058	잔디 가드 - 3-타인 헤드, 왼쪽(864)	필요에 따라
26	108-6837	슬리브 - 퀵 체인지 타인(¾")	필요에 따라
26	108-6838	131-4889 주문	필요에 따라
*	131-4889	인서트-슬리브, ¾"	필요에 따라
27	114-0590-01	도구 - 퀵 체인지 타인	1
28	110-4444	후방 롤러 어셈블리(648)	1
28	110-4252-03	후방 롤러 어셈블리(864/1298)	1
*	99-3623-03	암-아이들러	1
*	114-4665	타이어 어셈블리	3
*	114-4643	휠(PROCORE 648)	1
*	104-8331	엔드 - 로드, 구면	2
*	105-3249	댐퍼	1
*	115-3488	스프링 - 토션	1
*	321-10	나사 - HH	4
*	32121-110	핀 - 롤, 슬롯형	2
*	32144-4	나사 - HWH	10
*	3234-42	나사 - HHF	1
*	325-12	나사 - HH	9
*	325-13	나사 - HH	4
*	3256-28	와셔 - 플랫	1
*	3296-45	너트 - 록, NI	1
*	3296-51	너트 - 록, NI	1
*	74-1810	와셔	1
*	99-3624	샤프트 - 피벗, 아이들러	1
*	104-8162	배터리 - 건식(648)	1
*	32128-37	너트 - HF(648)	2
*	256-304	와셔 - 스러스트(1298)	4
*	3243-1	나사 - 세트	2

에어레이터

프로코어(PROCORE®) 648 / 864 / 1298 타인 - 3/8" 마운트

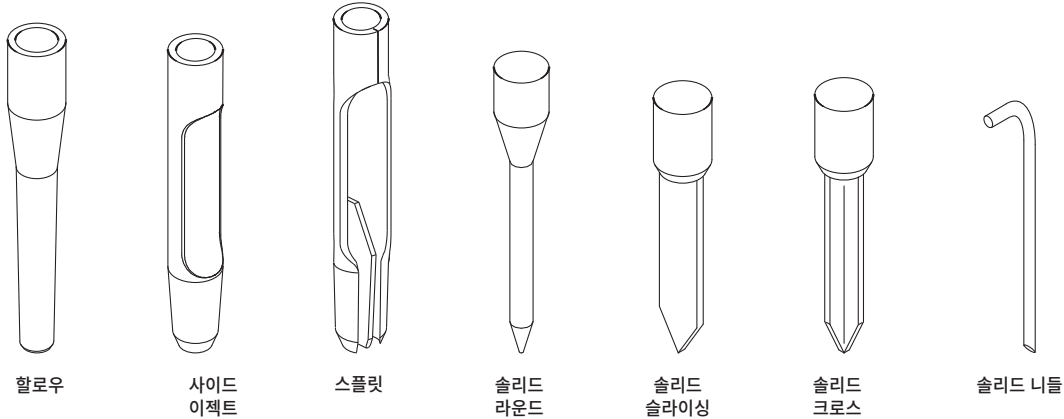

프로코어(ProCore) 648 / 864 / 1298 타인 - 3/8" 마운트

부품 번호	설명	수량
쿼드		
108-9104	TITAN 쿼드, 3/8" 마운트(4.50" X 0.36", 0.25")	필요에 따라
108-9112	TITAN 쿼드 맥스, 3/8" 마운트(4.50" X .38", .23")	필요에 따라
108-9105	TITAN 쿼드, 3/8" 마운트(4.50" X 0.46", 0.32")	필요에 따라
108-9114	TITAN 쿼드 맥스, 3/8" 마운트(4.50" X 0.46", 0.28")	필요에 따라
108-9106	TITAN 쿼드, 3/8" 마운트(4.50" X 0.55", 0.41")	필요에 따라
108-9116	TITAN 쿼드 맥스, 3/8" 마운트(4.50" X .58", .38")	필요에 따라
108-9293	TITAN 쿼드, 3/8" 마운트(4.50" X 0.58", 0.48")	필요에 따라
108-9108	TITAN 쿼드, 3/8" 마운트(5.00" X 0.36", 0.25")	필요에 따라
108-9120	TITAN 쿼드 맥스, 3/8" 마운트(5.00" X .38", .23")	필요에 따라
108-9109	TITAN 쿼드, 3/8" 마운트(5.00" X 0.46", 0.32")	필요에 따라
108-9122	TITAN 쿼드 맥스, 3/8" 마운트(5.00" X .48", .28")	필요에 따라
108-9110	TITAN 쿼드, 3/8" 마운트(5.00" X 0.55", 0.41")	필요에 따라
108-9124	TITAN 쿼드 맥스, 3/8" 마운트(5.00" X .58", .38")	필요에 따라
108-9294	TITAN 쿼드, 3/8" 마운트(5.00" X 0.58", 0.48")	필요에 따라
108-9290	TITAN 쿼드, 3/8" 마운트(5.50" X 0.55", 0.41")	필요에 따라
솔리드 라운드		
108-9230	TITAN 솔리드 라운드, 3/8" 마운트(4.50" X 0.20")	필요에 따라
108-9231	TITAN 솔리드 라운드, 3/8" 마운트(4.50" X 0.25")	필요에 따라
108-9232	TITAN 솔리드 라운드, 3/8" 마운트(4.50" X 0.30")	필요에 따라
108-9233	TITAN 솔리드 라운드, 3/8" 마운트(4.50" X 0.38")	필요에 따라
108-9234	TITAN 솔리드 라운드, 3/8" 마운트(5.50" X 0.20")	필요에 따라
108-9235	TITAN 솔리드 라운드, 3/8" 마운트(5.50" X 0.25")	필요에 따라
108-9236	TITAN 솔리드 라운드, 3/8" 마운트(5.50" X 0.30")	필요에 따라
108-9237	TITAN 솔리드 라운드, 3/8" 마운트(5.50" X 0.38")	필요에 따라
솔리드 슬라이싱		
108-9238	TITAN 솔리드 슬라이싱, 3/8" 마운트(5.00" X 0.63")	필요에 따라
솔리드 크로스		
108-9215	TITAN 크로스, 3/8" 마운트(4.50" X 0.38")	필요에 따라
108-9216	TITAN 크로스, 3/8" 마운트(4.50" X 0.50")	필요에 따라
112-1310	TITAN 크로스 맥스, 3/8" 마운트(4.50" X 0.50")	필요에 따라
108-9217	TITAN 크로스, 3/8" 마운트(4.50" X 0.62")	필요에 따라
108-9218	TITAN 크로스, 3/8" 마운트(5.50" X 0.38")	필요에 따라
108-9219	TITAN 크로스, 3/8" 마운트(5.50" X 0.50")	필요에 따라
112-1311	TITAN 크로스 맥스, 3/8" 마운트(5.50" X 0.50")	필요에 따라
108-9220	TITAN 크로스, 3/8" 마운트(5.50" X 0.62")	필요에 따라

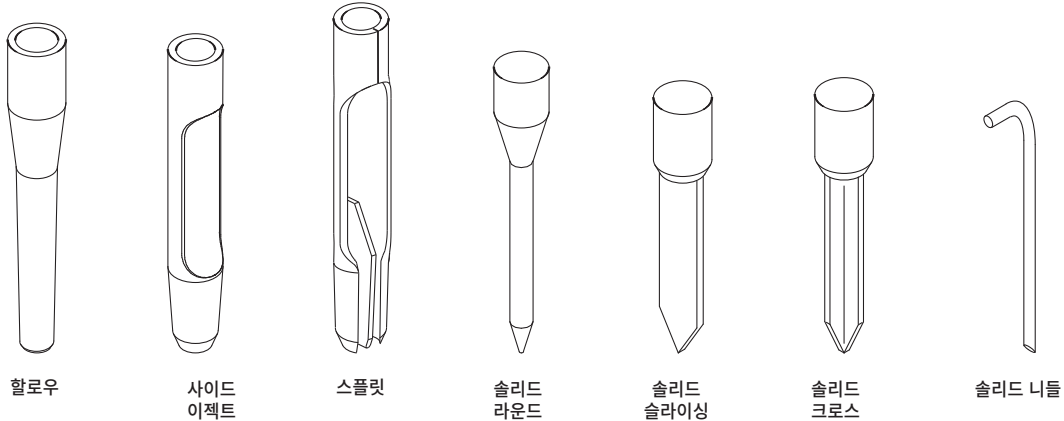

프로코어(ProCore) 648 / 864 / 1298 타인 - 3/4" 마운트

부품 번호	설명	수량
할로우		
108-9128	타이탄(TITAN) 할로우, 3/4" 마운트(4.75" X 0.46", 0.28")	필요에 따라
108-9139	TITAN 할로우 맥스, 3/4" 마운트(4.75" X 0.46", 0.28")	필요에 따라
108-9129	TITAN 할로우, 3/4" 마운트(4.75" X 0.56", 0.41")	필요에 따라
108-9141	TITAN 할로우 맥스, 3/4" 마운트(4.75" X 0.56", 0.38")	필요에 따라
108-9130	TITAN 할로우, 3/4" 마운트(4.75" X 0.66", 0.53")	필요에 따라
108-9143	TITAN 할로우 맥스, 3/4" 마운트(4.75" X 0.66", 0.48")	필요에 따라
108-9132	TITAN 할로우, 3/4" 마운트(5.75" X 0.46", 0.28")	필요에 따라
108-9145	TITAN 할로우 맥스, 3/4" 마운트(5.75" X 0.46", 0.28")	필요에 따라
108-9133	TITAN 할로우, 3/4" 마운트(5.75" X 0.56", 0.41")	필요에 따라
108-9147	TITAN 할로우 맥스, 3/4" 마운트(5.75" X 0.56", 0.38")	필요에 따라
108-9134	TITAN 할로우, 3/4" 마운트(5.75" X 0.66", 0.53")	필요에 따라
108-9149	TITAN 할로우 맥스, 3/4" 마운트(5.75" X 0.66", 0.48")	필요에 따라
108-9138	TITAN 할로우, 3/4" 마운트(6.50" X 0.46", 0.28")	필요에 따라
108-9135	TITAN 할로우 맥스, 3/4" 마운트(6.50" X 0.46", 0.28")	필요에 따라
108-9136	TITAN 할로우, 3/4" 마운트(6.50" X 0.56", 0.41")	필요에 따라
108-9151	TITAN 할로우 맥스, 3/4" 마운트(6.50" X 0.56", 0.38")	필요에 따라
108-9137	TITAN 할로우, 3/4" 마운트(6.50" X 0.66", 0.53")	필요에 따라
108-9153	TITAN 할로우 맥스, 3/4" 마운트(6.50" X 0.66", 0.48")	필요에 따라
114-0551	TITAN 할로우 확장 테이퍼, 3/4" 마운트(5.75" X 0.66", 0.53")	필요에 따라
114-0553	TITAN 할로우 확장 테이퍼 맥스, 3/4" 마운트(5.75" X 0.66", 0.47")	필요에 따라
114-0550	TITAN 할로우 확장 테이퍼, 3/4" 마운트(6.50" X 0.66", 0.53")	필요에 따라
114-0561	TITAN 할로우 확장 테이퍼 맥스, 3/4" 마운트(6.50" X 0.66", 0.47")	필요에 따라
66-9140	클래식 할로우, 3/4" 마운트(4.75" X .50", .40")	필요에 따라
59-3670	클래식 할로우, 3/4" 마운트(4.75" X .63", .50")	필요에 따라
104-0984	클래식 할로우, 3/4" 마운트(5.75" X .63", .51")	필요에 따라
105-1180	클래식 할로우, 3/4" 마운트(6.50" X .66", .39")	필요에 따라
사이드 이젝트		
108-9159	타이탄(TITAN) 사이드 이젝트, 3/4" 마운트(4.75" X 0.46", 0.28")	필요에 따라
108-9170	TITAN 사이드 이젝트 맥스, 3/4" 마운트(4.75" X 0.46", 0.28")	필요에 따라
108-9160	TITAN 사이드 이젝트, 3/4" 마운트(4.75" X 0.56", 0.41")	필요에 따라
108-9172	TITAN 사이드 이젝트 맥스, 3/4" 마운트(4.75" X 0.56", 0.38")	필요에 따라
108-9161	TITAN 사이드 이젝트, 3/4" 마운트(4.75" X 0.66", 0.53")	필요에 따라
108-9174	TITAN 사이드 이젝트 맥스, 3/4" 마운트(4.75" X 0.66", 0.48")	필요에 따라
108-9163	TITAN 사이드 이젝트, 3/4" 마운트(5.75" X 0.46", 0.28")	필요에 따라
108-9176	TITAN 사이드 이젝트 맥스, 3/4" 마운트(5.75" X 0.46", 0.28")	필요에 따라
108-9164	TITAN 사이드 이젝트, 3/4" 마운트(5.75" X 0.56", 0.41")	필요에 따라
108-9178	TITAN 사이드 이젝트 맥스, 3/4" 마운트(5.75" X 0.56", 0.38")	필요에 따라

*그림 없음. **별도 판매하지 않음. 키트 내용물은 20~33페이지 참조. 가격은 사전 통보 없이 변경될 수 있습니다. 정확한 부품을 주문할 수 있도록 항상 해당 제품의 부품 카탈로그나 Master Parts Viewer를 참조하십시오. 여기에는 필요한 부품이 나와 있지 않을 수도 있습니다. toro.com/parts

에어레이터

프로코어(PROCORE®) 648 / 864 / 1298 타인 - 3/4" 마운트

프로코어(ProCore) 648 / 864 / 1298 타인 - 3/4" 마운트

부품 번호	설명	수량
사이드 이젝트		
108-9165	타이탄(TITAN) 사이드 이젝트, 3/4" 마운트(5.75" X 0.66", 0.53")	필요에 따라
108-9180	TITAN 사이드 이젝트 맥스, 3/4" 마운트(5.75" X 0.66", 0.48")	필요에 따라
108-9162	TITAN 사이드 이젝트, 3/4" 마운트(6.50" X 0.46", 0.28")	필요에 따라
108-9166	TITAN 사이드 이젝트 맥스, 3/4" 마운트(6.50" X 0.46", 0.28")	필요에 따라
108-9167	TITAN 사이드 이젝트, 3/4" 마운트(6.50" X 0.56", 0.41")	필요에 따라
108-9182	TITAN 사이드 이젝트 맥스, 3/4" 마운트(6.50" X 0.56", 0.38")	필요에 따라
108-9168	TITAN 사이드 이젝트, 3/4" 마운트(6.50" X 0.66", 0.53")	필요에 따라
108-9184	TITAN 사이드 이젝트 맥스, 3/4" 마운트(6.50" X 0.66", 0.48")	필요에 따라
114-0555	TITAN 사이드 이젝트 확장 테이퍼, 3/4" 마운트(5.75" X 0.66", 0.53")	필요에 따라
114-0557	TITAN 사이드 이젝트 확장 테이퍼 맥스, 3/4" 마운트(5.75" X 0.66", 0.47")	필요에 따라
114-0558	TITAN 사이드 이젝트 확장 테이퍼, 3/4" 마운트(6.50" X 0.66", 0.53")	필요에 따라
114-0560	TITAN 사이드 이젝트 확장 테이퍼 맥스, 3/4" 마운트(6.50" X 0.66", 0.47")	필요에 따라
108-9260	HD 페어웨이, 3/4" 마운트(5.75" X .77", .51")	필요에 따라
108-9261	HD 페어웨이, 3/4" 마운트(5.75" X .88", .51")	필요에 따라
104-9876	페어웨이, 3/4" 마운트(5.75" X .77", .51")	필요에 따라
104-9875	페어웨이, 3/4" 마운트(5.75" X .88", .51")	필요에 따라
스플릿		
112-5122	타이탄(TITAN) 스플릿, 3/4" 마운트(5.75" X 0.88", 0.51")	필요에 따라
솔리드 라운드		
77-5320	타이탄(TITAN) 솔리드 라운드, 3/4" 마운트(3.25" X 0.313")	필요에 따라
108-9198	TITAN 솔리드 라운드, 3/4" 마운트(4.50" X 0.25")	필요에 따라
108-9199	TITAN 솔리드 라운드, 3/4" 마운트(4.50" X 0.30")	필요에 따라
108-9200	TITAN 솔리드 라운드, 3/4" 마운트(4.50" X 0.35")	필요에 따라
108-9201	TITAN 솔리드 라운드, 3/4" 마운트(4.50" X 0.40")	필요에 따라
108-9202	TITAN 솔리드 라운드, 3/4" 마운트(4.50" X 0.50")	필요에 따라
108-9203	TITAN 솔리드 라운드, 3/4" 마운트(4.50" X 0.60")	필요에 따라
108-9204	TITAN 솔리드 라운드, 3/4" 마운트(5.50" X 0.25")	필요에 따라
108-9205	TITAN 솔리드 라운드, 3/4" 마운트(5.50" X 0.30")	필요에 따라
108-9206	TITAN 솔리드 라운드, 3/4" 마운트(5.50" X 0.35")	필요에 따라
108-9207	TITAN 솔리드 라운드, 3/4" 마운트(5.50" X 0.40")	필요에 따라
108-9208	TITAN 솔리드 라운드, 3/4" 마운트(5.50" X 0.50")	필요에 따라
108-9209	TITAN 솔리드 라운드, 3/4" 마운트(5.50" X 0.60")	필요에 따라
108-9244	TITAN 솔리드 라운드, 3/4" 마운트(5.50" X 0.75")	필요에 따라
108-9210	TITAN 솔리드 라운드, 3/4" 마운트(6.50" X 0.30")	필요에 따라
108-9211	TITAN 솔리드 라운드, 3/4" 마운트(6.50" X 0.35")	필요에 따라
108-9212	TITAN 솔리드 라운드, 3/4" 마운트(6.50" X 0.40")	필요에 따라
108-9213	TITAN 솔리드 라운드, 3/4" 마운트(6.50" X 0.50")	필요에 따라
108-9214	TITAN 솔리드 라운드, 3/4" 마운트(6.50" X 0.60")	필요에 따라
108-9245	TITAN 솔리드 라운드, 3/4" 마운트(6.50" X 0.75")	필요에 따라
솔리드 슬라이싱		
108-9239	타이탄(TITAN) 솔리드 슬라이싱, 3/4" 마운트(4.50" X 0.75")	필요에 따라
108-9240	TITAN 솔리드 슬라이싱, 3/4" 마운트(5.50" X 0.75")	필요에 따라
108-9241	TITAN 솔리드 슬라이싱, 3/4" 마운트(6.50" X 0.75")	필요에 따라
솔리드 크로스		
108-9221	타이탄(TITAN) 크로스, 3/4" 마운트(4.50" X 0.50")	필요에 따라
112-1312	TITAN 크로스 맥스, 3/4" 마운트(4.50" X 0.50")	필요에 따라
108-9222	TITAN 크로스, 3/4" 마운트(4.50" X 0.63")	필요에 따라
108-9223	TITAN 크로스, 3/4" 마운트(4.50" X 0.75")	필요에 따라
108-9224	TITAN 크로스, 3/4" 마운트(5.50" X 0.50")	필요에 따라
112-1313	TITAN 크로스 맥스, 3/4" 마운트(5.50" X 0.50")	필요에 따라
108-9225	TITAN 크로스, 3/4" 마운트(5.50" X 0.63")	필요에 따라
108-9226	TITAN 크로스, 3/4" 마운트(5.50" X 0.75")	필요에 따라
108-9227	TITAN 크로스, 3/4" 마운트(6.50" X 0.50")	필요에 따라
112-1314	TITAN 크로스 맥스, 3/4" 마운트(6.50" X 0.50")	필요에 따라
108-9228	TITAN 크로스, 3/4" 마운트(6.50" X 0.62")	필요에 따라
108-9229	TITAN 크로스, 3/4" 마운트(6.50" X 0.75")	필요에 따라

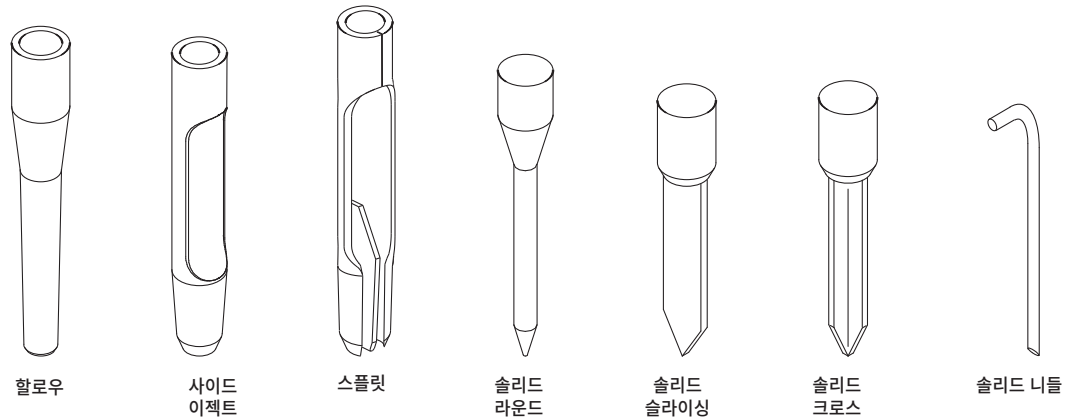

프로코어(ProCore) 648 / 864 / 1298 타인 - ⅜" 및 니들 마운트

부품 번호	설명	수량
할로우		
108-9190	타이탄(TITAN) 할로우, ⅜" 마운트(4.75" X 0.66", 0.51")	필요에 따라
108-9155	TITAN 할로우 맥스, ⅜" 마운트(4.75" X 0.66", 0.48")	필요에 따라
108-9191	TITAN 할로우, ⅜" 마운트(4.75" X 0.76", 0.63")	필요에 따라
108-9192	TITAN 할로우, ⅜" 마운트(5.75" X 0.66", 0.51")	필요에 따라
108-9157	TITAN 할로우 맥스, ⅜" 마운트(5.75" X 0.66", 0.48")	필요에 따라
108-9193	TITAN 할로우, ⅜" 마운트(5.75" X 0.76", 0.63")	필요에 따라
62-4600	클래식 할로우, ⅜" 마운트(4.75" X .75", .60")	필요에 따라
86-9720	클래식 할로우, ⅜" 마운트(5.75" X .75", .60")	필요에 따라
사이드 이젝트		
108-9194	타이탄(TITAN) 사이드 이젝트, ⅜" 마운트(4.75" X 0.66", 0.51")	필요에 따라
108-9186	TITAN 사이드 이젝트 맥스, ⅜" 마운트(4.75" X 0.66", 0.48")	필요에 따라
108-9195	TITAN 사이드 이젝트, ⅜" 마운트(4.75" X 0.76", 0.63")	필요에 따라
108-9196	TITAN 사이드 이젝트, ⅜" 마운트(5.75" X 0.66", 0.51")	필요에 따라
108-9188	TITAN 사이드 이젝트 맥스, ⅜" 마운트(5.75" X 0.66", 0.48")	필요에 따라
108-9197	TITAN 사이드 이젝트, ⅜" 마운트(5.75" X 0.76", 0.63")	필요에 따라
108-9264	TITAN HD 페어웨이, ⅜" 마운트(5.75" X .88", .64")	필요에 따라
108-9265	TITAN HD 페어웨이, ⅜" 마운트(5.75" X 1.0", .64")	필요에 따라
92-7941	페어웨이, ⅜" 마운트(4.75" X .88", .64")	필요에 따라
92-7900	페어웨이, ⅜" 마운트(5.75" X .88", .64")	필요에 따라
104-9877	페어웨이, ⅜" 마운트(5.75" X 1.0", .64")	필요에 따라
스플릿		
112-5121	타이탄(TITAN) 스플릿, ⅜" 마운트(5.75" X 0.88", 0.64")	필요에 따라
112-5123	TITAN 스플릿, ⅜" 마운트(5.75" X 0.92", 0.64")	필요에 따라
솔리드 라운드		
108-9246	TITAN 솔리드 라운드, ⅜" 마운트(5.50" X 0.75")	필요에 따라
108-9247	TITAN 솔리드 라운드, ⅜" 마운트(5.50" X 0.88")	필요에 따라
108-9248	TITAN 솔리드 라운드, ⅜" 마운트(6.50" X 0.75")	필요에 따라
108-9249	TITAN 솔리드 라운드, ⅜" 마운트(6.50" X 0.88")	필요에 따라
솔리드 슬라이싱		
108-9242	TITAN 솔리드 슬라이싱, ⅜" 마운트(5.50" X 0.75")	필요에 따라
108-9243	TITAN 솔리드 슬라이싱, ⅜" 마운트(6.50" X 0.75")	필요에 따라
솔리드 크로스		
108-9259	TITAN 크로스, ⅜" 마운트(5.50" X 0.88")	필요에 따라
솔리드 니들		
100-3620*	TITAN 솔리드 니들(6.43" X 0.188")	필요에 따라
100-3621*	TITAN 솔리드 니들(7.38" X 0.313")	필요에 따라

에어레이터

경쟁 모델용 타인 - 1/2" 및 5/8" 마운트

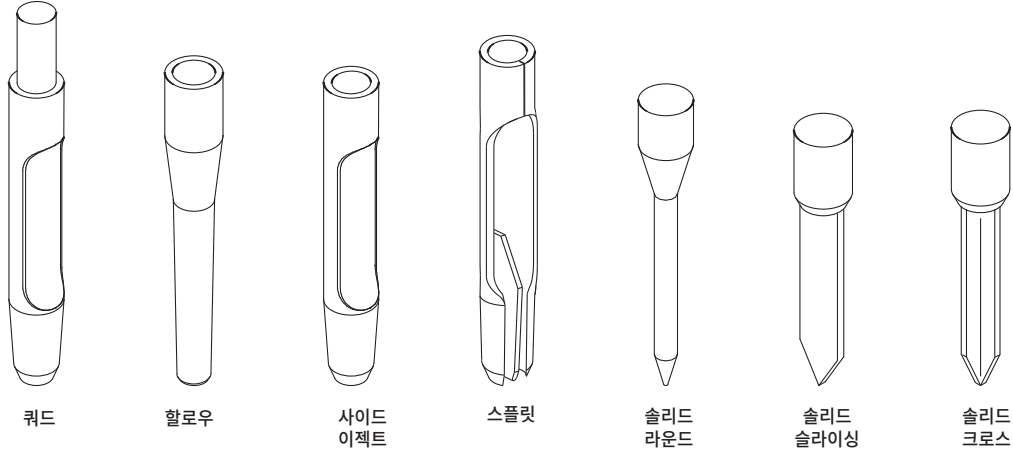

경쟁 모델용 타인 - 1/2" 및 5/8" 마운트

	부품 번호	설명	수량
쿼드	112-1316	타이탄(TITAN) 쿼드 1/2"(4.5" X .46", .32")	필요에 따라
	112-1322	TITAN 맥스 쿼드 1/2"(4.5" X 0.480")	필요에 따라
솔리드 라운드	112-1347	TITAN 솔리드 라운드 1/2"(4.50" x 0.500")	필요에 따라
	112-1329	TITAN 솔리드 라운드 1/2"(5.50" x 0.250")	필요에 따라
	112-1330	TITAN 솔리드 라운드 1/2"(5.50" x 0.375")	필요에 따라
솔리드 크로스	112-5105	TITAN 솔리드 크로스 3/8"(5.50" X 0.500")(1/2" 슬리브 포함)	필요에 따라
솔리드 슬라이싱	112-5102	TITAN 솔리드 슬라이싱 3/8"(5.00" X 0.625")(1/2" 슬리브 포함)	필요에 따라
	112-1300	114-0583 주문	
	114-0583	슬리브 - 1/2"(3/8" 타인용)	필요에 따라
쿼드	112-1332	TITAN 쿼드 5/8"(4.5" X 0.458")	필요에 따라
할로우	112-1306	TITAN 할로우 5/8(4.50")	필요에 따라
	112-1307	TITAN 맥스 할로우 3/4"(4.50" X 0.580")	필요에 따라
사이드 이젝트	112-1303	TITAN 사이드 이젝트 5/8"(4.50" X 0.560")	필요에 따라
	112-1304	TITAN 맥스 사이드 이젝트 5/8"(4.50" X 0.580")	필요에 따라
솔리드 라운드	112-1348	TITAN 솔리드 라운드 5/8"(4.50" x 0.625")	필요에 따라
솔리드 크로스	112-5106	TITAN 솔리드 크로스 3/8"(4.50" X 0.500")(5/8" 슬리브 포함)	필요에 따라
솔리드 슬라이싱	112-5103	TITAN 솔리드 슬라이싱 3/8"(5.00" X 0.625")(5/8" 슬리브 포함)	필요에 따라
	112-1301	슬리브 - 5/8"(3/8" 타인용)	필요에 따라

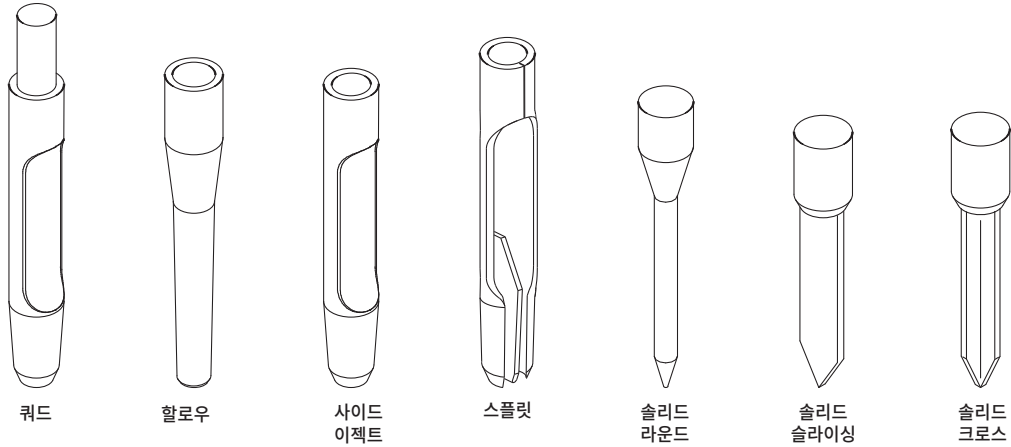

프로코어(ProCore®) SR 시리즈

참조 번호	부품 번호	설명	수량
1	117-7190	어댑터 헤드 키트 - 헤드당 10개의 5/16" 타인	필요에 따라
1	117-7192	어댑터 헤드 키트 - 헤드당 8개의 3/8" 타인	필요에 따라
2	117-7191	어댑터 헤드 키트 - 헤드당 10개의 12 mm 타인	필요에 따라
3	117-7193	어댑터 헤드 키트 - 헤드당 6개의 5/16" 또는 6개의 3/8" 타인	필요에 따라
4	117-7194	어댑터 헤드 키트 - 헤드당 2개의 18 mm 타인	필요에 따라
5	117-7195	어댑터 헤드 키트 - 헤드당 2개의 5/16" 또는 2개의 12 mm 타인	필요에 따라
6	117-7196	어댑터 헤드 키트 - 헤드당 4개의 5/16" 또는 4개의 3/8" 타인	필요에 따라
7	117-7199	어댑터 헤드 키트 - 헤드당 8개의 3/8" 타인	필요에 따라
8	117-7198	어댑터 헤드 키트 - 헤드당 4개의 12 mm 또는 3개의 18 mm 타인	필요에 따라
9	SGA10375	어댑터 슬리브 - 5/16" 타인, 12 mm 구멍(마운트)	필요에 따라
10	SGA08313	어댑터 슬리브 - 5/16" 타인, 12 mm 구멍(L-마운트)	필요에 따라
10	SGA12375	어댑터 슬리브 - 3/8" 타인, 12 mm 구멍(L-마운트)	필요에 따라
11	SG715802	어댑터 슬리브 - 18 mm 타인, 7/8" 구멍(L-마운트)	필요에 따라
12	SG148160	와이어 및 스프링 어셈블리(SR72)	12
13	SG481512	스프링 - 압축(SR72)	12
14	SG482016	리딩 와이어 - 견인봉(SR72)	24
14	SG482017	트레일링 와이어 - 견인봉(SR72)	12
12	SG487054	와이어 및 스프링 어셈블리(SR54)	6
13	SG481512	스프링 - 압축(SR54)	6
14	SG487255	와이어 - 견인봉(SR54)	18
12	SG148154	스프링 및 와이어 어셈블리(SR54-S)	12
13	SG487257	스프링 - 압축(SR54-S)	12
14	SG487256	와이어 - 견인봉(SR54-S)	36
13	SG481512	스프링 - 압축(SR70)	8
14	SG487255	와이어 - 견인봉(SR70)	24
12	SG148154	스프링 및 와이어 어셈블리(SR70-S)	16
13	SG487257	스프링 - 압축(SR70-S)	16
14	SG487256	와이어 - 견인봉(SR70-S)	48
12	SG148160	와이어 및 스프링 어셈블리(SR72)	12
13	SG481512	스프링 - 압축(SR72)	12
14	SG482016	리딩 와이어 - 견인봉(SR72)	24
14	SG482017	트레일링 와이어 - 견인봉(SR72)	12
12	SG487278	스프링 및 와이어 어셈블리(SR75 HD)	12
13	SG487275	스프링 - 압축(SR75 HD)	12
14	SG487277	리딩 와이어 - 견인봉(SR75 HD)	24
14	SG487276	트레일링 와이어 - 견인봉(SR75 HD)	12
	324-8	나사 - HH	4
	3296-51	너트 - 록, NI	2

*그림 없음. **별도 판매하지 않음. 키트 내용물은 20~33페이지 참조. 가격은 사전 통보 없이 변경될 수 있습니다. 정확한 부품을 주문할 수 있도록 항상 해당 제품의 부품 카탈로그나 Master Parts Viewer를 참조하십시오. 여기에는 필요한 부품이 나와 있지 않을 수도 있습니다. toro.com/parts

에어레이터

프로코어(PROCORE®) SR 시리즈 타인



프로코어(ProCore) SR 시리즈 타인

부품 번호	설명	SR48	SR54	SR54-S	SR70	SR70-S	SR72	SR75-HD
슬리드								
SGS07313	타인 - 5/16" X 8.50"(5/16" 마운트)	X	X	X	X	X	X	
SGS08313	타인 - 5/16" X 10"(5/16" 마운트)	X	X	X	X	X	X	
SGS08375	타인 - 3/8" X 9.00"(3/8" 마운트)	X	X		X		X	
SGS10374	타인 - 3/8" X 10.75"(3/8" 마운트)	X	X		X		X	
SGS10375	타인 - 3/8" X 12.25"(3/8" 마운트)	X			X		X	
SGS08500	타인 - 12 mm X 8.00"(12 mm 마운트)	X	X	X	X	X	X	
SGS10504	타인 - 12 mm X 10.75"(12 mm 마운트)	X	X	X		X	X	
SGS10500	타인 - 12 mm X 12.25"(12 mm 마운트)	X					X	
SGS12500	타인 - 12 mm X 14.25"(12 mm 마운트)	X					X	
SGS14500	타인 - 12 mm X 16.25"(12 mm 마운트)	X					X	
SGS10750	타인 - 18 mm X 12.25"(18 mm 마운트)	X					X	X
SGS12750	타인 - 18 mm X 14.25"(18 mm 마운트)	X					X	X
SGS14750	타인 - 18 mm X 16.25"(18 mm 마운트)	X					X	X
SGS10875	타인 - 7/8" X 12.50"(18 mm 마운트)	X					X	X
SGS12875	타인 - 7/8" X 14.00"(18 mm 마운트)	X					X	X
SGS14875	타인 - 7/8" X 16.00"(18 mm 마운트)	X					X	X
SGS10876	타인 - 7/8" X 12.50"(7/8" 마운트)							X
SGS12876	타인 - 7/8" X 14.00"(7/8" 마운트)							X
SGS14876	타인 - 7/8" X 15.75"(7/8" 마운트)							X
SGS16100	타인 - 1" X 17.88"(7/8" 마운트)							X
사이드 이젝트 기본 샹크(SHANK)								
SGC05550	타인 어셈블리 - 0.500" X 5.5"(3/8" 마운트)		X		X			
SGT05550	튜브 어셈블리 - 0.500" X 5.5"		X		X			
SGC07624	타인 어셈블리 - 0.687" X 7.0"(12 mm 마운트)		X	X	X	X		
SGT07625	튜브 어셈블리 - 0.687" X 7.0"		X	X	X	X		
SGC07754	타인 어셈블리 - 0.813" X 7.0"(12 mm 마운트)		X	X	X	X		
SGT07750	튜브 어셈블리 - 0.813" X 7.0"		X	X	X	X		
SGC10754	타인 어셈블리 - 0.750" X 10.0"(12 mm 마운트)		X	X	X	X		
SGT10750	튜브 어셈블리 - 0.750" X 10.0"		X	X	X	X		
SGC08123	타인 어셈블리 - 1.31" X 8.0"(7/8" 마운트)							X
SGT08125	튜브 어셈블리 - 1.31" X 8.0"							X
SGC12123	타인 어셈블리 - 1.31" X 12.0"(7/8" 마운트)							X
SGT12125	튜브 어셈블리 - 1.31" X 12.0"							X
사이드 이젝트 롱 샹크(SHANK)								
SGC07625	타인 어셈블리 - 0.687" X 7.0"(12 mm L-마운트)	X					X	
SGT07625	튜브 어셈블리 - 0.687" X 7.0"	X					X	
SGC07750	타인 어셈블리 - 0.813" X 7.0"(12 mm L-마운트)	X					X	
SGT07750	튜브 어셈블리 - 0.813" X 7.0"	X					X	
SGC10755	타인 어셈블리 - 0.750" X 10.0"(12 mm L-마운트)	X					X	
SGT10750	튜브 어셈블리 - 0.750" X 10.0"	X					X	
SGC10813H	타인 어셈블리 - 0.810" X 10.0"(12 mm L-마운트)	X					X	
SGT10813H	튜브 어셈블리 - 0.810" X 10.0"	X					X	
SGC10750	타인 어셈블리 - 0.750" X 10.0"(18 mm L-마운트)	X					X	X
SGT10750	튜브 어셈블리 - 0.750" X 10.0"	X					X	X



프로코어(ProCore) SR 시리즈 타인

부품 번호	설명	SR48	SR54	SR54-S	SR70	SR70-S	SR72	SR75-HD
사이드 이젝트 롱 샹크(SHANK)								
SGC08100H	타인 어셈블리 - 1.06" X 8.0"(18 mm L-마운트)	X					X	X
SGT08100H	튜브 어셈블리 - 1.06" X 8.0"	X					X	X
SGC10100H	타인 어셈블리 - 1.06" X 10.0"(18 mm L-마운트)	X					X	X
SGT10100H	튜브 어셈블리 - 1.06" X 10.0"	X					X	X
SGC10100S	타인 어셈블리 - 1.00" X 10.0"(18 mm L-마운트)	X					X	X
SGC08125	타인 어셈블리 - 1.31" X 8.0"(18 mm L-마운트)	X					X	X
SGT08125	튜브 어셈블리 - 1.31" X 8.0"	X					X	X
SGC12125	타인 어셈블리 - 1.31" X 12.0"(18 mm L-마운트)	X					X	X
SGT12125	튜브 어셈블리 - 1.31" X 12.0"	X					X	X



다목적 작업차 및 스프레이어



240 워크맨(Workman®) 시리즈

246 멀티프로(Multi Pro®)

250 멀티프로(Multi Pro) 1200 / 1250 잔디 시약 스프

레이어

251 멀티프로(Multi Pro) 5800 잔디 시약 스프레이어

251 트레일러 스프레이어

다목적 작업차 및 잔디 관리 장비 워크맨(WORKMAN®) 시리즈

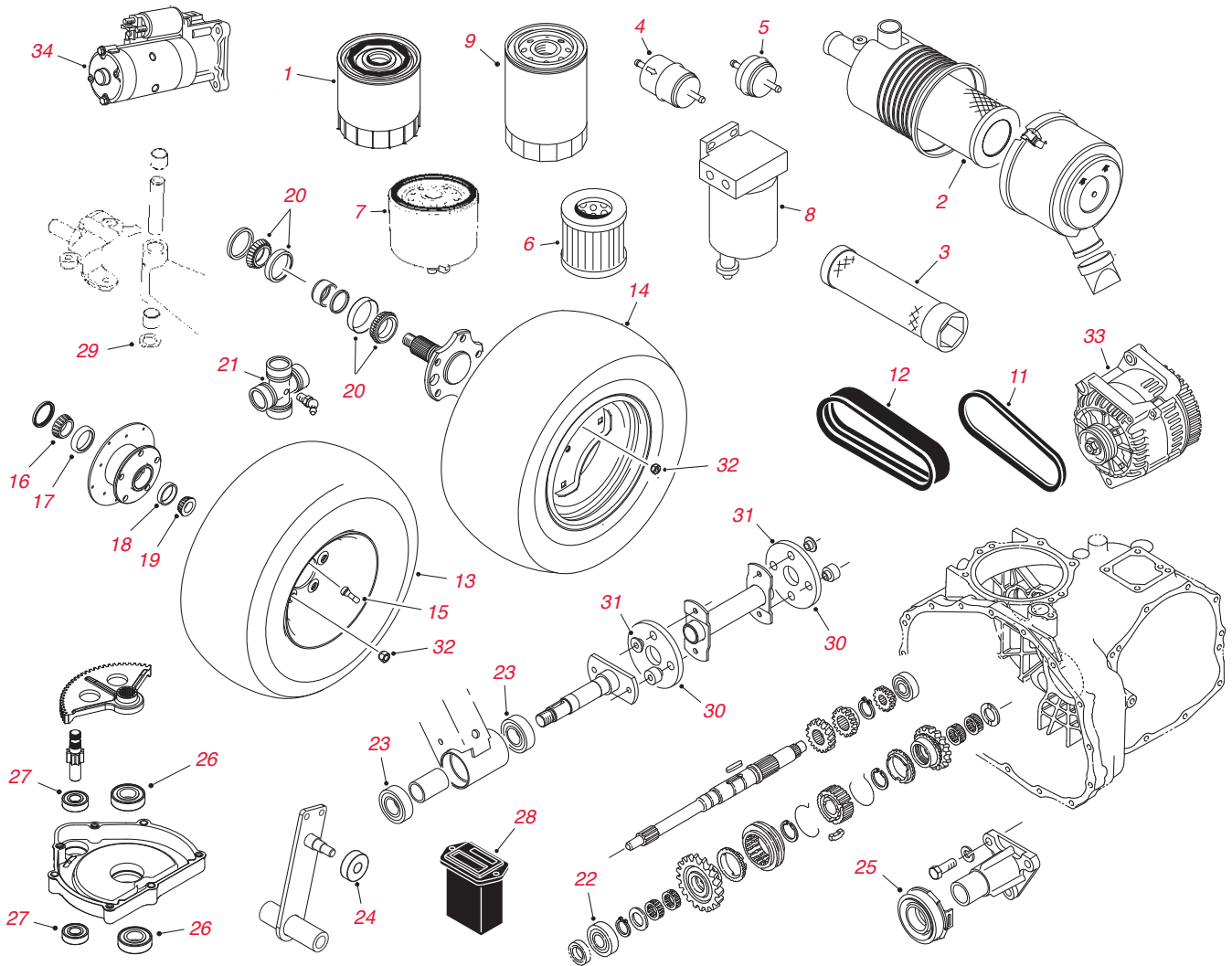

워크맨(Workman) 시리즈

참조 번호	부품 번호	설명	수량
1	492932S	107-7817 주문	1
1	107-7817	필터 - 엔진 오일(2100/2110 2000-07 및 MDX)	1
1	42-9030	필터 - 엔진 오일(3200 - 1993-94만 해당)	1
1	115-8189	필터 - 엔진 오일(HDX/HDX-D 2013 이후, MDX/MDX-D 2012 이후)	1
1	67-4330	108-3841 주문	1
1	108-3841	필터 - 엔진 오일(1300D 및 3000/4000 시리즈 - 1993-2001)	1
1	99-9016	108-3842 주문	1
1	99-9017	108-3842 주문	1
1	83-1760	108-3842 주문	1
1	108-3842	필터 - 엔진 오일(3000/4000 2012년 및 그 이전 및 HDX/HDX-D)	1
1	115-8189	필터 - 엔진 오일(HDX/HDX-D 2013 이후, MDX/MDX-D 2012 이후)	1
1	108-3847	필터 - 엔진 오일 HDX AUTO	1
2	93-2195	108-3811 주문	1
2	108-3810	엘리먼트 - 에어 필터(GTX/MD, MDX, MDX-D, HDX 2012 및 그 이전, HDX AUTO)	1
2	108-3811	엘리먼트 - 에어 필터(MD, MDX, MDX-D, HDX 2012 및 그 이전, HDX AUTO)	1
2	33-1300	108-3808 주문	1
2	108-3808	엘리먼트 - 에어 필터(1993-98)	1

워크맨(Workman) 시리즈

참조 번호	부품 번호	설명	수량
3	98-2982	안전 엘리먼트 - 에어 필터	1
4	18-1520	108-3831 주문	1
4	99-9403	108-3831 주문	1
4	108-3831	인라인 연료 필터	1
4	94-2690	필터 - 가스 연료(1000/2000/MD/MDX)	1
4	99-9404	108-3854 주문	1
4	105-8045	108-3854 주문	1
4	108-3832	108-3854 주문	1
4	108-3854	휘발유 연료 필터(3000/4000 2000 이후 및 HD 2012년 이전)	1
*	115-7818	필터 - 연료(HDX, HDX AUTO 2013 이후)	1
5	115-7854	인라인 연료 필터(GTX/MD/MDX/HD/HDX/HDX AUTO)	1
6	43-2550	필터 - 전기 연료 펌프(디젤)	1
7	63-8300	필터 - 물 분리기(디젤)	1
*	110-9029	바이오디젤 연료 호스 키트(3300D/4300D)	1
	115-5305	캡-연료(3300/4300)	1
8	110-9049	엘리먼트 - 연료/물 분리기(HDX-D/MDX-D)	1
9	54-0110	필터 - 유압 오일(3000/4000/HD/HDX/HDX-D/HDX AUTO)	1
*	30005**	400시간 필터 MVP 키트(1100/1110/MD)	필요에 따라
*	30004**	400시간 필터 MVP 키트(2100/2110/MDX)	필요에 따라
*	30017**	400시간 필터 MVP 키트(3200/4200 - 2002 이후)	필요에 따라
*	30017**	400시간 필터 MVP 키트(3300D/4300D - 2002 이후)	필요에 따라
*	30073**	400 시간 필터 MVP 키트(HDX 2012년 및 그 이전)	필요에 따라
*	30068**	400 시간 필터 MVP 키트(HDX-D 2012년 및 그 이전)	필요에 따라
*	30248**	400시간 필터 MVP 키트(HDX 2013 이후)	필요에 따라
*	30249**	400시간 필터 MVP 키트(HDX-D 2013 이후)	필요에 따라
	131-8276**	400시간 필터 MVP 키트(HDX-Auto 2014 이후)	필요에 따라
	136-6280**	400 시간 필터 MVP 키트(GTX)	
11	93-7140	V-벨트 - 유압 펌프(1300D)	1
11	98-2947	V-벨트 - 교류 발전기/워터 펌프(1300D)	1
11	99-7133	V-벨트 - 시동기(2100/2110)	1
11	99-7144	V-벨트 - CVT 변속기(2100/2110)	1
11	87-3200	V-벨트 - 조속기(3200/4200 1993-2001)	1
11	87-3210	V-벨트 - 유압 펌프(3200/4200 1993-2001)	1
11	93-7140	V-벨트 - 유압 펌프(3200/4200 2002 이후)	1
11	92-2041	V-벨트 - 교류 발전기/워터 펌프(3200/4200 1993-2001)	1
11	99-9156	V-벨트 - 교류 발전기/워터 펌프(3200/4200 2002 이후)	1
11	87-3200	V-벨트 - 조속기(3210/3220/3420)	1
11	92-2041	V-벨트 - 교류 발전기/워터 펌프(3210/3220/3420)	1
11	87-3210	V-벨트 - 유압 펌프(3300D/4300D 1993-1997)	1
11	93-7140	V-벨트 - 유압 펌프(3300D/4300D 1998 이후)	1
11	67-4410	V-벨트 - 교류 발전기/워터 펌프(3300D/4300D 1993-1997)	1
11	98-2947	V-벨트 - 교류 발전기/워터 펌프(3300D/4300D 1998-2001)	1
11	99-9156	V-벨트 - 교류 발전기/워터 펌프(3300D/4300D 2002 이후)	1
11	93-7140	V-벨트 - 유압 펌프(3310D/3320D)	1
11	110-3796	V-벨트 - 교류 발전기/워터 펌프(HDX/HDX-D 2013 이후)	1
11	112-3131	V-벨트 - 시동기(MD)	1
11	112-2911	V-벨트 - 시동기(MDX)	1
11	112-2511	V-벨트 - 스타터(MDX-D)	1
11	87-8370	V-벨트 - 유압 펌프 구동(3100/3120/HD)	1
11	117-4922	V-벨트 - 교류 발전기/워터 펌프(HDX/HDX-D 2012년 및 그 이전)	1
11	121-9612	벨트 - CVT 기어박스 어셈블리(HDX AUTO)	1
12	99-7143	멀티 로우 V-벨트 - 변속기 구동(1100/MD)	1
12	112-2912	멀티 로우 V-벨트 - 변속기 구동(MDX)	1
13	99-7300	타이어 - 전륜(20 X 10 - 8) 4-플라이(1100)	2
	104-7289	127-7435 주문	
13	127-7435	타이어 - 전륜(22 X 9.5 - 10) 4-플라이(1100/2100/2110)	4
13	104-7064	타이어 - 전륜(22 X 9.5 - 10) 4-플라이 터프 트랙(TURF-TRAC) R/S(2110)	2
	104-7281	주문 131-6667	
13	131-6667	타이어 - 전륜(24 X 12 - 10) 4-플라이 T-T R/S(2110)	4
13	87-3300	94-5261 주문	2

*그림 없음. **별도 판매하지 않음. 키트 내용물은 20~33페이지 참조. 가격은 사전 통보 없이 변경될 수 있습니다. 정확한 부품을 주문할 수 있도록 항상 해당 제품의 부품 카탈로그나 Master Parts Viewer를 참조하십시오. 여기에는 필요한 부품이 나와 있지 않을 수도 있습니다. toro.com/parts

다목적 작업차 및 잔디 관리 장비 워크맨(WORKMAN®) 시리즈

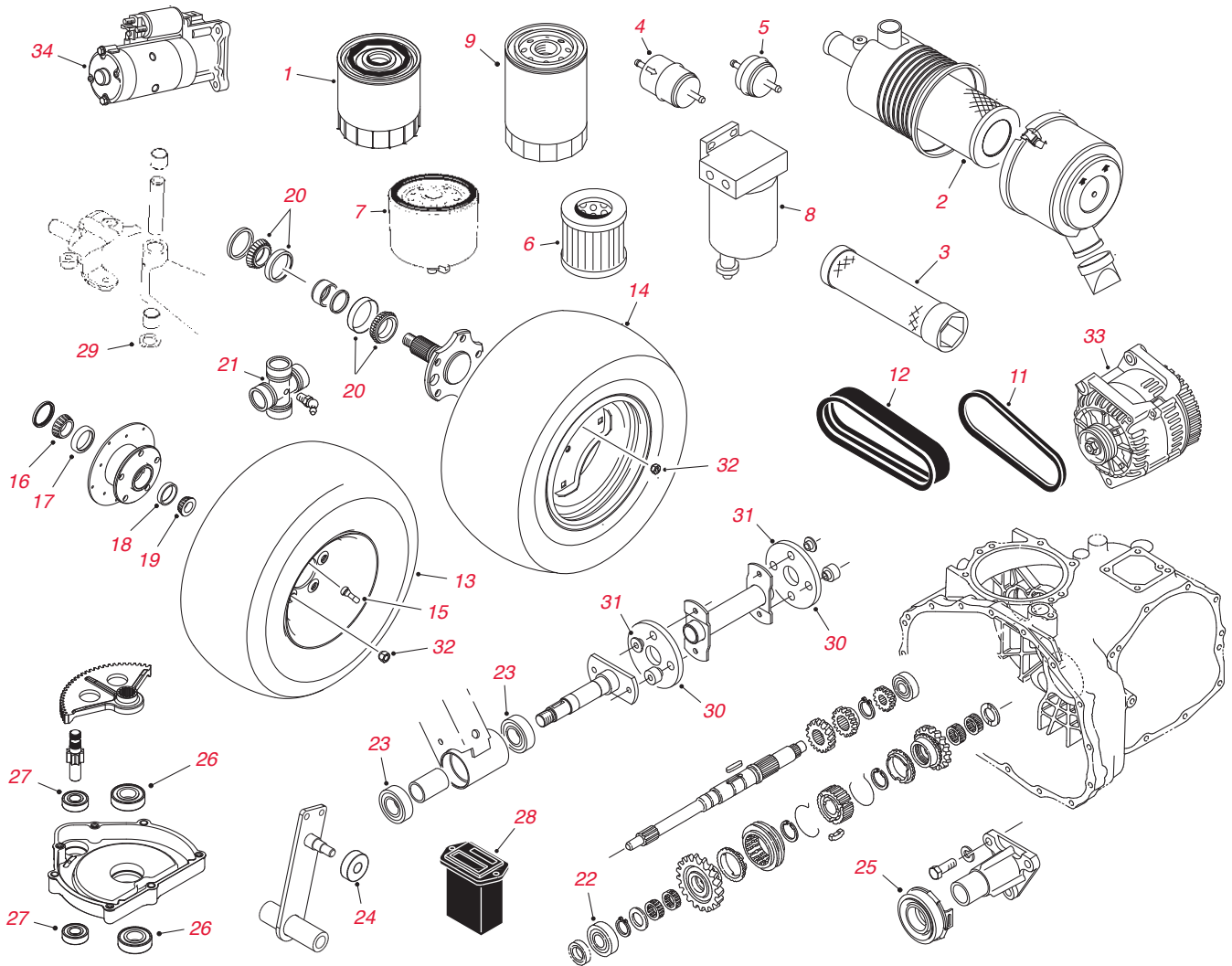

워크맨(Workman) 시리즈

참조 번호	부품 번호	설명	수량
13	94-5261	타이어 - 전륜(20 X 10 - 10) 4-플라이 리브드(고랑무늬)(3000/4000)	2
13	112-2984	112-3163 주문	2
13	112-3163	타이어 - 전륜(20 X 10 - 10) 6-플라이 TURF TRAC(3000/4000)	2
13	94-5236	타이어 - 전륜 4WD(20 X 10 - 10) 6-플라이 MULTI-TRAC(3000/4000)	2
	104-7289	127-7435 주문	
13	127-7435	타이어 - 전륜(22 X 9.5 - 10) 4-플라이(1100/2100/2110)	2
	104-7289	127-7435 주문	
13	127-7435	타이어 - 전륜(22 X 9.5 - 10) 4-플라이(MD/MDE/MDX)	2
13	114-8273	131-6670 주문	2
13	131-6670	타이어 - 전륜(20 X 9 - 12) 6-플라이 TURF TRAC(HD/HDX/HDX-D)	2
	104-7289	127-7435 주문	
14	127-7435	타이어 - 후륜(22 X 9.5 - 10) 4-플라이(1100/2100/2110)	4
14	108-7007	타이어 - 후륜(22.5 X 10 - 8) 4-플라이 터프 트랙(TURF-TRAC) R/S(1000/2000)	2
	104-7281	주문 131-6667	
14	131-6667	타이어 - 후륜(24 X 12 - 10) 4-플라이 T-T R/S(2110)	4
14	94-9388	87-3290 주문	2
14	42330	87-3290 주문	2

워크맨(Workman) 시리즈

참조 번호	부품 번호	설명	수량
14	87-3290	타이어 - 후륜(23 X 10.5 - 12) 4-플라이 TURF TRAC(3000/4000)	2
14	105-1781	106-7868 주문	2
	106-7868	주문 131-6673	2
	131-6673	타이어 - 후륜(24 X 12 - 12) 6-플라이(3000/4000/HD/HDX/HDX-D)	2
14	42685	110-5132 주문	2
14	87-6740	110-5132 주문	2
14	110-5132	타이어 - 후륜(24 X 13 - 12) 6-플라이(3000/4000)	2
14	99-1091	타이어 - 후륜(23 X 10.5 - 12) 4-플라이 톱니(HDX)	2
	106-7868	주문 131-6673	2
	131-6673	타이어 - 후륜(24 X 12 - 12) 6-플라이(3000/4000/HD/HDX/HDX-D)	2
14	104-7281	주문 131-6667	2
14	131-6667	타이어 - 후륜(24 X 12 - 10) 4-플라이 터프 트랙(TURF-TRAC) R/S(2110/MDX)	
14	104-7289	127-7435 주문	2
14	127-7435	타이어 - 후륜(22 X 9.5 - 10) 4-플라이(1100/2100/2110)	
*	131-8319	타이어 어셈블리(GTX)	2
*	87-3470	범퍼	1
15	5108	벨브 스템	4
16	254-106	베어링 콘 - 2WD 프런트 휠 내부	2
17	254-107	베어링 컵 - 2WD 프런트 휠 내부	2
18	254-72	베어링 컵 - 2WD 프런트 휠 외부	2
19	254-94	베어링 콘 - 2WD 프런트 휠 외부	2
20	87-1970	베어링 - 후방 액슬(3000/4000)	4
21	92-4187	크로스 및 베어링 키트(3000/4000/HD/HDX/HDX-D)	4
22	251-8	베어링 - 트랜스액슬(300/400/HD/HDX/HDX-D)	1
23	251-82	베어링 - 유압 펌프 구동(3000/4000)	2
24	251-307	251-259 주문	1
24	251-259	베어링(중립 암 - 1100/1110/2100/2110/MD/MDX)	1
25	110-2538	베어링 - 클러치(3000/4000/HD/HDX/HDX-D - 2006 이후)	1
26	251-82	베어링 - 볼(1000/2000/MD/MDX/MDE 스티어링)	2
27	38-7820	베어링 - 볼(1000/2000/MD/MDX/MDE 스티어링)	2
	251-346	베어링 - 볼(3100/3200/4200/4300/HD/HDX)	2
28	75-6820	사용시간 게이지(1993-03)	1
29	256-115	와셔 - 스러스트 스티어링	2
30	44-2230	115-4523 주문	2
30	115-4523	커플링 - 유압 펌프 구동	2
31	125-9249	스페이서 - 커플링	4
32	242-50	러그 너트 - ½"-20(1000/2000/MD/MDX/HD/HDX/HDX-D)	10
*	125-9139	점화 플러그(HDX(2013 이후))	
33	92-2025	교류 발전기(3210/3220/3420)	1
33	67-4630	교류 발전기(3300D/4300D 1993-1998)	1
33	100-9394	교류 발전기(3300D/4300D 1998-2001)	1
33	99-9209	교류 발전기(3300D/4300D 2002 이후)	1
33	92-2025	교류 발전기(3200/4200 1993-2001)	1
33	99-9209	교류 발전기(3200/4200 2002 이후)	1
34	99-7108	119-9545 주문	
34	131-8444	시동기/발전기(1100/1110/2100/2110/MD/MDX)	1
34	115-9473	교류 발전기(HDX/HDX-D 2009-2013)	
34	121-6288	시동기(3210/3220/3420)	1
34	112-1350	시동기(3310D/3320D)	1
34	112-1350	시동기(3300D/4300D 1993-2001)	1
34	110-2598	시동기(3300D/4300D 2002 이후 및 HDX/HDX-D)	1
34	121-6288	시동기(3200/4200 1993-2001)	
34	110-2598	시동기(3200/4200 2002 이후)	1
*	106-2416	에어 클리너 어셈블리(3200/3300/4200/4300D/HDX)	1
	108-3811	에어 필터(GTX)	1
	130-8380	SPARKPLUG(GTX)	1
	56-6360	연료 필터(GTX)	1

*그림 없음. **별도 판매하지 않음. 키트 내용물은 20~33페이지 참조. 가격은 사전 통보 없이 변경될 수 있습니다. 정확한 부품을 주문할 수 있도록 항상 해당 제품의 부품 카탈로그나 Master Parts Viewer를 참조하십시오. 여기에는 필요한 부품이 나와 있지 않을 수도 있습니다. toro.com/parts

다목적 작업차 및 잔디 관리 장비 워크맨(WORKMAN®) 시리즈

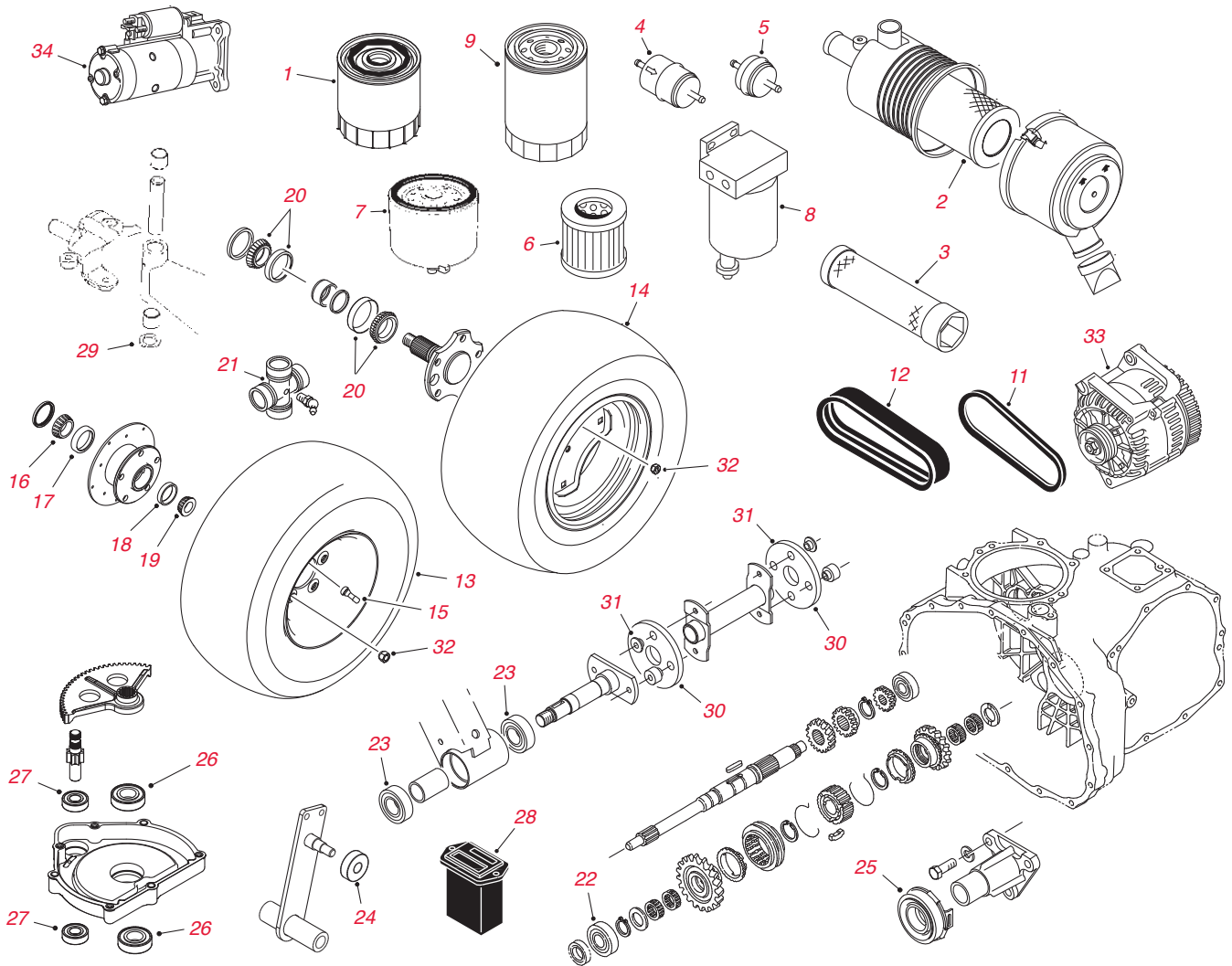

워크맨(Workman) 시리즈

참조 번호	부품 번호	설명	수량
*	104-6478	스프링 - 익스텐션(MD/MDX/MDX-D/GTX)	4
*	104-9219	클러치 디스크(HD/HDX/HDX-D)	1
*	106-5269	점화 스위치 어셈블리	1
*	106-6691	케이블 - 브레이크, 주차(3100/3200/3300/4200/4300)	2
*	106-6698	케이블 - 하이 로우(3100/3300/4200/4300)	1
*	106-6726	스티어링 펌프 어셈블리(3100/3200/3300/4200/4300)	1
*	106-7865	마운트 - 엔진(HD/HDX/HDX-D)	2
*	106-7962	호스 - 유압(3100/3200/3300/4200/4300)	1
*	110-2536	볼 조인트 - 좌측(3100/3200/3300/4200/4300)	2
*	110-2537	볼 조인트 - 우측(3100/3200/3300/4200/4300)	2
*	110-2548	케이블 - 클러치(3100/3200/3300/4200/4300)	1
*	110-2549	케이블 - 액셀러레이터, 액체(3200/3300/4200/4300)	1
*	114-8385	팬 - 전기(HDX/HDX-D)	1
*	115-2165	볼 조인트(4200/4300/HD/HDX/HDX-D/HDX AUTO)	1
*	115-2283	케이블 - 브레이크, 주차(HD/HDX/HDX-D)	2
*	115-2284	케이블 - 클러치(HD/HDX/HDX-D)	1
*	115-2285	케이블 - 액셀러레이터(HDX/HDX-D 2009-2013)	1
*	115-2292	타이머 - 예열 플러그(4300/HDX-D 2009-2013)	1
*	115-7753	호스 - 냉각수, 상부(HDX/HDX-D 2009-2013)	1
*	115-7811	케이블 - 셀렉터, 기어(HD/HDX/HDX-D)	1
*	115-7812	케이블 - 하이 로우(HD/HDX/HDX-D)	1
*	117-4861	호스 - 유압(HD/HDX/HDX-D/HDX AUTO)	2
*	121-9774	업소버 - 속(3100/3200/3300/4200/4300/HD/HDX/HDX-D/HDX AUTO)	2
*	2411-33	볼 조인트 - 우측(그로멧 포함)(HD/HDX/HDX-D)	1
*	32136-2	너트 - SHH(3100/3200/3300/4200/4300)	1
*	32144-1	나사 - 램타이트(GTX)	3
*	32144-4	나사 - HWH(HD/HDX AUTO/MD/MDE/MDX/MDX-D)	2
*	32149-2	너트 - KEPS(MD/MDE/MDX/MDX-D)	2
*	3234-42	나사 - HHF	1
*	325-13	나사 - HH(HD/HDX/HDX-D/HDX AUTO)	2
*	3256-28	와셔 - 플랫(HD)	1
*	3296-45	너트 - 록, NI(MD/MDX/MDX-D)	2
*	353-781	피팅 - 엘보(MDX-D)	1
*	68-3270	범퍼 - 고무(MDX-D)	1
*	87-1430	조인트 - 볼	4
*	87-1490	스프링 - 리프, 후방	2
*	87-3770	부싱 - 하우징, 벨(HD/HDX/HDX-D)	2
*	87-3920	부싱(HD/HDX/HDX-D/HDX AUTO)	8
*	87-4260	케이블 - 셀렉터, 기어	2
*	87-4760	부싱 - 고무(HD/HDX/HDX-D/HDX AUTO)	12
*	93-7128	드럼 - 브레이크(3100/3200/3300/4200/4300)	2
*	94-4208	사용시간 게이지(MD/MDX/MDX-D)	1
*	95-1653	스위치 - 폴, 싱글(HD/HDX/HDX-D/HDX AUTO)	1
*	98-1471	휠 - 스티어링(3100/3200/3300/4200/4300/MD/MDE/MDX/MDX-D/HD/HDX/HDX-D/HDX AUTO)	1
*	136-6296	V-벨트, 엔진, 클러치/에어 클리너(MDX)	1
*	131-6690	좌석 커버, 소형	1
*	137-1311	메시 좌석 커버, 소형	1
*	106-7974	호스 - 유압(HD/HDX/HDX-D/HDX AUTO)	3
*	115-7771	샤프트, 스플라인형(HD/HDX/HDX-D)	2
*	106-2271	샤프트 - 피벗(3100/3200/3300/4200/4300)	1
*	87-2720-03	샤프트 - 마스크(3200/3300/4200/4300)	1
*	86-6560	와셔 - 스톱(HD/HDX/HDX-D)	1
*	119-0654	조절 어드저스터 - 좌석, 잠금형(HD/HDX/HDX-D)	2
*	106-5270	점화 키 세트(MD/MDE/MDX/MDX-D/HD/HDX/HDX-D/HDX AUTO/GTX)	1
*	100-1854	플러그 - 예열(MDX-D/HDX-D)	2
*	106-5269	점화 스위치 어셈블리(MDX/MDX-D/HD/HDX/HDX-D/GTX)	1
*	114-3315	슬레노이드(MD/MDX/GTX)	1

*그림 없음. **별도 판매하지 않음. 키트 내용물은 20~33페이지 참조. 가격은 사전 통보 없이 변경될 수 있습니다. 정확한 부품을 주문할 수 있도록 항상 해당 제품의 부품 카탈로그나 Master Parts Viewer를 참조하십시오. 여기에는 필요한 부품이 나와 있지 않을 수도 있습니다. toro.com/parts

다목적 작업차 및 잔디 관리 장비 멀티프로(MULTI PRO®)

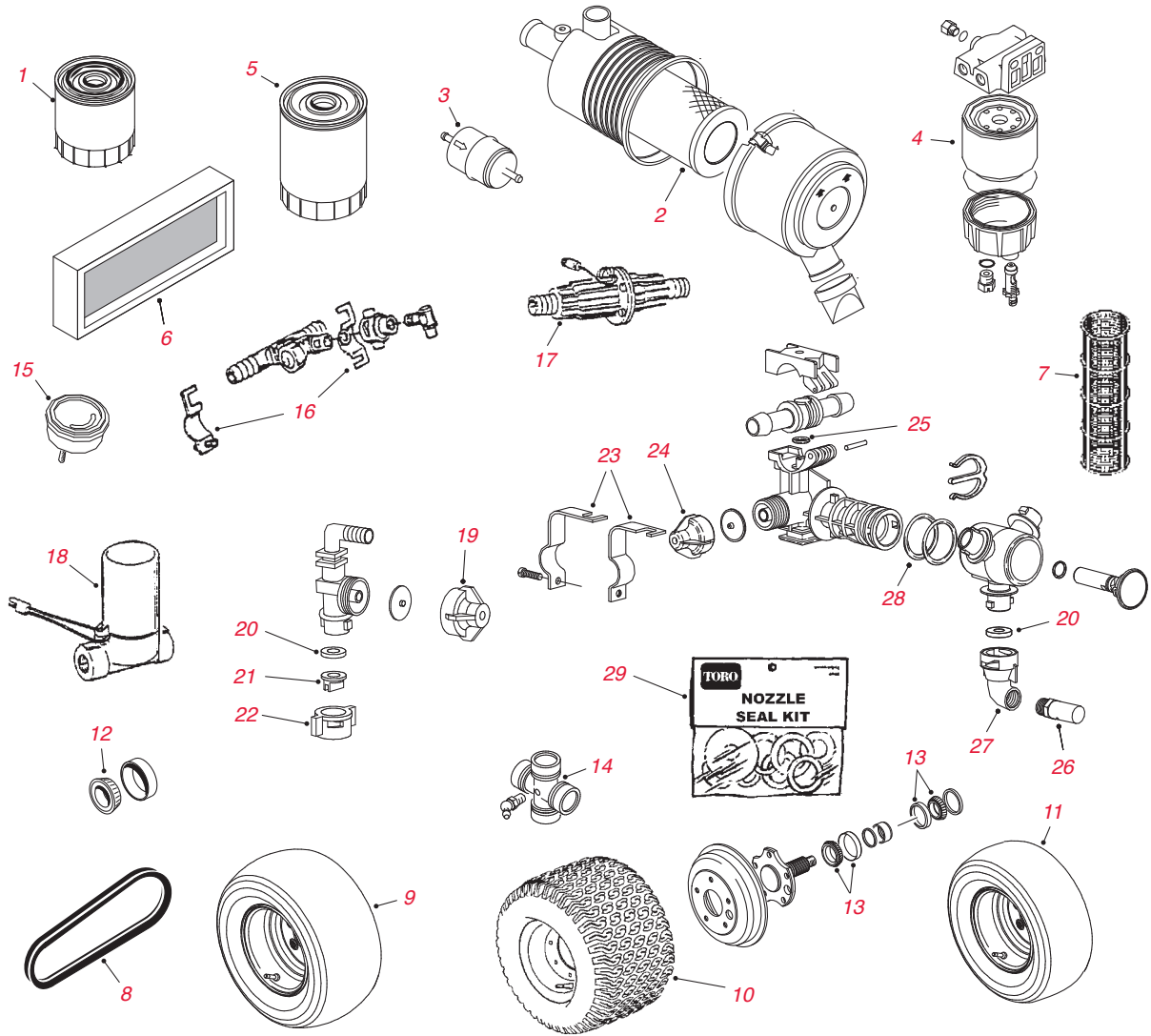

멀티프로(Multi Pro)

참조 번호	부품 번호	설명	수량
1	108-3841	필터 - 엔진 오일(5700D/5800D)	1
1	108-3847	필터 - 엔진 오일(1100/1200/1250/1750)	1
1	95-3304	108-3817 주문	1
1	108-3817	필터 - 엔진 오일(5500/5600)	1
2	41905	106-4904 주문	1
2	106-4904	엘리먼트 - 에어 필터(5200/5900/5600)	1
2	108-3810	엘리먼트 - 에어 필터(5700D, 5800D)	1
3	41770	108-3854 주문	1
3	108-3832	108-3854 주문	1
3	108-3854	필터 - 연료(5200/5500/5600)	1
3	98-7612	필터 - 연료, 플라스틱(5700D)	1
3	108-3828	필터 - 연료, 금속(5700D)	1
4	98-9764	필터 - 물 분리기(5700D 2004-2007)	1
4	110-9049	필터 - 물 분리기(5700D 2008 이후/5800D)	1
*	112-9140	바이오디젤 연료 필터 키트(5700D)	1
*	112-8400	바이오디젤 연료 펌프 키트(5700D)	1
*	112-7836	인라인 연료 필터(바이오디젤 키트 5700D)	1
*	110-9015	엘리먼트 - 분리기(바이오디젤 키트 5700D)	1
*	104-9318	주문 108-0638	1
*	108-0638	병 오버플로	1

멀티프로(Multi Pro)

참조 번호	부품 번호	설명	수량
5	54-0110	필터- 유압 오일(1200/1250/1750)	1
5	86-3010	필터- 유압 오일(5500/5600/5700D)	1
5	75-1310	유압 오일 필터(5800)	1
6	92-3814	엘리먼트 - 캡 목탄(1100/5500)	1
7	100-6992	필터 - 흡입, 80 메시 그물망(MESH) 빨간색(1200/1250/5600/5700/5800)	1
7	100-8642	필터 - 흡입, 50 메시 그물망(MESH) 파란색(1200/1250/5600/5700/5800)	1
7	100-6991	필터 - 흡입, 30 MESH 녹색(1200/1250/5600/5800)	1
8	41679	벨트 - 트랙션 구동(1100)	1
8	117-5896	벨트 - 엔진 및 기어박스 어셈블리(1200/1250)	1
8	98-9676	V-벨트, 교류 발전기 구동(5700 / 5800)	1
9	330802	106-9691 주문	2
9	106-9691	타이어 -(18 x 9.5 - 8) 4-플라이(1100/1200)	2
9	93-6486	110-5133 주문	2
9	110-5133	타이어 - 전륜(18 X 9.5 - 8) 4-플라이 민무늬(1100/1200/1250)	2
9	94-9388	87-3290 주문	2
9	42330	87-3290 주문	2
9	87-3290	타이어 - 전륜(23 X 10.5 - 12) 4-플라이 T-T(5200/5500/5600/5700D/5800)	2
9	119-6021	타이어(23 X 10.5 - 12) 4-플라이, 전륜(5700/5800D)	1
9	117-5196	타이어(26.5 X 14 - 12) 2-플라이, 후륜(5700/5800D)	1
10	42685	110-5132 주문	2
10	87-6740	110-5132 주문	2
10	110-5132	타이어 - 후륜(24 X 13 - 12) 6-플라이(1100/1200/1250)	2
10	98-2373	117-5196 주문	2
10	117-5196	타이어 - 후륜(26.5 X 14 - 12) 2-플라이 U-T(5200/5500/5600/5700D/5800)	2
11	94-8693	휠 및 타이어 어셈블리(봄 인클로저)	2
*	94-8695	108-9955 주문	2
10	108-9955	타이어(15 X 6-6) 2 플라이(봄 인클로저)	2
*	87-3470	범퍼	1
12	94-7283	254-62 주문	
*	254-62	베어링 큰(전방 휠 5500/5600/5700D/5800)	2
13	87-1970	베어링 - 후방 액슬(1200/1250)	4
13	93-6587	베어링 -(전방 휠 5500/5600/5700/5800D)	2
12	115-9471	베어링 - 컵(전방 휠 5800D)	2
*	251-346	베어링 - 볼(1200/1250/1750)	2
14	92-4187	크로스 및 베어링 키트(1200/1250)	4
15	98-2160	전압계(1200/1250/5600)	1
16	40999	클램프 어셈블리	1
17	41482	117-5802 주문	1
17	117-5802	유량계	1
18	41480	밸브 1" 모터 장착 CT(1100/3000/5200)	1
19	95-2450	다이어프램 캡 - 20 PSI(1100/1200)	4
20	40998	개스킷(1100/3000/5200/1200/1250/1750/5700D)	필요에 따라
21	117-5835	노즐 - XR11005VS	1
21	117-5836	노즐 - XR11006VS	1
21	117-5837	노즐 - XR11008VS	1
21	117-5838	노즐 - XR11010VS(일반)	1
21	117-5839	노즐 - XR11015VS	1
22	120-0714	캡 - 노즐(1100/1200/1250/3000/5600/5700D)	1
23	95-9185	클램프(1100/1200/1250/3000/5600/5700D)	2
24	95-9193	다이어프램 캡 - 10 PSI(1100/1200/1250/1750/5600/5700D/5800)	4
25	95-9191	O-링(1100/1200/1250/1750/5800)	2
26	95-9188	노즐 - SS 1 GPM(일반)(1100/1200/1250)	2
26	95-9221	노즐 - SS 2 GPM(1200/1250/5600)	2
26	95-9222	노즐 - SS 0.4 GPM	2
26	95-9223	노즐 - SS 0.5 GPM	2
26	95-9224	노즐 - SS 0.6 GPM	2
26	95-9225	노즐 - SS 0.8 GPM	2

*그림 없음. **별도 판매하지 않음. 키트 내용물은 20~33페이지 참조. 가격은 사전 통보 없이 변경될 수 있습니다. 정확한 부품을 주문할 수 있도록 항상 해당 제품의 부품 카탈로그나 Master Parts Viewer를 참조하십시오. 여기에는 필요한 부품이 나와 있지 않을 수도 있습니다. toro.com/parts

다목적 작업차 및 잔디 관리 장비 멀티프로(MULTI PRO®)

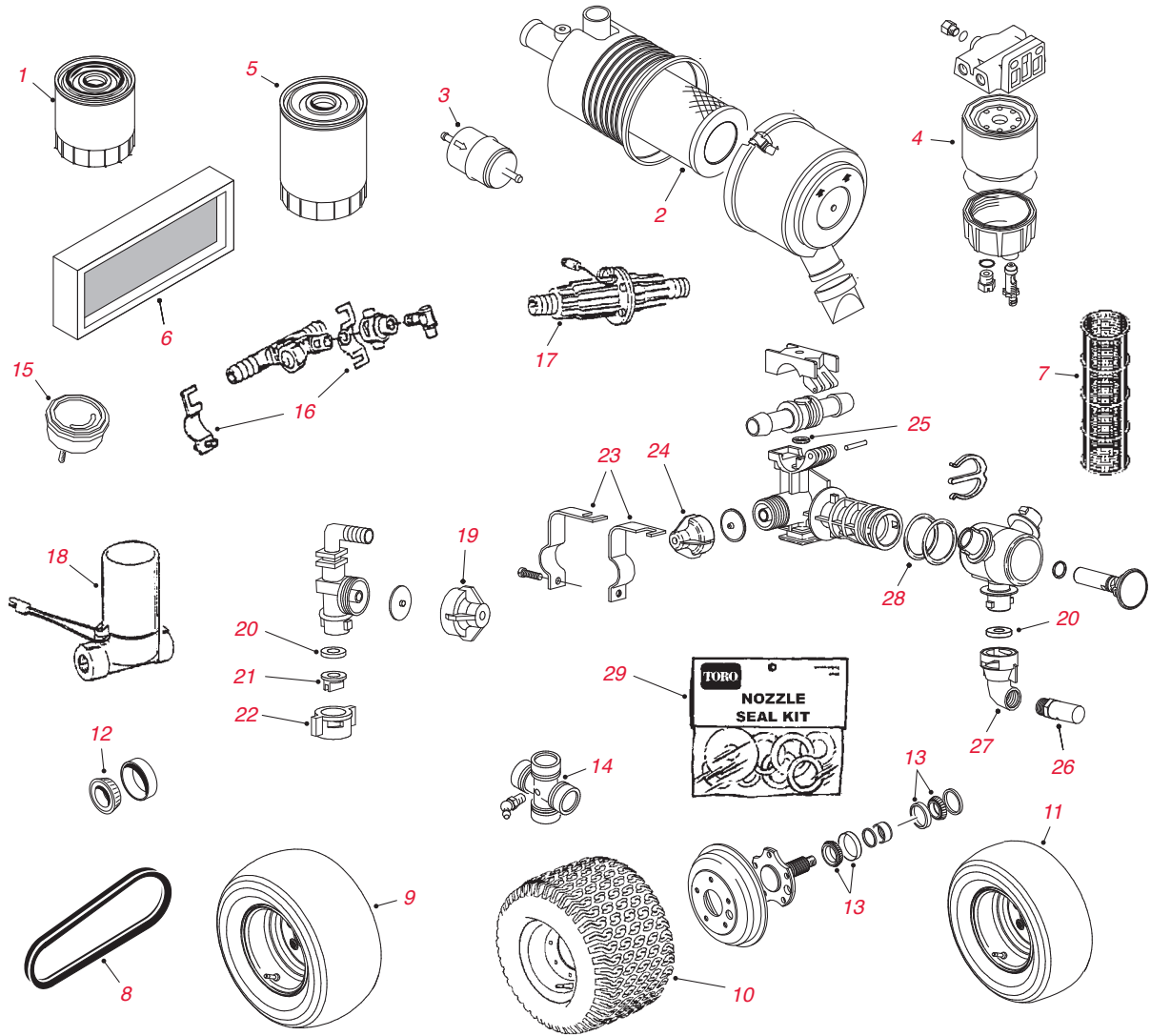

멀티프로(Multi Pro)

참조 번호	부품 번호	설명	수량
26	95-9226	노즐 - SS 1.5 GPM	2
27	95-9186	캡 - 90	2
28	99-0815	씰 - VITON	2
29	104-8777	108-3263 주문	1
29	108-3263**	씰 MVP 키트(개방형 볼 스프레이어)	필요에 따라
*	93-6212	필터 - 압축(폼 메이커 키트)	1
*	94-7227	필터 - 밸브(폼 메이커 키트)	1
*	105-4320	스위치	1
*	104-4620	시트 - 일반	1
*	100-3069	우측 브레이크 어셈블리(5700)	1
*	100-3070	좌측 브레이크 어셈블리(5700)	1
*	115-2165	볼 조인트(1750)	1
*	2411-33	볼 조인트 - 우측(그로멧 포함 - MP 1750)	1
*	2411-36	베어링 - 엔드, 로드(5800)	1
*	321-10	나사 - HH	8
*	32136-2	너트 - SHH	4
*	325-12	나사 - HH	4
*	3256-28	와셔 - 플랫(1250)	1
*	340-139	피팅 - 엘보 90(5700)	2
*	353-781	피팅 - 엘보(5700/5800)	1
*	74-1810	와셔	2
*	87-1430	조인트 - 볼(1250)	4
*	87-3770	부싱 - 하우징, 벨(1750)	2
*	87-3920	부싱(5800)	8
*	92-5821	헤드 - 필터(5700)	1
*	93-2242	필터 - 오일(5800)	1
	131-3751**	1200/1250/1750 MVP 키트 필터/망 흡입	1
*	131-6690	좌석 커버, 소형	1
*	137-1311	메시 좌석 커버, 소형	1
*	115-7771	샤프트, 스플라인형(1750)	2
*	114-3315	슬레노이드(1250)	1
*	117-9875	조인트 - 볼(1750)	2

다목적 작업차 및 잔디 관리 장비 멀티프로(MULTI PRO®)

MH-400

부품 번호	설명	수량
100-8372	벨트-스티어링	1
117-5896	벨트-CVT	1
100-6992	엘리먼트-필터, 빨간색	1
115-7854	필터-연료, 인라인	1
100-6991	엘리먼트-필터, 녹색	1
100-8642	스크린-흡입	1
54-0110	필터-오일, 변속기	1
108-3263	터릿 썰 수리 키트, 멀티프로 1200, 1250, 5700-D 및 워크맨 200 S	1
54-9180	U-조인트 키트	1
110-5132	타이어 -(24 x 13 - 12) 6-플라이	2
110-5133	타이어 -(18 X 9.5 - 8) 4-플라이 민무늬	2
330802	106-9691 주문	-
106-9691	타이어 -(18 x 9.5 - 8) 4-플라이(1100)	2

1200/1250 잔디 시약 스프레이어

부품 번호	설명	수량
100-8372	벨트-스티어링	1
117-5896	벨트-CVT	1
100-6992	엘리먼트-필터, 빨간색	1
115-7854	필터-연료, 인라인	1
100-6991	엘리먼트-필터, 녹색	1
100-8642	스크린-흡입	1
54-0110	필터-오일, 변속기	1
108-3263	터릿 썰 수리 키트, Multi Pro 1200, 1250, 5700-D 및 Workman 200 S	1
54-9180	U-조인트 키트	1
110-5132	후륜 타이어, (24 x 13 - 12) 6-플라이, 울트라 트랙(Ultra Trac)	2
110-5133	전륜 타이어, (18 x 9.5 - 8) 4-플라이, 민무늬	2
93-7128	드럼 - 브레이크	2
106-7865	마운트 - 엔진	4

1750 잔디 시약 스프레이어

부품 번호	설명	수량
251-82	베어링-유압 펌프 구동	1
251-8	볼 베어링	1
92-4187	크로스 및 베어링 키트	1
254-72	베어링 컵 - 테이퍼	1
110-2538	베어링-릴리스, 클러치	1
251-346	베어링(수량 2) 기어 샤프트 어셈블리	1
254-107	베어링-컵	1
54-0110	필터-오일, 변속기	1
108-3847	필터-엔진 오일	1
115-7854	인라인 연료 필터	1
108-6945	점화 플러그	1
125-0765	벨트-동기식	1
106-6716	썰 키트-Steer 조향 밸브	1
110-5132	타이어-후방 셰브론(CHEVRON)	2
120-7639	타이어-전방	2
108-5675	유압 호스 어셈블리(2014 이후)	2
100-1535	스위치	1
131-6690	좌석 커버, 소형	1
137-1311	메시 좌석 커버, 소형	1

5800 잔디 시약 스프레이어

부품 번호	설명	수량
98-9676	V-벨트	1
100-6992	엘리먼트-필터, 빨간색	1
108-3810	필터-공기	1
108-3841	필터-오일	1
110-9049	필터-스핀온	1
100-6991	엘리먼트-필터, 녹색	1
100-8642	스크린-흡입	1
75-1310	엘리먼트-필터	1
125-2902	필터-연료(2015 휘발유 유닛)	1
110-9044	분리기 필터 어셈블리	1
75-1310	필터-유압	1
120-0781	로드-연결	1
117-5196	타이어 - 후륜(26.5 X 14 - 12) 2-플라이 잔디 트랙	2
120-2114	타이어 - 전륜(22 X 12 - 12) 4-플라이, 민무늬	2
121-9774	업소버 - 속	2
100-1535	스위치	1
131-6690	좌석 커버, 소형	1
137-1311	메시 좌석 커버, 소형	1
106-5269	점화 스위치 어셈블리	1
112-9919	정지 - 케이블, 스톱(5800)	1
106-5270	점화 키 세트(5800)	1
106-5269	점화 스위치 어셈블리(5800)	1

트레일러 스프레이어

부품 번호	설명	수량
95-3465	타이어(29 X 14 - 15) 6-플라이 ULTRA-TRAC(300T)	2
99-0853	필터 - 노즐, 50 MESH(50T/80T)	필요에 따라
100-6756	필터 - 압축(300T)	1
100-6991	필터 - 흡입, 30 MESH 녹색(300T)	1
100-8642	필터 - 흡입, 50 MESH 파란색(300T)	1
100-6992	필터 - 흡입, 80 MESH 빨간색(300T)	1
100-1535	스위치	1
131-6690	좌석 커버, 소형	1
137-1311	메시 좌석 커버, 소형	1



전문 관리 장비



254 샌드프로/인필드프로(SandPro™ / InfieldPro™)

260 프로코어(ProCore®) 코어 프로세서

전문 관리 장비

샌드프로/인필드프로(SAND PRO® / INFIELD PRO®)

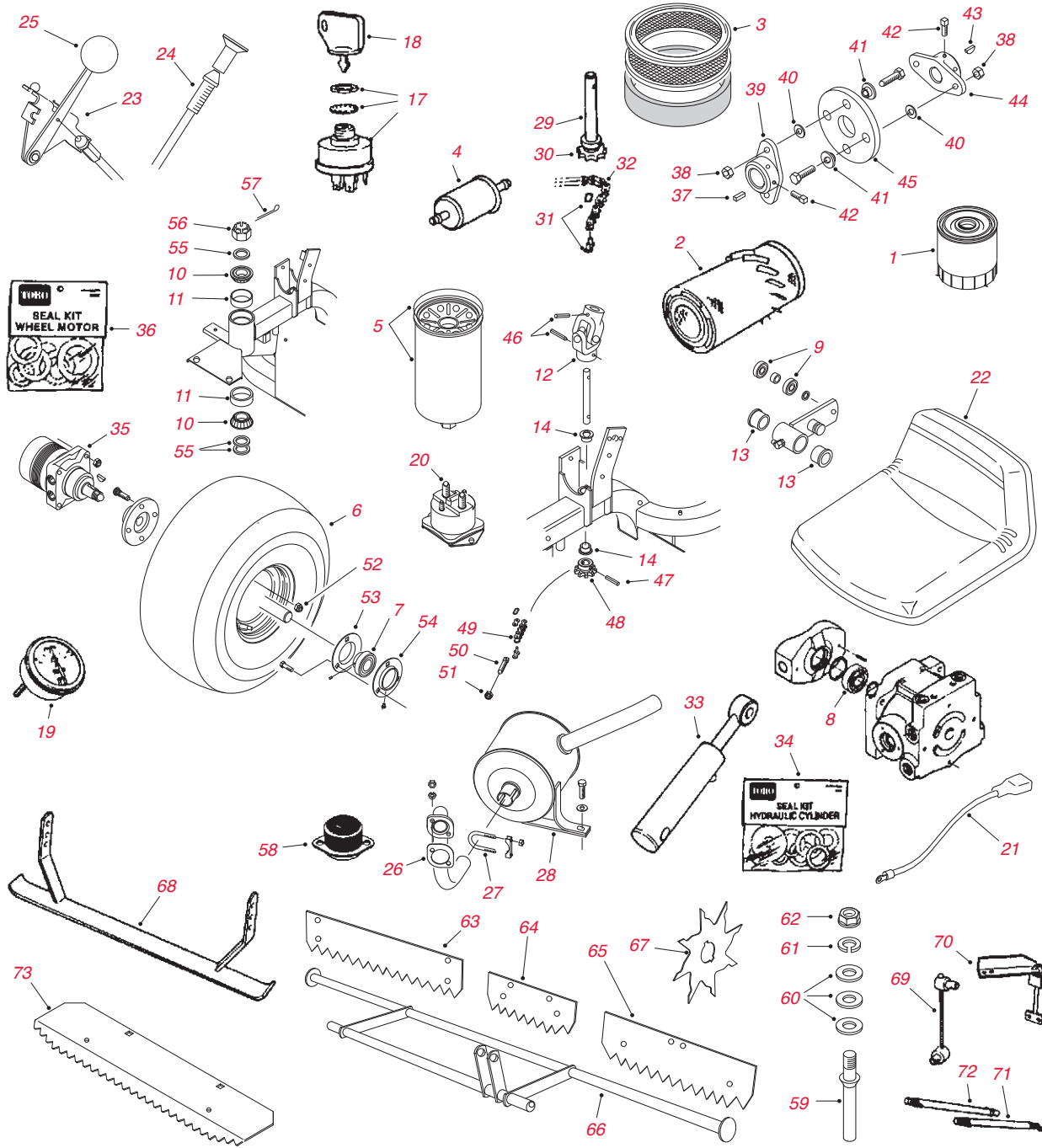

샌드프로/인필드프로 (Sand Pro® / Infield Pro®)

참조 번호	부품 번호	설명	수량
1	492932S	107-7817 주문	1
1	107-7817	필터 - 엔진 오일(2020/3020/3040/5000/5020/5040)	1
2	33-1300	108-3808 주문	1
2	108-3808	에어 필터(12/14/2000)	1
2	93-2195	108-3811 주문	1
2	108-3811	엘리먼트 - 에어 클리너	1
3	92-0527	에어 필터 엘리먼트(2020/3020/5000/5020)	1
4	18-1520	108-3831 주문	1
4	99-9403	108-3831 주문	1
4	108-3831	필터 - 연료(2000/3000)	1

샌드프로/인필드프로(Sand Pro® / Infield Pro®) - 계속

참조 번호	부품 번호	설명	수량
4	83-1320	94-2690 주문	1
4	94-2690	필터 - 연료(2020, 3020, 5000, 5020)	1
5	23-9740	유압 필터	1
*	30035**	400시간 필터 MVP 키트(Sand Pro/Infield Pro 3040/5040)	필요에 따라
6	231-79	85-8290 주문	3
6	28-1070	85-8290 주문	3
6	85-8290	타이어(22 X 11 - 8) 2-플라이 돌기형	3
6	116973	121-9072 주문	3
6	121-9072	타이어(22 X 11 - 8) 2-플라이 터프 트랙(TURF-TRAC)	3
6	110-3364	타이어(22 X 11 - 8) 2-플라이 민무늬	3
7	251-352	베어링	1
8	251-8	베어링 - 볼	1
9	251-307	251-259 주문	2
9	251-259	베어링 - 볼(중립 압)	2
10	254-70	115-9472 주문	2
10	115-9472	콘 - 베어링	2
11	254-69	115-9471 주문	2
11	254-61	115-9471 주문	2
11	115-9471	컵 - 베어링	2
12	85-9200	너클 - 스티어링	1
13	256-113	부싱	2
14	256-287	부싱 - 스티어링	2
17	12-8140	키 스위치(SAND PRO 14)	1
17	23-0660	키 스위치(2000/3000)	1
17	83-0020	키 스위치(5000)	1
*	29-6162	스위치-마이크로	1
18	218-412	62-7770 주문	1
18	62-7770	키 - 접화	1
19	83-0820	전류계('93/이후)	1
20	6-1600	솔레노이드('90/이전)	1
20	28-4210	솔레노이드('91/이후)	1
21	83-1140	83-2420 주문	1
21	83-2420	케이블 - 양극	1
22	20-0930	27-5170 주문	1
22	27-5170	시트	1
23	51-0680	스로틀 제어	1
24	19-2090	초크 제어	1
25	233-25	노브 - 제어	1
26	2210-118	개스킷	1
27	2412-37	브래킷	1
28	51-0700	머플러('92/이후)	1
29	18-6340	샤프트 - 스티어링, 아래쪽	1
30	17-2490	스프링 - 스티어링	1
31	2710-31	연결 링크(1974-93)	1
31	2710-11	연결 링크(1994 이후)	1
32	18-6370	체인	1
33	68-9700	114-0626 주문	1
33	74-3300	114-0626 주문	1
33	83-7000	유압 실린더(1992-07)	1
33	114-0626	유압 실린더(2008 이후)	1
34	83-7250	86-5360 주문	1
34	86-5360	셀 키트(실린더 83-7000용)	1
35	75-9990	휠 구동 모터	2

*그림 없음. **별도 판매하지 않음. 키트 내용물은 20~33페이지 참조. 가격은 사전 통보 없이 변경될 수 있습니다. 정확한 부품을 주문할 수 있도록 항상 해당 제품의 부품 카탈로그나 Master Parts Viewer를 참조하십시오. 여기에는 필요한 부품이 나와 있지 않을 수도 있습니다. toro.com/parts

전문 관리 장비

샌드프로/인필드프로(SAND PRO® / INFIELD PRO®)

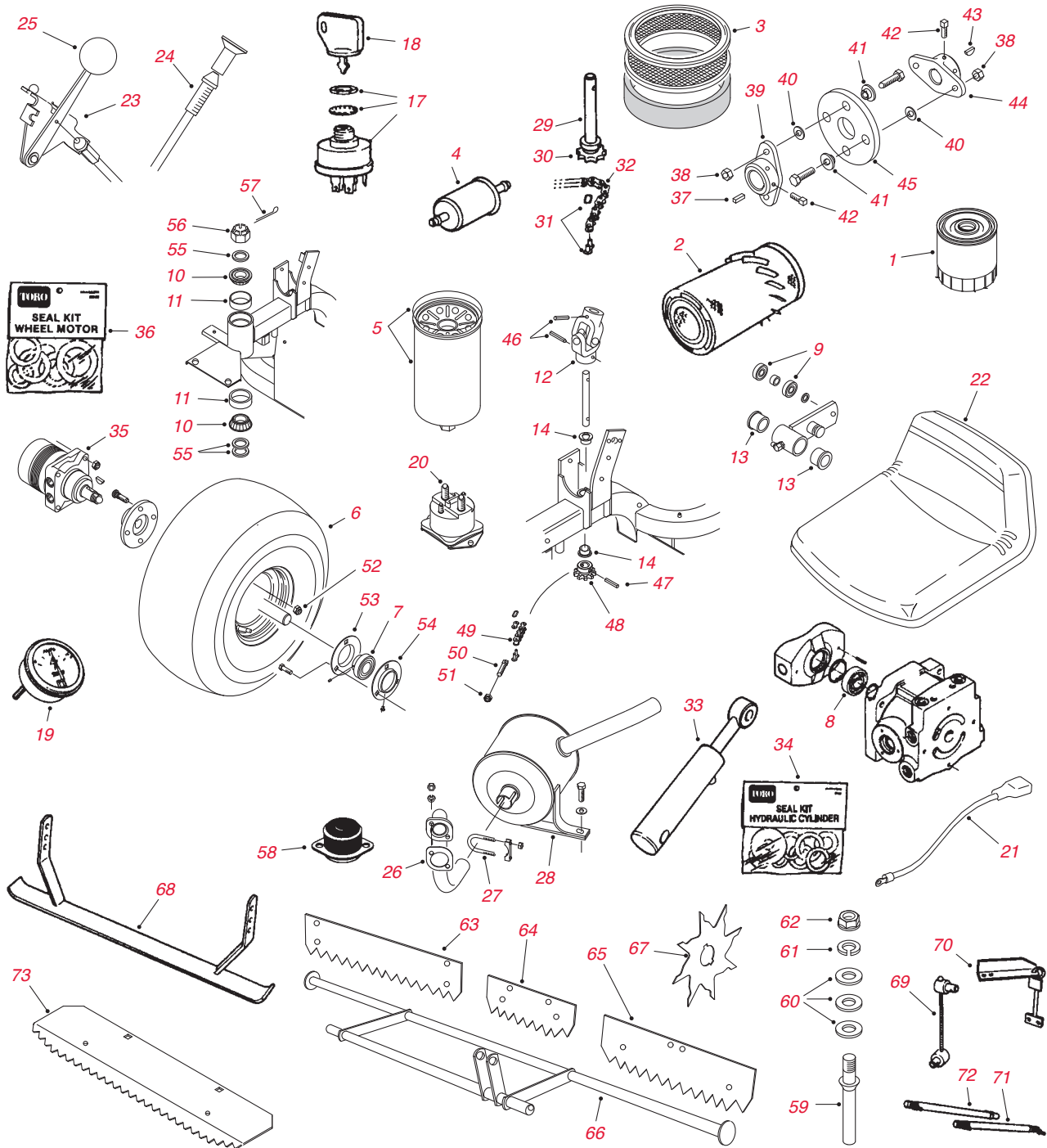

샌드프로/인필드프로 (Sand Pro® / Infield Pro®)

참조 번호	부품 번호	설명	수량
36	76-0800	씰 키트(모터 75-9990용)	1
36	94-8178	주문 100-6131	1
36	100-6131	씰 키트(75-9830/75-9831/75-9840/97-3055/98-0958/98-0959)	1
37	10-7070	키 - 사각	1
38	3296-29	너트 - 록	4
39	27-1960	110-5236 주문	1
39	110-5236	허브 - 엔진	1
40	3256-23	와셔 - 플랫	4
41	125-9249	스페이서 - 커플링	4
42	3241-5	나사 - 사각 헤드 세트	4
43	3257-32	키-반달형	1

샌드프로/인필드프로(Sand Pro® / Infield Pro®) - 계속

참조 번호	부품 번호	설명	수량
44	49-9600	110-9695 주문	1
44	110-9695	허브 - 펌프	1
45	27-6560	115-4523 주문	1
45	44-2230	115-4523 주문	1
45	115-4523	커플링-유압 펌프	1
46	32121-15	핀 - 스프링	2
47	32121-16	핀 - 롤	1
47	32121-112	핀 - 롤(5000)	1
48	85-9180	스프로킷 - 스티어링	1
49	85-8030	체인 - 스티어링	1
50	18-6380	핀 - 스티어링 조정	2
51	3296-4	너트 - 록	2
52	242-50	너트 - 러그	12
53	85-8950	플랑게트(FLANGETTE)	1
54	85-8940	플랑게트(FLANGETTE) - RELUBE	1
55	18-6320	와셔	3
56	32136-9	너트 - 육각, 홈이 나 있음	1
57	3272-37	핀 - 코터	1
58	83-1031	마운트 - 엔진(5000/5020)	4
59	88-8450	갈퀴 - 레이크	27
59	42-1940	갈퀴 - 레이크	24
60	3256-24	와셔 - 플랫	필요에 따라
61	3253-21	와셔 - 록	필요에 따라
62	3217-7	너트 - 육각	필요에 따라
64	18-7580	77-5090-01 주문	3
64	77-5090-01	드래그 플레이트 - 보조	3
65	18-7640	77-5080-01 주문	2
65	77-5080-01	드래그 스위블	2
67	20-7380-01	블레이드 - 스파이커	필요에 따라
69	20-4670	드래그 케이블 어셈블리	14
70	18-7660-01	스위블 브래킷	2
71	18-7530	볼 조인트 - 레이크	8
72	18-7550	18-7530 주문	8
73	84-2280-03	레이크 - 피니싱	5
*	120-5772	벨트-V	1
*	108-3811	엘리먼트 - 에어 필터	1
*	119-5852	필터-오일	1
*	115-7854	필터-연료, 인라인	1
*	121-4570	필터-연료	1
*	114-3494	엘리먼트 - 필터(25미크론)	1
*	127-0381	내측 필터 키트	1
*	08725**	400 시간 정비 키트 SP2040Z	필요에 따라
*	125-6406	타이어(16 X 7.5 - 8) 4-플라이, 잔디 트랙(2040Z)	2
*	125-6465	타이어(25 X 12 - 9) 3-플라이, 잔디 트랙(2040Z)	2
*	70-9870	플레이트-배킹	1
*	120-3407	서비스 엔진 키트(SP 3040 2006-2010)	1
*	120-3404	블록 가이드(SP 3040 /5040 2011 이후)	1
*	120-3403	엔진 설치 어셈블리(SP 5040 2011 이후)	1
*	85-0160-03	제초기 어셈블리	1
*	132-4351	교체 하이드로스테이트(HYDROSTATE) 어셈블리(SP 2020/3020)	1
*	51-0780	슬라이더-시트	1
*	51-0790	조절-어드저스터-시트, 왼쪽	1
*	95-8836	호스 어셈블리, 모터 어셈블리	1
*	104-8162	배터리 - 건식(SP 5040)	1

*그림 없음. **별도 판매하지 않음. 키트 내용물은 20~33페이지 참조. 가격은 사전 통보 없이 변경될 수 있습니다. 정확한 부품을 주문할 수 있도록 항상 해당 제품의 부품 카탈로그나 Master Parts Viewer를 참조하십시오. 여기에는 필요한 부품이 나와 있지 않을 수도 있습니다. toro.com/parts

전문 관리 장비

샌드프로/인필드프로(SAND PRO® / INFIELD PRO®)

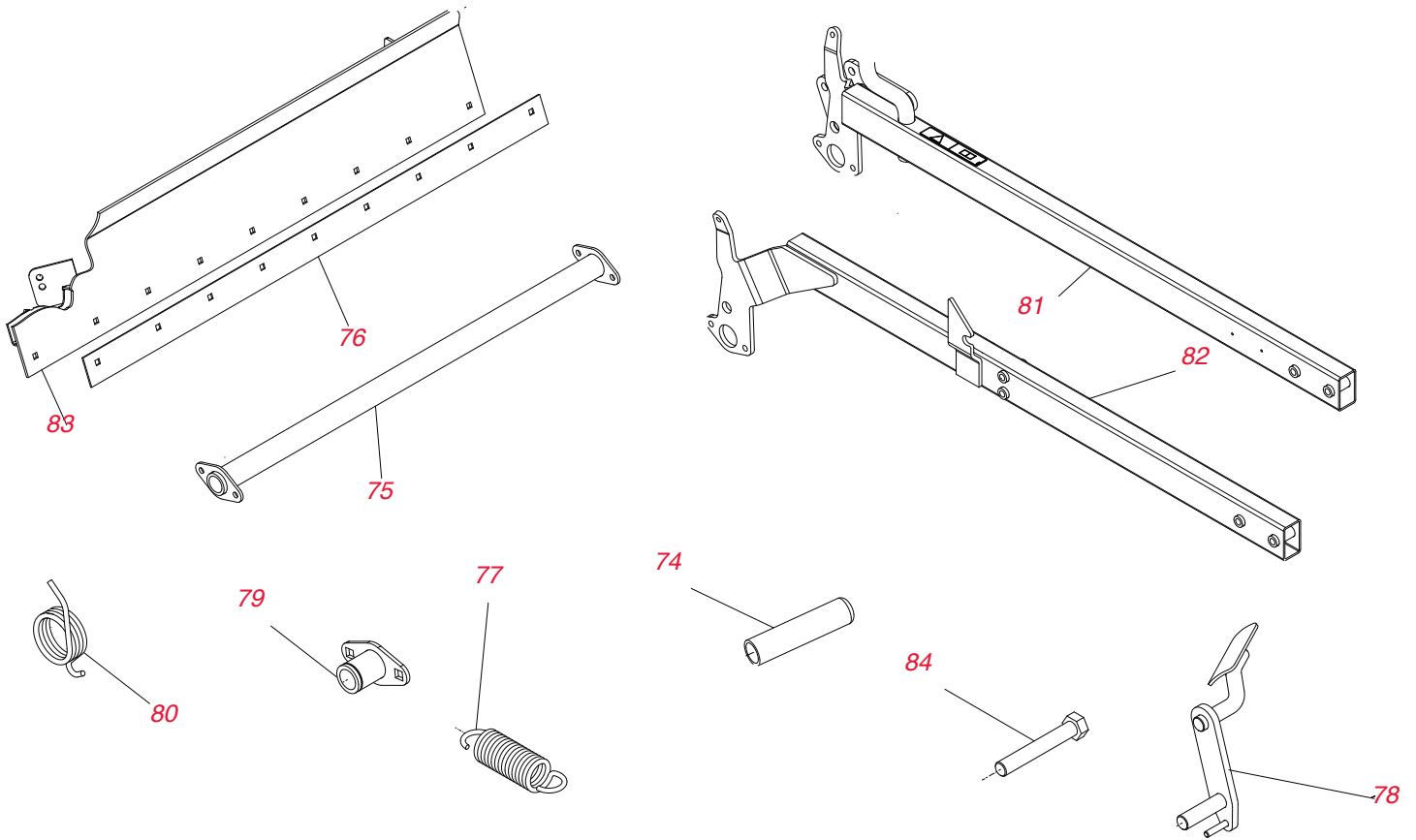

샌드프로/인필드프로(Sand Pro® / Infield Pro®) - 계속

참조 번호	부품 번호	설명	수량
74	104-9838	그립 - 폼(SP 3040/5040)	1
*	108-2835-01	스카리파이어 마운트 어셈블리(SP 3040/5040)	1
75	108-5402-03	토션 튜브 어셈블리(SP 3040/5040)	1
76	108-5406-03	플레이트 - 마모(SP 3040/5040)	1
77	108-5412	플레이트 - 익스텐션(SP 3040/5040)	2
78	108-5418-03	록 레버 어셈블리(SP 3040/5040)	1
79	108-5421	플레이트 어셈블리(SP 3040/5040)	1
80	108-5424	스프링 - 토션(SP 3040/5040)	1
*	110-1350-03	드래그 프레임 어셈블리(SP 3040/5040)	1
*	110-3362	피벗 바 어셈블리(SP 3040/5040)	1
*	110-8105	링크 어셈블리(SP 3040/5040)	1
*	112-1403	어댑터 어셈블리(SP 3040/5040)	1
*	112-1432	어댑터 어셈블리(SP 3040/5040)	1
81	112-7156-03	우측 리프트 암 어셈블리(SP 3040/5040)	1
82	112-7157-03	좌측 리프트 암 어셈블리(SP 3040/5040)	1
*	114-0641-03	피벗 어셈블리(SP 3040/5040)	1
83	115-5642-03	블레이드 어셈블리(SP 3040/5040)	1
*	132-4389	행거 어셈블리, 콕 어태치 시스템	1
*	1-523420	범퍼(SP 3040/5040)	2
*	23-2790-01	블레이드 - 스크레이퍼(SP 3040/5040)	1
*	256-172	부싱(SP 3040/5040)	1
*	27-9080	베어링 - 플랜지(SP 3040/5040)	2
*	32144-4	나사 - HWH(SP 2040Z)	1
*	3220-5	너트 - 잼(SP 3040/5040)	2
*	325-12	나사 - HH(SP 2040Z)	2
84	325-13	나사 - HH(SP 3040/5040)	4
*	3296-45	너트 - 록, NI(SP 3040/5040)	2
*	3296-51	너트 - 록, NI(SP 2040Z)	1
*	93-4133	씰 - 립(SP 3040/5040)	1
*	106-9288	센서 근접 철(SP 2020)	1
*	114-4319	피벗 핀	1
*	20-4290	매트 드래그	1
*	120-3476	머플러 - 듀얼 인텐드(Dual Intent)(SP 3040/5040)	1
*	120-3407	엔진 - BRIGGS & STRATTON(SP 3040)	1
*	121-9070	밸브 어셈블리(SP 2020/3040/5040)	1
*	120-3457	후방 히치 어셈블리(SP 30/40/50/40)	1
*	112-1405	어댑터 어셈블리(SP 3040/5040)	1
*	108-4511-01	튜브 어셈블리(SP 3040/5040)	1
*	112-1400	피벗 어셈블리(SP 3040/5040)	2
*	108-2928-01	박스 어셈블리(SP 3040/5040)	1
*	110-1395-03	툴 바 어셈블리(SP 3040/5040)	1
*	108-3198-03	행거 어셈블리(SP 3040/5040)	1
*	107-1977	씰 키트(SP 5040)	1
*	323-52	나사 - HH(SP 3040/5040)	2
*	32120-18	E-링(SP 2040Z/3040/5040)	12
*	340-6	피팅 - 스트레이트(3040/5040)	1
*	117-9507	페달 - 액셀러레이터(GM 3040/5040)	1

*그림 없음. **별도 판매하지 않음. 키트 내용물은 20~33페이지 참조. 가격은 사전 통보 없이 변경될 수 있습니다. 정확한 부품을 주문할 수 있도록 항상 해당 제품의 부품 카탈로그나 Master Parts Viewer를 참조하십시오. 여기에는 필요한 부품이 나와 있지 않을 수도 있습니다. toro.com/parts

전문 관리 장비 잔디 장비

프로코어(Procore®) 코어 프로세서

부품 번호	설명	수량
108-3810	엘리먼트 - 에어 필터	1
110-2976	115-8957 주문	
115-8957	V-벨트 - 초퍼 구동(2개로 구성된 매칭 세트)	2
110-2772	V-벨트 - 엔진 구동(3개 한 세트)	1
112-4254	벨트 - 브러시 구동	1
115-2951	V-벨트 - 코너 샤프트	1
114-7741	타이어(18 x 9.5 - 8) 6-플라이 터프 트랙(TURF-TRAC)	2
254-106	베어링 콘 - 안쪽	2
254-107	베어링 컵 - 안쪽	2
254-92	베어링 콘 - 바깥쪽	2
254-72	베어링 컵 - 바깥쪽	2
114-3920	110-2730 주문	124
110-2730	팁 - 초퍼	124
323-7	나사 - 캡, 육각 헤드	62
114-7728	나사	248
114-7606	초퍼 액슬 어셈블리	1
114-7614	블레이드 - 구부러짐	62
80-6990	와셔 - 강화	2
3-4244	폴리 - 코너 샤프트 아이들러	1
114-7715	액슬 - 브러시	1
110-2908	브러시 - 스위퍼	2
80-6990	와셔 - 강화	4
98-4871	부싱 - 슬리브	2
63-8360	키 - 접합	1
83-0020	스위치 - 접합	1
114-7742	119-3010 주문	
119-3010	림 - 휠	2
242-50	너트 - 러그	10
105-2539	캡 - 에어 필터 어셈블리	1

전문 관리 장비 잔디 장비

라인페인터(Line Painter) 1200

부품 번호	설명	수량
108-3842	필터 - 엔진 오일	1
108-2604	필터 - 에어 클리너 엘리먼트(메인)	1
108-2603	필터 - 에어 클리너 엘리먼트(폼)	1

레이크오백(Rake-O-Vac)

부품 번호	설명	수량
115-9022	핑거 - 나일론	필요에 따라
13-3090	스프링 - 레이크 티스	필요에 따라
11-9760	49-2040 주문	필요에 따라
49-2040	나사	필요에 따라
2710-11	연결 링크	1
108-3808	엘리먼트 - 원격 에어 필터	1
108-3854	인라인 연료 필터	1
119-6225	타이어(11L-15SL)	2
108-3847	오일 필터	1
3296-51	너트 - 록, NI	1
13-4960	샤프트 - 플레이트, 핑거	6
13-4960	나사 - HH, SEMS	6
13-4960	샤프트 플레이트 핑거	6
32140-94	나사 HH SEMS	6

레이크오백 스위퍼(Rake-O-Vac-Sweeper)

부품 번호	설명	수량
13-2650	V-벨트, 엔진/클러치 및 머플러 어셈블리	1
93-0183	V-벨트, 임펠러: 엔진, 클러치 및 머플러 어셈블리	1
93-4034	V-벨트, 가드 어셈블리	1
119-6225	타이어(11L-15SL)	2
254-62	롤러 베어링, 콘(휠 허브 어셈블리)	2
254-65	롤러 베어링, 콘(휠 허브 어셈블리)	2
254-66	롤러 베어링, 컵(휠 허브 어셈블리)	2
115-9471	롤러 베어링, 컵(휠 허브 어셈블리)	2
56-6220	베어링 - 블라워 팬 및 스포트 플랩 어셈블리	2
56-6230	롤러-베어링(레이크 어셈블리) 및 가드 어셈블리	2
107-1054	베어링 - 클러치 어셈블리	1
107-1078	베어링 - 클러치 어셈블리	1
115-9023	클램프 - 핑거	4
115-9024	플레이트 - 센터	1

터프 스위퍼(Turf Sweeper) 4800

부품 번호	설명	수량
01-279-0010	핑거 - 고무	필요에 따라
01-269-0320	119-6343 주문	
119-6343	타이어 - 전륜(18 X 8.5 - 8) 4-플라이	2
95-0177	99-2996 주문	2
99-2996	타이어 - 후륜(18 X 9.5 - 8) 4-플라이	2
01-317-0240	유압 오일 필터(1992-95)	1
23-9740	유압 오일 필터(1997 이후)	1
70-9870	플레이트-배킹	1
104-4620	시트-일반	1

프로스윙(Pro Sweep) 5200

부품 번호	설명	수량
117-5196	타이어(26.5 x 14 - 12) 2-플라이, 잔디 트랙	2
340-6	피팅 - 스트레이트	2
107-1977	씰 키트	1

프로포스(ProForce) 데브리 블로어

부품 번호	설명	수량
112-1853	벨트-V	1
115-7854	필터-연료, 인라인	1
120-2235	필터-연료	1
99-4506	타이어(20 x 10 - 8) 4-플라이, 잔디 메이트	2
117-5115	허브 및 베어링 어셈블리	2
106-5270	점화 키 세트	1
106-5269	점화 스위치 어셈블리	1

탑드레서(Top Dresser)

부품 번호	설명	수량
01-269-0320	119-6343 주문	
119-6343	타이어 - 전륜(18 X 8.5 - 8) 4-플라이	2
106-9691	타이어(18 X 9.5 - 8) 4-플라이 리브드(RIBBED)(2500)	2
01-317-0240	유압 오일 필터(2300 1994 이후)	1
340-139	피팅 - 엘보 90(2500)	1
32128-37	너트 - HF(1800/2500)	6
340-6	피팅 - 스트레이트(1800/2500)	1

그린스프로(GreensPro™) 1200 그린 롤러

부품 번호	설명	수량
63-07-009	127-5897 주문	
127-5897	베어링 - 스티어링 어셈블리 및 리프트 메커니즘 어셈블리	4
111-5758	베어링 - 구동 롤러 어셈블리	2
127-5839	일체형 롱 스티어링 롤러 어셈블리	1
127-8001	일체형 숏 스티어링 롤러 어셈블리	1
111-5755	타이어(16 X 6.5-8) 4-플라이, 잔디	1
66-2630	래치 - 시트(1240/1260)	1
340-6	피팅 - 스트레이트(1260)	1
117-9507	페달 - 액셀러레이터(GM 1240/1260)	1

하버프로(HoverPro) 400/450/500

부품 번호	설명	수량
111-1381	디스크 - 커팅(HP400)	1
H292327	블레이드 - 플라스틱(HP 450/500)	2

프로스트라이프(ProStripe) 560

부품 번호	설명	수량
411024	벨트 - 변환 베리에이터(520)	2
560031W	롤러 - 후방	2
111-1717	샤프트 - 롤러	1
111-1276	베어링 - 하부 어셈블리	4
111-1492	롤러 베어링 - 하부 어셈블리	2



myTurf® Pro

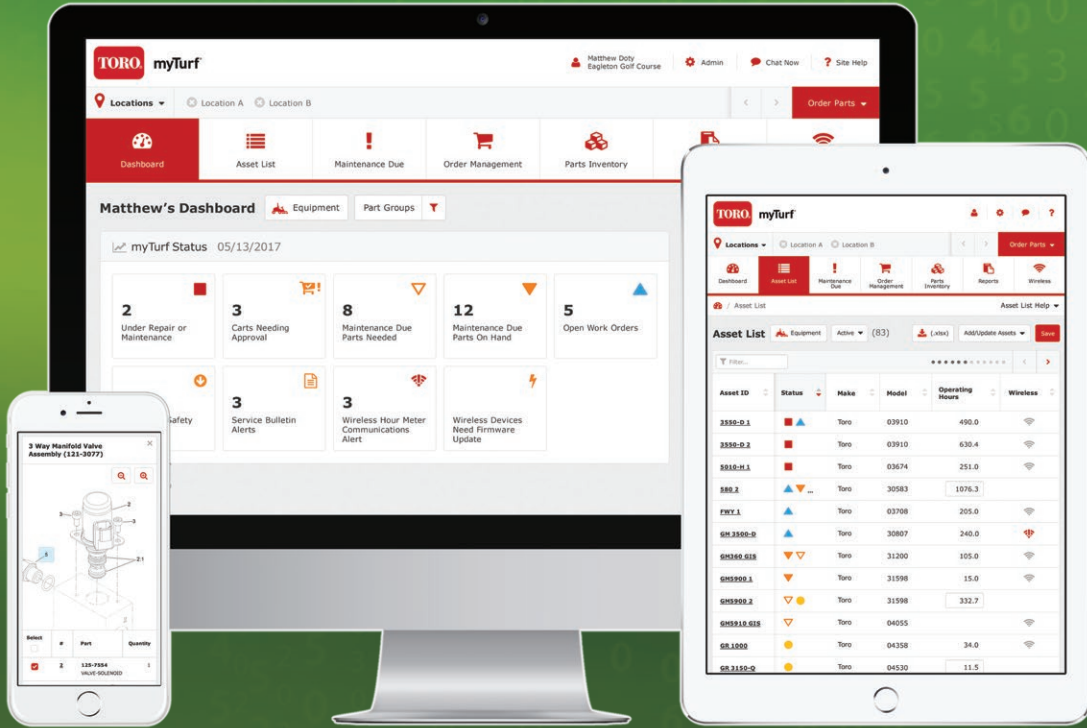

온라인 부품 주문, 24/7

- Toro 장비 및 관개 부품 온라인 주문, 24/7
- 정비 계획 및 수리 관리
- 최신 참조 자료 열어 보기



toro.com/myTurfPro



부품 목록

부품 목록

부품 번호	부품 번호	부품 번호	부품 번호
01-100-0260	100-4838-03	100-6756	104-0401
01-264-0230	100-4866	100-6991	104-0402
01-268-0160	100-4869	100-6992	104-0403
01-279-0010	100-4872	100-7100	104-0404
01-283-0030	100-4876	100-7105	104-0405
01-283-0040	100-4880	100-7106	104-0406
01-283-0090	100-4890	100-7113-01	104-0407
01-317-0240	100-4891	100-7123	104-0417
08725	100-4892	100-7124-01	104-0422
100-1270	100-4903-03	100-7126	104-0454
100-1535	100-4918	100-7132	104-0462
100-1854	100-4926	100-7136	104-0485-03
100-2261-01	100-4928	100-7140	104-0487
100-2262-01	100-4929	100-7599	104-0532
100-2263	100-4930-03	100-7617	104-0538
100-2267-01	100-4939-03	100-7618	104-0540
100-2268-01	100-4944	100-7621	104-0705-03
100-2276	100-4959	100-7644	104-0720
100-2287	100-4992	100-7695	104-0762-01
100-2289	100-4994-01	100-8011	104-0764
100-2348	100-5024	100-8070	104-0972
100-2536	100-5384	100-8071	104-0984
100-2538	100-5386	100-8072	104-1051-03
100-2582	100-5392	100-8125-01	104-1052-03
100-2588	100-5396	100-8138	104-1080
100-3017	100-5414	100-8148-03	104-1093
100-3031	100-5415	100-8327	104-1156
100-3032	100-5416	100-8329	104-1301
100-3052	100-5417	100-8372	104-1303
100-3069	100-5418	100-8642	104-1304
100-3070	100-5419	100-9237	104-1380
100-3172-03	100-5420	100-9333	104-1381
100-3190-03	100-5421	100-9394	104-1385
100-3192	100-5525	100-9818-01	104-1386-03
100-3350	100-5579	100-9819	104-1388
100-3380	100-5582	100-9821	104-1389-03
100-3381	100-5605-01	100-9900	104-1392
100-3620	100-5612-01	100-9905-03	104-1806
100-3621	100-5620-01	100-9906	104-1810
100-3693	100-5674	100-9943-03	104-1830
100-3694	100-5703	100-9993	104-1834
100-3695	100-5704	103-0384	104-1835
100-3696	100-5705	103-1802	104-1844
100-3795	100-5709	103-2897	104-2024
100-3814	100-5762	103-2898	104-2057
100-3833	100-5780-03	103-6771	104-2065
100-3876	100-5797-03	103-9511	104-2067
100-3877	100-5799	104-0015	104-2071
100-3878	100-5832	104-0028	104-2078
100-3879	100-6131	104-0046	104-2091
100-4161	100-6178	104-0057	104-2200-01
100-4181	100-6193	104-0058	104-2201-01
100-4194	100-6400	104-0063	104-2202-01
100-4240	100-6431	104-0064	104-2203-01
100-4809	100-6434	104-0067	104-2204-01
100-4810	100-6435	104-0068	104-2205-01
100-4815	100-6440	104-0069	104-2235
100-4817	100-6443-01	104-0080	104-2250-01
100-4824	100-6448	104-0108	104-2260
100-4825	100-6449	104-0400	104-2261

부품 번호	부품 번호	부품 번호	부품 번호
104-2263	104-4836	104-9447	105-2409
104-2264	104-4840	104-9480	105-2439
104-2265	104-4852-03	104-9483	105-2539
104-2281	104-4853-03	104-9492-03	105-2806
104-2541	104-4855-03	104-9838	105-2808
104-2547	104-4890	104-9875	105-2809
104-2602-03	104-5169	104-9876	105-3048
104-2607	104-5183	104-9877	105-3249
104-2609	104-5190-03	104-9914	105-3693
104-2610	104-5207	105-0000	105-3800
104-2611	104-5214	105-0023	105-3820
104-2612	104-5215	10-5010	105-3821
104-2628	104-5428	105-0131	105-3822
104-2632	104-5429	105-0139	105-3823
104-2640	104-5460-03	105-0140	105-3824
104-2642	104-5464	105-0150	105-3825
104-2646	104-5483	105-0156	105-3826
104-3355	104-5500	105-0158	105-3827
104-3357	104-5501	105-0171-03	105-3833
104-3365	104-5502	105-0172	105-3834
104-3366	104-5504	105-0173	105-3835
104-3373-01	104-5505	105-0177	105-3836
104-3375-01	104-5511	105-0191	105-3838
104-3388	104-5512	105-0194	105-3912
104-3394	104-5525	105-0195-01	105-3985
104-3396	104-6126	105-0418-01	105-4005-01
104-3398	104-6478	105-0452	105-4006-01
104-3399	104-7064	105-0463-01	105-4007-01
104-3494	104-7179	105-0464-03	105-4011-03
104-3502	104-7201	105-0494	105-4021
104-3541	104-7520	105-0499-03	105-4232
104-3542	104-7521	10-5060	105-4302
104-3545	104-7529-01	105-0750	105-4320
104-3546	104-7546	105-0775	105-4327
104-3547	104-7547	10-5080-01	105-4332
104-3548	104-7705	105-0836	105-4333
104-3554	104-7706	105-0887	105-4337
104-3563	104-7707	105-0965	105-4338
104-3661	104-7708	105-0989	105-4339
104-3797	104-7719	105-0991	105-4340
104-4046	104-7738	105-1032-03	105-4342
104-4212	104-7851	105-1036-03	105-4347
104-4229	104-8162	105-1038-03	105-4548
104-4246	104-8215	105-1045-03	105-4549
104-4299	104-8216	105-1098-03	105-4552
104-4569-03	104-8219	105-1099	105-4579
104-4620	104-8300	105-1180	105-5342
104-4623-01	104-8301	105-1184	105-5379
104-4624-03	104-8322	105-1212	105-5392
104-4641	104-8331	105-1213	105-5394
104-4727	104-8341	105-1214	105-5400
104-4754	104-8772	105-1215	105-5401
104-4809	104-9219	105-1216	105-5402
104-4817	10-4930-01	105-1218	105-5404
104-4819-03	104-9312	105-1219	105-5405
104-4820-03	104-9314	105-1221	105-5409
104-4821	104-9317	105-1222	105-5421-01
104-4825-03	104-9321	105-1230	105-5430
104-4828-03	104-9322	105-1686	105-5444
104-4834	104-9323	105-1904	105-5445

부품 목록

부품 번호	부품 번호	부품 번호	부품 번호
105-5460	105-9238	106-3731	106-7536
105-5482	105-9612	106-3840	106-7865
105-5493	105-9613-01	106-3924	106-7962
105-5700	105-9614-01	106-3925	106-7974
105-5706	105-9616-01	106-3937	10-6821
105-5708	105-9632	106-4154	10-6830
105-5709	105-9635	106-4167	106-8417
105-5719	105-9767	106-4192	106-8428
105-5720	105-9768	106-4214	106-8429
105-5722	105-9770	106-4237	106-8437
105-5729	105-9810-03	106-4269	106-8448
105-5730	105-9816	106-4317	106-8450
105-5736	105-9817	106-4353-03	106-8454
105-5740	105-9822	106-4383	106-8459
105-5761	105-9823	106-4616	106-8463
105-5769	105-9827	106-4620	106-8468
105-5770	105-9912	106-4668	106-8470
105-5774	105-9926	106-4669	106-8471
105-5775	105-9928-01	106-4675	106-8482
105-5795	105-9930-01	106-4689	106-8489
105-5797	105-9935	106-4904	10-6850
105-5799	105-9943	106-5187	106-8511
105-6755	105-9945	106-5190	106-8513
105-6758	106-0003	106-5269	106-8521
105-6759	106-0005	106-5270	106-8527
105-6761	106-0006	106-5277	106-8528
105-6785	106-0022	106-5336	106-8529
105-6792	106-0023	106-5344	106-8530
105-7269	106-0631	106-5354	106-8535
105-7270	10-6090	106-5363	106-8536
105-7271	106-1025	106-5366-01	106-8540
105-7272	106-1026	106-5384	106-8542
105-7441	106-1080-03	106-5388	106-8625
105-7443	106-1082	106-5408	10-6870-03
105-7468	106-1085-03	106-5409	106-8871
105-7482	106-1128	106-5422	106-8872
105-7507	106-2271	106-6355	106-9004
105-7576	106-2416	106-6362	106-9066
105-7577	106-2600-01	106-6392	106-9095-01
105-7900	106-2603	106-6394	106-9288
105-7901	106-2607	106-6395	106-9518
105-7902	106-2619	106-6396	106-9605
105-7903	106-2630	106-6691	106-9606
105-7927	106-2633	106-6698	106-9607
105-7941	106-2646	106-6716	106-9618
105-8075	106-2648-01	106-6726	106-9623
105-8076	106-3621	106-6754	106-9627
105-8095-01	106-3622	106-6774	106-9674
105-8118	106-3662	106-6895-03	106-9691
105-8120	106-3669	106-6914	106-9758
105-8250	106-3670	106-6915	106-9888
105-8252-03	106-3671	106-6917	107-0204
105-8285	106-3672	106-6926	107-0214-03
105-8288	106-3680	106-6927	107-0215-03
105-8289	106-3691	106-6929	107-0216-03
105-8536-01	106-3692	106-6937	107-0217-03
105-9156	106-3693	106-6941	107-0222
105-9159	106-3712-03	106-6942	107-0235-03
105-9202	106-3713	106-7159	107-0244
105-9203	106-3719	106-7166-03	107-0245

부품 번호	부품 번호	부품 번호	부품 번호
107-0249	107-3275	10-7820	108-1686
107-0392	107-3276	107-8844	108-1689
10-7070	107-3279	107-9091	108-1691
107-1054	107-3280	107938	108-1693
107-1078	107-3281	107-9519	108-1695
107-1135	107-3296	107-9531	108-1696
10-7130	107-3299-03	108-0015	108-1697
107-1588	107-3376	108-0573-01	108-1698
107-1589	107-3399	108-0617	108-1699
107-1590	107-3505	108-0638	108-1700
107-1591	107-3509	108-0800	108-1701
107-1592	107-3526	108-0989	108-1702
107-1593	107-3532	10-8100-01	108-1703
107-1594	107-3533	10-8110	108-1704
107-1595	107-3540-03	108-1176	108-1708
107-1598	107-3543-01	108-1177	108-1710
107-1977	107-4001	108-1178	108-1711
107-1979	107-4026	108-1183	108-1712
107-1997	107-4027	108-1184	108-1713
107-2043-03	107-4028	108-1185	108-1714
107-2052	107-4303	108-1187	108-1720
107-2062	107-4304	108-1190	108-1721
107-2077	107-4349-03	108-1196	108-1745
107-2084	107-4501-01	108-1197	108-1757
107-2152	107-4513	108-1260	108-1782
10-7240	107-4517-03	108-1370	108-1783
107-2550	107-4543	10-8140	108-1785-03
107-2552-01	107-4544	108-1450	108-1791
107-2553	107-4545	108-1451	108-1799-03
107-2554	107-4546-03	108-1452	108-1801-01
107-2561	107-4547	108-1453	108-1802
107-2563	107-4738	108-1454	108-1806-01
107-2564	107-4788	108-1462	108-1814-03
107-2565	10-7640	108-1463	108-1825
107-2567	10-7670	108-1464	108-1842
107-2577	107-7400	108-1471	108-1844
107-2580	107-7409	108-1473	108-1924
107-2582	107-7433	108-1475-03	108-1954
107-2598	107-7447	108-1476-03	108-1956
107-2599	107-7589	108-1477	108-2124-03
107-2951	107-7590	108-1478	108-2132
107-2954	107-7773	108-1483	10-8220
107-2970	107-7777-01	108-1590	108-2282
107-2979	107-7779-01	108-1591	108-2603
107-2993-03	107-7795	108-1600	108-2604
107-2996	107-7796	108-1602	108-2829
107-2999	107-7816	108-1606-03	108-2835-01
107-3205	107-7817	108-1607-03	108-2872
107-3206	107-7819	108-1625	108-2924
107-3207	107-7828	108-1640	108-2928-01
107-3216	107-7834	108-1641	108-2936
107-3224	107-8105	108-1642	108-2938
107-3227	107-8107	108-1643	108-2947
107-3228	107-8133	108-1665-03	108-2948
107-3233	107-8181	108-1666-03	108-2949
107-3237	107-8183-01	108-1671-01	108-3150
107-3238	107-8184-01	108-1672	108-3151
107-3244	107-8186-01	108-1679	108-3156
107-3258	107-8188	108-1683	108-3162
107-3273-01	107-8190-01	108-1685	108-3168

부품 목록

부품 번호	부품 번호	부품 번호	부품 번호
108-3198-03	108-4491	108-6859-01	108-8415
108-3263	108-4495	108-6878	108-8416
108-3284	108-4496	108-6885	108-8426
108-3808	108-4497	108-6895-01	108-8428
108-3809	108-4511-01	108-6898	108-8431
108-3810	108-4527-03	108-6945	108-8432
108-3811	108-4957	108-6980	108-8433
108-3812	108-4958	108-6981	108-8440
108-3813	108-4959	108-6983	108-8455-01
108-3814	108-4960	108-7007	108-8457
108-3815	108-4961	108-7384-03	108-8468
108-3816	108-4975	108-7387	108-8470
108-3817	108-4977	108-7388	108-8471
108-3818	108-4978	108-7389-03	108-8481
108-3828	108-4991	108-7395-03	108-8482
108-3831	108-4994	108-7577-03	108-8483
108-3833	108-5194	108-7582-03	108-8625
108-3835	108-5402-03	108-7584-01	108-8626
108-3837	108-5406-03	108-7585	108-8642
108-3841	108-5412	108-7587	108-8657
108-3842	108-5418-03	108-7591-03	108-9026-03
108-3847	108-5421	108-7602	108-9036
108-3854	108-5424	108-7604	108-9037
108-4000	108-5431	108-7605	108-9080
108-4004	108-5432	108-7623	108-9081
108-4022	108-5472	108-7624	108-9082
108-4023	108-5477	108-7625	108-9083
108-4032	108-5481	108-7629	108-9084
108-4033	108-5482	108-7630	108-9090-01
108-4034	108-5483	108-7632	108-9096
108-4172	108-5484	108-7633	108-9104
108-4176	108-5490-03	108-7639-03	108-9105
108-4190	108-5498-01	108-7641	108-9106
108-4193	108-5675	108-7643	108-9108
108-4197	108-6094	108-7662	108-9109
108-4200	108-6475	108-7903	108-9110
108-4201	108-6496	108-7906-01	108-9112
108-4205	108-6503-03	108-7909-03	108-9114
108-4206	108-6505	108-7913	108-9116
108-4207	108-6506	108-7931-03	108-9120
108-4213	108-6507	108-7935-03	108-9122
108-4214	108-6508	108-7941	108-9124
108-4234	108-6509	108-7942	108-9128
108-4269-01	108-6510	108-7965	108-9129
108-4279	108-6511	108-7977-03	108-9130
108-4284	108-6538	108-7979-03	108-9132
108-4286	108-6539	108-7983	108-9133
108-4289	108-6542	108-7986-03	108-9134
108-4293	108-6543	108-7987	108-9135
108-4302	108-6544	108-7991-03	108-9136
108-4303	108-6590-03	108-7994	108-9137
108-4334	108-6709	108-7995-03	108-9138
108-4339	108-6713	108-7996	108-9139
108-4391	108-6715	108-8076	108-9141
108-4393	108-6809	108-8077	108-9143
108-4436	108-6837	108-8401	108-9145
108-4475-03	108-6846	108-8406	108-9147
108-4477	108-6849-03	108-8409	108-9149
108-4478	108-6855	108-8411	108-9151
108-4480	108-6856	108-8414	108-9153

부품 번호	부품 번호	부품 번호	부품 번호
108-9155	108-9228	110-0928	110-2549
108-9157	108-9229	110-0929	110-2598
108-9159	108-9230	110-0930	110-2730
108-9160	108-9231	110-0931	110-2772
108-9161	108-9232	110-0938-01	110-2908
108-9162	108-9233	110-0952-03	110-3257
108-9163	108-9234	110-0966	110-3259
108-9164	108-9235	110-0972	110-3285
108-9165	108-9236	110-0973	110-3314
108-9166	108-9237	110-0984	110-3315
108-9167	108-9238	110-0986	110-3322-01
108-9168	108-9239	110-0988	110-3362
108-9170	108-9240	110-0991	110-3364
108-9172	108-9241	110-0992	110-3365
108-9174	108-9242	110-0993	110-3371
108-9176	108-9243	110-0994	110-3380
108-9178	108-9244	110-0998	110-3467-01
108-9180	108-9245	110-1322	110-3468-01
108-9182	108-9246	110-1323	110-3469
108-9184	108-9247	110-1325	110-3575
108-9186	108-9248	110-1330	110-3796
108-9188	108-9249	110-1332	110-3800
108-9190	108-9259	110-1333	110-3951
108-9191	108-9260	110-1350-03	110-3952
108-9192	108-9261	110-1368-01	110-3953
108-9193	108-9264	110-1372	110-3955
108-9194	108-9265	110-1395-03	110-3986
108-9195	108-9290	11-0160	110-4001
108-9196	108-9293	110-1700	110-4015
108-9197	108-9294	110-1701	110-4016
108-9198	108-9296	110-1706	110-4053
108-9199	108-9297	110-1716	110-4058
108-9200	108-9298	110-1718	110-4060
108-9201	108-9299	110-1731-03	110-4069
108-9202	108-9955	110-1734	110-4074
108-9203	109-0275	110-1735	110-4079
108-9204	109-0294	110-1740	110-4084
108-9205	109-0302	110-1741	110-4086
108-9206	109-0304	110-1742	110-4100
108-9207	109-0660	110-1743	110-4104
108-9208	109966	110-1745	110-4109
108-9209	110-0009	110-1746	110-4110
108-9210	110-0259-03	110-1747	110-4113
108-9211	110-0260-03	110-2220	110-4146
108-9212	110-0485	110-2221	110-4252-03
108-9213	110-0621-03	110-2227	110-4327
108-9214	110-0622-03	110-2300	110-4444
108-9215	110-0624-03	110-2301	110-4555
108-9216	11-0070	110-2333	110-4556
108-9217	110-0901	110-2338	110-4635
108-9218	110-0906-01	110-2380	110-4641
108-9219	110-0907-01	110-2381	110-4692-03
108-9220	110-0913	110-2382	110-4701
108-9221	110-0914	110-2389	110-4702-03
108-9222	110-0915	110-2391	110-4703-03
108-9223	110-0916	110-2393	110-4767
108-9224	110-0917-01	110-2536	110-4768
108-9225	110-0918-01	110-2537	110-4769
108-9226	110-0919	110-2538	110-4770
108-9227	110-0922	110-2548	110-4771

부품 목록

부품 번호	부품 번호	부품 번호	부품 번호
110-4812	110-8151	110-9591	112-1347
110-5132	110-8181	110-9592	112-1348
110-5133	110-8195	110-9593	112-1350
110-5227	110-8297	110-9594	112-1351
110-5236	110-8537	110-9595	112-1352
110-5251-03	110-8751	110-9600	112-1353
110-5253-01	110-8785	110-9602-03	112-1356
110-5254-01	110-8786	110-9605	112-1358
110-5255	110-8787	110-9609-03	112-1359
110-5256-01	110-8795	110-9611	112-1360
110-5259-03	110-8806	110-9612-03	112-1364
110-5269-03	110-8813	110-9628	112-1366
110-5275	110-8814	110-9629	112-1400
110-5276	110-8851	110-9630	112-1403
110-5286	110-8852	110-9631	112-1405
110-5287	110-8856	110-9642	112-1432
110-5288	110-8871	110-9683	112-1480-01
110-5295-03	110-8872	110-9695	112-1482-01
110-5297-03	110-8874-03	110-9713	112-1704
110-5299-03	110-8876-01	111-1276	112-1705
110-5310-01	110-8878	111-1381	112-1707
110-5311	110-8882	111-1492	112-1708
110-5313-03	110-8884	111-1717	112-1711
110-5314	110-8885	111-5755	112-1718-01
110-5323-03	110-8896	111-5758	112-1728
110-5324	110-8910	112-0009	112-1731
110-5331	110-8915	112-0153	112-1732
110-5334-03	110-8917	112-0156	112-1733
110-5335	110-8921	112-0175	112-1734
110-5337	110-8924	112-0176	112-1735-01
110-5339	110-8925	112-0177	112-1738
110-5340	110-8928	112-0178	112-1853
110-5343-03	110-8942	112-0205	112-2511
110-5345	110-8943	112-0217-01	112-2911
110-5688	110-8944	112-0220	112-2912
110-5946-03	110-8946	112-0237	112-2923
110-5948-03	110-8951-03	112-0238	112-3131
110-5999-01	110-8955	112-0273	112-3163
110-6115-03	110-8964	112-0278	112-4254
110-6116-03	110-8965	112-0285-01	112-5102
110-6129	110-8966	112-0289	112-5103
110-6130	110-8971	112-0291	112-5105
110-6140	110-8972	112-0297	112-5106
110-6166	110-8976	112-0298	112-5107
110-6186	110-8977-03	112-1300	112-5121
110-6187	110-8981-03	112-1301	112-5122
110-6303	110-8982	112-1303	112-5123
110-6310	110-9007-03	112-1304	112-5262
110-6311	110-9011	112-1306	112-5265
110-6312-03	110-9015	112-1307	112-5268
110-6314	110-9021	112-1310	112-5290
110-6348-03	110-9029	112-1311	112-5291
110-6460	110-9035	112-1312	112-5757
110-6461	110-9036	112-1313	112-6461
110-7350	110-9037	112-1314	112-6468-03
110-7351	110-9041	112-1316	112-6950
110-7352	110-9044	112-1322	112-6951
110-7370	110-9046	112-1329	112-6952
110-7500	110-9049	112-1330	112-6957
110-8105	110-9590	112-1332	112-6967

부품 번호	부품 번호	부품 번호	부품 번호
112-6968	114-0435-03	114-5640-03	115-3303-03
112-7022	114-0440-03	114-5680	115-3366
112-7023	114-0550	114-7606	115-3434
112-7024	114-0551	114-7614	115-3435
112-7153	114-0553	114-7715	115-3453
112-7156-03	114-0555	114-7728	115-3461
112-7157-03	114-0557	114-7741	115-3462
112-7161	114-0558	114-7742	115-3465
112-7376	114-0560	114-8119	115-3466
112-7377	114-0561	114-8385	115-3473
112-7451	114-0583	114-8859	115-3475
112-7475	114-0590-01	114-8860	115-3488
112-7494	114-0620	114-8868	115-3771
112-7673	114-0626	114-8874	115-4263
112-7688	114-0631	114-8876	115-4295
112-7689	114-0633	114-8897	115-4510
112-7836	114-0641-03	114-9383	115-4523
112-8400	114-0897	114-9384	115-5219
112-8409	114-2726	114-9388	115-5258
112-8908-01	114-3315	114-9389	115-5296
112-8910	114-3319	114-9390	115-5300
112-8915	114-3494	114-9391	115-5304
112-8916-03	114-3717	114-9396	115-5305
112-8918	114-3825	115-0120-03	115-5357-03
112-8935	114-3831	115-0123	115-5469
112-8942	114-3832	115-0129	115-5471
112-8944-01	114-3837	11-5049	115-5618
112-8954-01	114-3848	11-5059	115-5642-03
112-8961	114-3849	11-5069	115-5647
112-8962-03	114-3972	11-5079	115-5649
112-8978	114-4057	115-0811	115-6699
112-9130	114-4319	115-0813	115-6743
112-9140	114-4634	115-0828	115-6744
112-9170	114-4643	115-0833	115-6784
112-9174-01	114-4650	115-0838	115-6882
112-9181	114-4665	115-0839	115-6923
112-9182	114-4672	11-5089	115-7039
112-9184	114-4680	115-0894	115-7041
112-9185	114-4683	115-1554	115-7140
112-9188	114-4685	115-1572	115-7143
112-9193	114-4693-03	115-1770	115-7171
112-9197	114-4861	115-1880	115-7172
112-9275	114-5062	115-1881	115-7193
112-9279-03	114-5400	115-2007	115-7263
112-9458	114-5401	115-2165	115-7354
112-9462-03	114-5403	115-2283	115-7356
112-9469-01	114-5404	115-2284	115-7360
112-9471	114-5406	115-2285	115-7361
112-9586-03	114-5407	115-2292	115-7365
112-9916	114-5410	115-2661	115-7366
112-9918	114-5411	115-2802	115-7380
112-9919	114-5412	115-2951	115-7386
114-0381-03	114-5415	115-3259	115-7388
114-0382-03	114-5417	115-3260	115-7753
114-0383-03	114-5418-03	115-3272	115-7771
114-0384-03	114-5419	115-3273	115-7811
114-0385-03	114-5421	115-3282	115-7812
114-0403	114-5422	115-3290	115-7818
114-0430	114-5430	115-3296	115-7854
114-0434-03	114-5596	115-3299	115-8059

부품 목록

부품 번호	부품 번호	부품 번호	부품 번호
115-8060	117-2453	117-8976	119-4156
115-8066-03	117-2720	117-9032	119-4157
115-8189	117-2721	117-9233	119-4158
115-8250	117-2722	117-9234	119-4164
115-8292-03	117-2723	117-9432	119-4165
115-8293-03	117-2724	117-9471	119-4166
115-8294-03	117-2725	117-9493	119-4276
115-8295-03	117-2726	117-9507	119-4280
115-8296-03	117-2727	117-9875	119-4286
115-8297-03	117-2792	11-8960	119-4288
115-8298-03	117-2901	119-0023	119-4289
115-8299	117-3290	119-0084	119-4486
115-8483	117-3399	119-0087	119-4546
115-8484	117-3756	119-0089	119-4547
115-8603	117-3759	119-0116-03	119-4548
115-8861	117-3763	119-0117-03	119-4549
115-8877	117-3764	119-0118	119-4775
115-8887	117-4464	119-0614-01	119-4776
115-8896	117-4687	119-0619	119-4777
115-8898	117-4689	119-0625	119-4778
115-8957	117-4764	119-0626	119-5298
115-9022	117-4861	119-0630	119-5852
115-9023	117-4922	119-0631	119-6021
115-9024	117-5100	119-0640	119-6225
115-9471	117-5115	119-0641	119-6343
115-9472	117-5121	119-0649	119-6955
115-9473	117-5125	119-0654	119-6956
115-9793	117-5129	119-0934	119-6957
117-0106	117-5135	119-1128	119-6964
117-0107	117-5141	119-1604	119-6965
117-0118	117-5188	119-1652	119-6968
117-0132	117-5190	119-1735	119-6972
117-0148	117-5196	119-1868	119-6987
117-0172	117-5419	119-2157	119-6988
117-0203-03	117-5541	119-2479	119-6989
117-0208	117-5802	119-2482	119-6990
117-0209-03	117-5834	119-3009	119-6991
117-0211	117-5835	119-3010	119-8010-03
117-0213	117-5836	119-3516	119-8020
117-0238	117-5837	119-3555	119-8021
117-0289	117-5838	119-3557	119-8145
117-0297	117-5839	119-3558	119-8146
117-0299	117-5896	119-3871	119-8147
117-0823	117-6619	119-4035	119-8157
117-0957	117-6799	119-4039	119-8158
117-0959	117-6824	119-4040	119-8160
117-0960	117-6831	119-4050	119-8161
117-0987	117-6839	119-4067	119-8162
117-0989	117-6840	119-4090	119-8313
117-0990	117-7190	119-4092	119-8558
117-1353	117-7191	119-4093	119-9040
117-1397	117-7192	119-4095	119-9044-03
117-1408	117-7193	119-4097	120-0404
117-1507	117-7194	119-4098	120-0405
117-1511	117-7195	119-4129	120-0698
117-1530	117-7196	119-4150	120-0699
117-1532	117-7198	119-4151	120-0700
117-1548	117-7199	119-4153	120-0701
117-2364	117-8093	119-4154	120-0702
117-2376	117-8972	119-4155	120-0703

부품 번호	부품 번호	부품 번호	부품 번호
120-0704	120-4621	121-2646	125-0554
120-0705	120-4817	121-2756	125-0765
120-0706	120-5116	121-2976	125-1906
120-0707	120-5118	121-3165	125-1938
120-0708	120-5120	121-3166	125-1967
120-0709	120-5142	121-3167	125-1984
120-0710	120-5261	121-3182-03	125-2169
120-0711	120-5313-03	121-3199	125-2751
120-0712	120-5341	121-3548	125-2772
120-0713	120-5378	121-3575	125-2773
120-0714	120-5404	121-3625	125-2779-01
120-0716	120-5405	121-3627	125-2796
120-0781	120-5575	121-3874	125-2902
120-1044	120-5576	121-3882	125-2909
120-1045	120-5577	121-3891	125-2914
120-1046	120-5772	121-3892	125-2915
120-1047	120-5819	121-4570	125-3319
120-1050	120-5824	121-4600	125-3333
120-1051	120-6260	121-4605	125-3511
120-1052	120-6261	121-4613	125-3520
120-1053	120-6272	121-4617	125-3526-03
120-1057	120-6274	121-4618	125-3527-03
120-1058	120-7230	121-4635	125-3528-03
120-1059	120-7639	121-4641	125-3537
120-1060	120-8802	121-4680	125-3540
120-1061	120-8878	121-4681	125-3541
120-1062	120-8879	121-4682	125-4300
120-1063	120-8910	121-5252	125-4301
120-1640	120-8959	121-5253	125-4302
120-1641	120-8987	121-5254	125-5142-03
120-1642	120-8988	121-5347-03	125-5178
120-2072	120-9595	121-5397	125-5196
120-2114	120-9600	121-5631	125-5222
120-2235	120-9605	121-6288	125-5244
120-2682-01	120-9607	121-6357	125-5279
120-2742	120-9609	121-6392	125-5609
120-2752	120-9611	121-6393	125-5610
120-2763	120-9613	121-6394	125-5611
120-2783	120-9619	121-6395	125-5623
120-3199	120-9620-03	121-6674	125-6044
120-3221	120-9622	121-6675	125-6045
120-3222	120-9623	121-6903-03	125-6406
120-3230	120-9664	121-7856	125-6465
120-3237	120-9695	121-7924	125-7003
120-3351	120-9705	121-9070	125-7025
120-3366	120-9707	121-9072	125-7249
120-3391	120-9742	121-9076	125-7251
120-3402	120-9941	121-9077	125-7252
120-3403	121-0547	121-9081-01	125-7253
120-3404	121-0618	121-9517	125-8752
120-3407	121-0685	121-9518	125-9139
120-3408	121-1720-01	121-9519	125-9176
120-3417	121-1733	121-9531	125-9249
120-3457	121-1736	121-9535	125-9444-03
120-3461-01	12-1190	121-9612	126-2928
120-3465-03	121-2241	121-9774	127-0259
120-3476	121-2474-03	121-9924	127-0381
120-4132-01	121-2520	122-0371	127-2066
120-4174	121-2598-01	12-3270	127-2070
12-0460	121-2637	125-0552	127-2077

부품 목록

부품 번호	부품 번호	부품 번호	부품 번호
127-2093	130-1241	131-8318	133-2940
127-2094	130-1673	131-8319	133-2950
127-2095	130-1899	131-8444	13-3629
127-2104	130-2660	131-8785	13-3649
127-2105	130-4105	131-8795	13-3659
127-2156	130-4119	132-1319	13-3679
127-2157	130-4123	132-1325	13-3710
127-2160	130-4127	132-1390-03	133-8201
127-2161	130-4132	132-1391	133-8205
127-2164	130-4136	132-1392	133-8209
127-2165	130-4139	132-1440	133-8211
127-2174	130-4141	132-3831	133-8269
127-2175	130-4745	132-3841	133-8271
127-2176	130-6469	132-3842	133-8273
127-2177	130-6470	132-4350	133-8278
127-2181	130-6472	132-4351	133-8895-03
127-2183	130-7096	132-4389	133-8898
127-2188	130-7832	132-4393	13-4960
127-2189	130-7873	132-4394	136-1010
127-2193	130-7879-01	132-4395	136-1100
127-2194	130-7943	132-5206	136-2881
127-2195	130-7944	13-2650	136-2908
127-2206	130-8357	132-6959	136-2915
127-2207	130-8380	132-6979	136-2921
127-2612	130-8860	132-6994	136-4370-03
127-2665-03	130-9151-03	132-7112	136-4440
127-2741	130-9410	132-7312	136-4442
127-2742	131-0504	132-7313	136-5375
127-2796	131-0768	132-7314	136-6280
127-2958	131-2013	132-7353	136-6296
127-2983	131-2014	132-7354	136-7287
127-2998	131-2786	132-7357	136-7963
127-3075	131-3185	132-7358	136-7964
127-3694	131-3201	132-7361	136-8005
127-3721	131-3202	132-7362	136-8446
127-3731	131-3203	13-2840	136-8452
127-3741	131-3204	132-8621	136-8483
127-3818	131-3364	132-9421	136-8484
127-4284	131-3751	132-9598	136-8485
127-5839	131-3828	133-0109	136-8519
127-5897	131-4293	133-0140	136-8577
127-6124	131-4399	133-0150	137-0830
127-6389	131-4876	133-0151	137-0831
127-6422	131-4889	133-0152	137-0832
127-6427	131-5528	133-0153	137-0833
127-6428	131-6262	133-0154	137-1311
127-7435	131-6557	133-0155	137-1312
127-8001	131-6561	133-0157	137-3387
127-9656	131-6572	133-0158	137-3388
12-8140	131-6581	133-0182	137-5215
12-9390	131-6667	133-0184	137-5500
12-9460	131-6670	133-0195	137-5512
130-0071	131-6673	133-0577	13-7749
130-0075	131-6690	13-3090	13-7759
130-0081	131-6691	133-2331	13-7769
130-0088	131-6805	133-2337	137-8407
130-0093	131-6828	133-2378	137-8416
130-0099	131-6829	133-2929	137-8423
130-0105	131-7800	133-2934	137-8426
130-0120	131-8276	133-2935	137-8432

부품 번호	부품 번호	부품 번호	부품 번호
137-8433	2112-11	237-21	24-8840
137-8438	2112-9	237-22	24-9180
137-8439	21-1880	237-30	249-40
137-8446	21-3850	237-38	251-181
137-8447	21-3860	237-42	251-206
137-8451	21-3870	237-54	251-247
137-8453	215-75	237-58	251-252
137-8482	21-6410	237-65	251-253
137-8511	217-104	237-68	251-257
137-8512	217-117	237-77	251-259
137-8513	217-60	237-78	251-293
137-8523	217-74	237-79	251-311
138-1227	21-8180	237-80	251-312
138-4975	21-8450	237-81	251-318
14-0829	21-8470	237-84	251-321
14-4459	21-8500-01	237-95	251-327
14-4479	218-578	237-97	251-328
14-4489	218-594	237-99	251-331
1-513374	21-8640	23-9740	251-336
1-523420	21-9370	240-11	251-337
1-603299	21-9380	240-12	251-338
1-603903	21-9390	240-3	251-342
16-1019	21-9420	240-4	251-346
16-9759	21-9430	240-5	251-347
16-9769	21-9440	240-7	251-352
17-1580	21-9450	240-9	251-6
17-1590	21-9460	2410-30	251-77
17-1600	2210-118	2410-64	251-8
17-1620	2-2149	241-119	251-82
17-1630	22-8720	2411-33	252-6
17-1640	23-0660	2411-36	252-66
17-1650	231-101	2411-38	253-111
17-2490	231-103	2411-40	253-117
17-2520	231-105	2411-41	253-118
17-8149	231-122	2411-42	253-120
17-9420	231-126	2411-43	253-122
17-9426	231-134	2411-44	253-129
1-806003	231-138	2411-46-03	253-133
18-6320	231-3	2412-10	253-134
18-6340	231-95	2412-108	253-137
18-6370	232-24	2412-111	253-138
18-6380	23-2270	2412-125	253-139
18-7160	232-3	2412-129	253-141
18-7310	23-2300	2412-130	253-152
18-7530	232-37	2412-134	253-154
18-7660-01	23-2410-03	2412-137	253-159
19-1470	23-2790-01	2412-143	253-163
19-1471	233-21	2412-146	253-165
19-2090	233-25	2412-3	253-61
19-9540	233-42	2412-34	253-70
19-9550	233-48	2412-36	253-83
19-9560	233-70	2412-37	253-84
19-9820	23-4800	2412-4	253-96
20-0480	237-101	2412-41	254-106
20-4290	237-146	2412-73	254-107
20-4670	237-148	2412-89	254-62
20-7380-01	237-156	2412-92	254-65
20-9500	237-158	2412-94	254-66
21-0890	237-161	2412-98	254-67
21-1030	237-177	242-50	254-68

부품 목록

부품 번호	부품 번호	부품 번호	부품 번호
254-72	27-1190	30022	30408
254-78	27-1200	30023	304-46
254-79	27-1210	30024	304-61
254-86	27-1970	30027	31-0750
254-87	27-2060	30028	31196
254-90	27-2150	30029	3-1506
254-91	27-2270	30030	31609
254-92	27-2320	30034	3210-2
254-94	27-2360	30035	32103-12
256-1	27-2380	30036	32103-22
256-113	27-2650	30037	3210-4
256-115	27-3070	30038	32104-116
256-150	27-5170	30039	32104-17
256-155	27-5970	30040	32104-32
256-156	27-6602	30041	32104-76
256-172	27-7180	30042	32104-95
256-185	27-9080	30043	32105-13
256-2	28-0670	30051	32105-2
256-219	281-3	30052	32105-21
256-234	28-1590	30053	32108-101
256-236	28-1600	30054	32108-20
256-239	282-2	30055	32108-9
256-243	283-1	30056	321-10
256-251	283-10	30057	321-11
256-252	283-14	30058	3211-2
256-254	283-55	30059	3211-4
256-257	283-57	30061	3211-40
256-287	283-61	30062	321-15
256-292	283-62	30063	3211-6
256-304	28-3680	30064	321-18
256-311	283-71	30065	32120-15
256-317	283-73	30068	32120-18
256-42	283-8	30073	32120-19
256-76	283-82	30086	32120-22
257-11	283-83	30089	32120-37
257-5	283-88	30090	32120-47
257-6	28-4210	30091	32120-62
26-1530-01	285-17	30093	32120-72
26-1580	28-8720-01	30097	32120-84
26-1820	29-4820	3-0144	32120-93
26-1840	29-5530-03	302-11	32121-11
26-1990	29-6162	302-14	32121-110
26-3790	29-6163	302-18	32121-111
26-6740	29-8870	302-2	32121-112
26-8250-01	29-8910	302-33	32121-12
26-8310-01	29-9100	302-34	32121-122
27-0870	30001	302-39	32121-123
27-0920	30002	302-40	32121-15
27-0950	30004	30245	32121-16
27-0960	30005	30246	32121-2
27-0970-03	30006	30247	32121-24
27-0990-03	30008	30248	32121-3
2710-11	30010	30249	32121-32
2710-20	30012	302-5	32121-34
2710-31	30014	302-57	32121-35
27-1040	30015	302-60	32121-36
27-1050	30016	30261	32121-44
27-1160	30017	30262	32121-45
27-1170	30018	302-62	32121-50
27-1180	30021	3-0312	32121-51

부품 번호	부품 번호	부품 번호	부품 번호
32121-6	3217-5	3230-30	3241-6
32121-67	3217-6	3230-5	3241-7
32121-69	3217-7	3230-6	3242-1
32121-73	3217-8	3230-7	3242-2
321-23	3217-9	323-10	3242-4
32128-12	32180-030	323-11	324-25
32128-15	3218-1	3231-2	3242-9
32128-16	3218-13	323-12	3243-1
32128-19	3218-18	3231-21	3243-13
32128-20	3218-2	3231-22	324-5
32128-21	3218-3	3231-25	3245-1
32128-23	3218-5	3231-27	3245-35
32128-25	3218-7	323-13	3245-42
32128-32	3219-1	3231-33	324-6
32128-33	3219-10	3231-4	3246-17
32128-36	3219-14	323-14	3246-2
32128-37	3219-2	3231-5	324-7
32128-43	3219-3	323-15	324-8
32128-48	3219-5	323-17	3249-3
32128-49	3-2198	323-19	3250-13
32128-54	3220-1	323-2	3250-36
321-3	3220-12	323-20	325-10
3213-1	3220-18	323-23	325-11
3213-2	3220-2	323-29	325-12
3213-20	3220-20	3233-26	325-13
32136-2	3220-25	323-4	325-14
32136-9	3220-26	3234-1	325-17
3213-8	3220-3	3234-11	325-18
321-4	3220-5	3234-12	325-19
32140-94	3220-6	3234-13	325-2
32141-111	3220-7	3234-14	325-22
32141-36	322-1	3234-17	3252-4
32144-1	322-10	3234-18	3253-17
32144-10	322-11	3234-19	3253-21
32144-14	322-12	3234-24	3253-3
32144-18	322-14	3234-27	3253-4
32144-4	322-16	3234-29	3253-5
32144-44	322-17	3234-32	3253-6
32144-57	322-2	3234-33	3253-7
32146-13	322-20	3234-34	3253-8
32146-20	322-23	3234-36	325-4
32148-5	322-29	3234-38	3254-1
32149-2	322-3	3234-4	3254-17
321-5	322-4	3234-42	3254-2
32151-104	322-42	3234-5	3254-21
32151-12	322-5	3234-6	3254-4
32151-36	322-6	3234-7	3254-6
32151-47	322-7	323-49	3254-8
32151-60	322-8	323-5	325-5
32151-61	322-9	323-50	3255-16
32151-62	3229-1	323-52	3255-7
32151-71	3229-11	323-53	3255-8
32151-77	3229-2	323-58	3255-9
32151-92	3229-20	323-6	325-6
32152-1	3229-34	323-7	3256-1
32152-4	3230-1	323-8	3256-14
32153-5	3230-2	323-9	3256-15
32153-6	3230-22	324-10	3256-16
321-6	3230-23	324-13	3256-2
3216-16	3230-26	3241-5	3256-22

부품 목록

부품 번호	부품 번호	부품 번호	부품 번호
3256-23	3274-7	3296-6	340-101
3256-24	3274-74	3296-60	340-103
3256-25	3274-80	3296-62	340-105
3256-26	3274-93	3296-67	340-109
3256-28	3274-99	3296-8	340-126
3256-3	327-7	3296-9	340-127
3256-35	3283-1	33003-00	340-128
3256-38	328-9	33004-00	340-129
3256-4	3290-125	33014-00	340-132
3256-42	3290-133	33023-00	340-136
3256-45	3290-134	33024-00	340-138
3256-46	3290-237	33025-00	340-139
3256-49	3290-244	33026-00	340-14
3256-5	3290-271	33028-00	340-142
3256-51	3290-317	33-0630	340-154
3256-56	3290-321	33093-00	340-156
3256-6	3290-334	33094-00	340-157
3256-67	3290-343	33098-00	340-16
3256-69	3290-355	33-1000	340-17
3256-74	3290-357	33103-012	340-18
3256-78	3290-360	33103-020	340-2
3256-82	3290-378	33103-040	340-3
325-7	3290-379	33103-045	340-4
3257-3	3290-382	33104-020	340-6
3257-32	3290-384	33104-040	340-65
3257-33	3290-440	33105-025	340-68
3257-42	3290-450	33105-030	340-7
3257-5	3290-467	33113-008	340-70
325-8	3290-477	33113-012	340-72
3258-166	3290-485	33113-025	340-74
3262-3	3290-495	33113-030	340-77
3269-23	3290-55	33114-010	340-78
3269-28	329-1	33114-016	340-82
3269-3	329-2	33114-020	340-86
3269-4	3295-46	33114-025	340-87
3269-8	32-9610	33114-030	340-88
327-15	3296-12	33114-035	340-89
327-17	3296-15	33114-040	340-92
3272-1	3296-16	33114-060	340-98
3272-10	3296-19	33115-016	3-4160
3272-11	3296-2	33115-020	3-4170
3272-12	3296-23	33115-025	3-4244
3272-16	3296-25	33115-030	353-212
3272-19	3296-26	33115-050	353-384
3272-23	3296-28	33115-080	353-426
3272-37	3296-29	33118-045	353-427
3272-4	3296-33	33118-140	353-461
327-24	3296-39	33123-016	353-511
327-25	3296-4	33124-025	353-515
3272-6	3296-42	33125-025	353-528
3272-7	3296-45	33125-030	353-550
3273-14	3296-47	33125-045	353-564
3274-1	3296-48	33126-045	353-743
3274-105	3296-49	33-3090	353-781
3274-12	3296-5	3334-945	353-783
3274-31	3296-50	3-3891	353-877
3274-39	3296-51	3-3892	353-949
3274-5	3296-53	3-3904	353-957
3274-52	3296-56	340-1	353-979
3274-69	3296-57	3-4010	353-987

부품 번호	부품 번호	부품 번호	부품 번호
353-988	42-9030	48-9071-01	52-3000
353-990	42-9100	48-9081-01	52-3100
354-120	43-0090	48-9220	52-3110
354-121	43-1820	48-9590	52-3120
354-126	43-2550	49-0390	52-3170
354-136	43-2830	49-2040	52-3180
354-73	43-3860	49-4100	52-3200
354-78	43-3990	49-5430	52-3590
354-79	43-5910	49-5880	5-2653
360-0398	43-5930	49-5900	5-2673
361-1	43-6810	49-5960	5-2942
361-10	44-0870	49-6020	5-3137
36-1740	44-2200	49-6110-01	5-3256
3-6498	44-2500	49-6120	5-3257
3-6573	44-5480	49-6200-01	5-3820
3-6685	44-5560	49-6220	5-3889
36-7190	44-6250-03	49-6250	53-9250
36-7250	44-6260	49-6260	5-3934
36-7260	44-6340	49-6290	53-9682
36-7420	44-6370	49-6440-03	54-0010-03
3-6775	44-8990	49-7660	54-0110
3-6776	4-5189-01	49-8320	5-4038
3-6777	46-0430	5-0652	5-4373
3-6778	46-6560	5-0698	5-4523
3-6781	46-7510	5-0946	5-4527
37-2760-01	46-8530	51-0350	54-8810
37-3490-01	46-8560	51-0600	54-9180
3-7442	47-2380	51-0680	54-9510
3-7445	47-2890	51-0700	55-7660
37-6730	47-4060-01	51-0780	560031W
37-8030-03	47-4080-01	51-0790	56-6220
38-0410	47-4250	5108	56-6230
38-3400	47-4260	51-0830	56-6360
3-8386	47-4300-01	51-0840	56-7960
3-8448	47-4380	5-1090	56-7970
3-8514	47-4390	5-1091	56-7971
38-5250	47-4400	5-1226	56-7972
38-7330	47-4410	51-2550	56-7973
38-7420	47-4420	5-1382	56-7976
38-7820	47-4430	5-1393	56-9510
3-9116	47-4440	51-4060	56-9520
3-9117	47-4450	5-1457	57-0240
3-9280-01	47-4460	5-1460	57-0260
39-9590	47-4470	5-1461	57-0680
40-0340	47-4480	5-1463	57-0690
40-0370-01	47-4490	5-1464-03	57-3210
40-3760-03	47-4510	5-1468-01	57-4940-01
40-6400	47-4530	5-1470	57-5190
40998	47-5320-01	5-1706	57-5200
40999	47-5640	52-1460	57-5210
411024	47-6680	52-2480	57-5270
41480	47-7140	52-2860	57-5280
41679	47-7150	52-2890	57-6140
41-9150	47-7160	52-2891	57-6220
42-1910	47-7170	52-2900	57-6390
42-1940	47-7510	52-2910	57-7650
4-2219	48-7430	52-2920	57-8580
42-4790-01	48-8880	52-2930	57-9340
42-4800-01	48-9020	52-2980	57-9910
42-4820	48-9050	52-2990	58-3850

부품 목록

부품 번호	부품 번호	부품 번호	부품 번호
58-4250	61-3400	63-9750	68-8900-01
58-5740	61-3790	65-5940	68-8920
58-5750	61-3800	65-5950	68-8930
58-5780	61-4160	65-6200	68-8940
58-5790	6-1600	65-6210	68-8950
59-2080	61-9390-01	65-6450	68-8960
59-2090	62-2130	65-6460	68-8970
59-2500-03	62-2170	65-6520	68-8980
59-2580	62-2180	65-6530	68-8990
59-3670	62-2190	65-7270	68-9400
59-4200	62-2390-01	65-7910	68-9930
59-5470-01	62-2420-01	65-7940	68-9970
59-5560	62-2440	65-8360-01	69-1510
59-5570	62-2460	65-8570	69-1530
59-5580-01	62-2660	65-8600	69-1720
59-5630	62-4340	65-8770	69-4320
59-5690	62-4420	6590003	69-5430-03
59-5770-01	62-4480	65-9080	69-6270-01
59-5780	62-4600	65-9500	69-6470
59-5820	62-4610-03	65-9700	69-6860
59-5830-01	62-5070	66-0561	69-6920-03
59-5890	62-5510	66-2490	69-6950
59-5910	62-5570	66-2630	69-8390
59-6000-01	62-5580	66-2950	69-8400
59-6010-01	62-6080	66-4070	69-8890
59-6070-01	62-6110	66-4270-03	69-8930
59-6080-01	62-6130	66-4340	69-8960
59-6090	62-6390	66-5620	69-8980
59-6140	62-6470	66-5640	69-9760
59-6150	62-6480-01	66-5650	69-9800
59-6190	62-7120	66-7220	69-9880
59-6250-01	62-7700-03	66-7230	700083
59-6290	62-7770	66-7240	700382
59-6330	63-0070	66-8010	7-0081
59-6340	63-0080-03	66-8800	70-1170
59-7410	63-0960	66-9140	70-1200-01
59-7490	63-1510	66-9302	70-1350
59-8400	63-1540-03	67-1750	70-1820
59-9740	63-1770	67-1751	70-4790
60-5470	63-2290	67-4410	70-7130
60-6500	63-3410	67-4630	70-8040
6-1030	63-3850	67-5770	70-8370
61-0380-01	63-3890	67-5840	70-8500
61-0410	63-3930	67-6920	70-9840
61-0420-01	63-3950	67-7561	70-9870
61-0430-01	63-4020	67-7960	70-9880
61-0790	63-4030	67-8110	70-9940
61-0910	63-4050	67-8510	70-9950
61-1010	63-4080	67-9410	70-9960
61-1210-01	63-4480	68-3270	71-0990
6-1130	63-6240	68-5130	71-1360
61-1950	63-7790	68-5260	71-1550
61-2670	63-8300	68-5310	71-2530
61-2790	63-8360	68-5380	71-3590
61-3000	63-8400	68-5560	71-3690
61-3260	63-8410	68-5880	71-4410
61-3280	63-8580	68-6150	71-4411
61-3290	63-8610	68-6710	71-4540
61-3380	63-8750	68-6840	71-4740-03
61-3390	63-9510	68-7530	71-5960

부품 번호	부품 번호	부품 번호	부품 번호
72-0380	75-7580-01	8-2570	83-4730-01
72-0390	75-7590-01	82-6510-01	83-4740
72-0410	75-7680-01	82-6530-01	83-5400
72-0420	75-8100	82-6570	83-6930-01
72-0430	75-9440	82-6600	83-6940-01
72-0440	75-9670-01	82-6630-01	83-6950-01
72-0450-01	75-9680-01	82-6650-01	83-7000
72-0460-01	75-9831	82-6740	83-8590
72-0470-01	75-9840	82-6780-01	83-9020
72-3760	75-9990	82-6820	83-9310
72-4640-03	76-0410	82-6830-01	8-3980
72-4660-03	76-0800	82-9390	8-3990
72-4680-03	76-0850	83-0020	84-0810-01
72-9361	76-2460	83-0030	84-1990
72-9390	76-2970	83-0040	84-2000-03
72-9710	76-2980	83-0080	84-2190
74-0340	76-3580	83-0160	84-2230-03
7-4150	76-3600-01	83-0190-01	84-2280-03
74-1810	76-3610-01	83-0200-01	84-2350
74-3570	76-3620	83-0540-01	84-2420-03
74-3650	76-4660	83-0580	84-2450
74-3730	76-5050	83-0630	84-2451
74-5560	76-5220	83-0640-01	84-2452
74-5950	76-8170	83-0700-03	84-2453
74-8830	76-8640	83-0730	84-2460-03
74-9100	76-8870	83-0740	84-2550-03
74-9110	77-0300-01	83-0750	84-2620-03
75-0560	77-0330	83-0760	84-2680-03
75-0770	77-0350	83-0810	84-5300
75-1040	77-0560	83-0820	84-5370
75-1290	77-1060	83-0830-01	84-6070
75-1310	77-1080	83-0840-01	84-6080
75-1370	77-4340-01	83-0870	84-6090
75-1520	77-4810	83-0910	84-6160
75-1560-01	77-5080-01	83-1031	84-6180
75-1610-01	77-5090-01	83-1040	84-8200
75-1620-01	77-5320	83-1050	84-8290
75-1710	77-6710-03	83-1060-03	84-8600
75-1720	77-7330	83-1150	84-8730
75-1740	80-1210	83-1200	84-8740
75-1750-01	80-1300	83-1220	85-0160-03
75-1840	80-1460	83-1270	85-0290
75-1960-01	80-1470	83-1350	85-0310-03
75-1980-01	80-1680	83-1360	85-4650
75-2160	80-1690	83-1390	85-4930
75-4040-03	80-1860-03	83-1420	85-4940
75-4050-03	80-1890	83-1430	85-5760
75-5270	80-2040	83-1630-03	85-6010
75-5470	80-2050	83-1670	85-6040-03
75-5890	80-6990	83-1680	85-6540
75-5900	80-7342	83-1690	85-6610
75-5910	80-8650	83-1700	85-7190
75-6070	80-9590	83-1840-01	85-7220
75-6080	8-1750	83-1890	85-8030
75-6180	82-0660	83-2280	85-8120-03
75-6200	82-2190	83-2310	85-8290
75-6230	82-3070-03	83-2380	85-8360
75-6340	8-2490	83-2420	85-8460
75-6820	82-4910	83-2590	85-8730
75-7570	8-2530	83-4720-01	85-8770

부품 목록

부품 번호	부품 번호	부품 번호	부품 번호
85-8940	88-7590	92-5039	93-0307
85-8950	88-7840	92-5578-01	93-0309
85-8960	88-7880	92-5588	93-1122
85-9020	88-8350	92-5604	93-1251
85-9030	88-8440-03	92-5606	93-1252
85-9120	88-8450	92-5607	93-1256
85-9150	88-8480	92-5608-03	93-1394
85-9180	88-8990	92-5816	93-1414
85-9200	88-9000	92-5821	93-2018
85-9550	88-9630-01	92-6282	93-2075-01
85-9670	88-9640-01	92-7160	93-2090
85-9970	88-9700	92-7179-01	93-2092
86-0010-03	92-0527	92-7186	93-2096
86-1960	92-0530	92-7302	93-2190
86-1970	92-0585	92-7305	93-2191
86-2120	92-0586	92-7534	93-2242
86-3010	92-1233	92-7536	93-2254
86-5350	92-1298	92-7538	93-2255
86-5360	92-1655	92-7539	93-2256
86-5390	92-1705	92-7559	93-2258
86-5900	92-1715	92-7560	93-2264
86-5910	92-1719	92-7595	93-2270
86-6110	92-1726	92-7750-01	93-2279
86-6560	92-1727	92-7752-01	93-2322
86-7330	92-1765	92-7768	93-2329
86-7450	92-1815	92-7900	93-2368
86-7610-03	92-1846	92-7941	93-2384
86-7640-01	92-2025	92-8690	93-2454
86-8101-01	92-2041	92-8861	93-2463
86-8630	92-2153	92-8862	93-2464
86-9100	92-2308-03	92-8863	93-2466
86-9120	92-2311-03	92-8866	93-2470
86-9140	92-2312-03	92-8934	93-2489
86-9720	92-2313-03	92-8972	93-2511-01
86-9810-01	92-2314	92-8973	93-2516
87-1430	92-2315	92-8981	93-2518
87-1490	92-2318-03	92-8983	93-2522
87-1970	92-2319-03	92-8990	93-2525
87-2720-03	92-2320	92-8991	93-2545
87-3200	92-2323	92-8995	93-2549
87-3210	92-2324	92-8997	93-2550
87-3290	92-2325-03	92-9165	93-2551
87-3470	92-2326-03	92-9167	93-2559
87-3770	92-2343-01	92-9199	93-2562
87-3920	92-2344	92-9218	93-2569
87-4020	92-2379	92-9231	93-2576-01
87-4260	92-2538	92-9250	93-2877
87-4760	92-2546	92-9251	93-2887
87-5100	92-2601	92-9252	93-2891
87-6630	92-2739	92-9545	93-2892
87-7270	92-2762	92-9657	93-2904-01
87-8170	92-3086	92-9658	93-2906
87-8370	92-3087	92-9659	93-2921
87-8640	92-3187	92-9726	93-2931
87-9400	92-3814	92-9727	93-2959
88-6330	92-4187	92-9749	93-2981-01
88-6790	92-4284	92-9767	93-2982-01
88-6830	92-4285	92-9785	93-2998-01
88-6870	92-5018-03	93-0181	93-3007
88-7580	92-5035	93-0183	93-3038-03

부품 번호	부품 번호	부품 번호	부품 번호
93-3080-03	93-6850	93-9903	94-5236
93-3102	93-6855	93-9904	94-5261
93-3577	93-6857	93-9934	94-5350
93-4034	93-6887	93-9936	94-5357
93-4132	93-6960	93-9937	94-5358
93-4133	93-6981	93-9938	94-5381-01
93-4239	93-7128	93-9939	94-5383-01
93-4240	93-7140	93-9999	94-5586-01
93-4241	93-7160	94-0694	94-5588-01
93-4242	93-7486	94-0695	94-5780
93-4243	93-7498	94-1291	94-5850
93-4244	93-7500	94-1304	94-5858
93-4262	93-7501	94-1328	94-5870
93-4263	93-7502	94-1369	94-5879
93-4264	93-7510	94-1374	94-5885
93-4510	93-7522	94-1375	94-5979
93-4582	93-7629	94-1378	94-6116
93-4583-01	93-7630	94-1382	94-6363
93-4628	93-7631	94-1383	94-6368
93-4632	93-7769	94-1386	94-6392
93-4696	93-7775	94-1433	94-6394
93-4747	93-7818	94-1861-03	94-6395
93-4764	93-8062	94-2500	94-6396
93-4803	93-8063	94-2621	94-6710
93-4806	93-8064	94-2660	94-6826
93-4824	93-8065	94-2690	94-6936
93-4825	93-8075	94-2694-01	94-7227
93-4838	93-8409	94-2701	94-7372
93-4839	93-8457	94-2702	94-8141
93-4982	93-8584	94-2703	94-8170
93-5023	93-8626	94-2710	94-8171
93-5265	93-8636	94-2732	94-8196
93-5385	93-8637	94-2733	94-8197
93-5431	93-8684	94-2738	94-8198
93-5547	93-8806	94-2747	94-8199
93-5630	93-8823	94-2958	94-8693
93-5957	93-8825	94-3256	94-8908
93-5961	93-8826	94-3405	94-8936
93-5973	93-8827	94-3477	94-8945
93-5974	93-8849	94-3489	94-9024
93-5980	93-9015	94-3559	94-9202
93-5988	93-9017	94-3621	94-9210
93-6048	93-9018	94-3695-01	94-9211
93-6049	93-9039	94-3697-01	94-9213
93-6051	93-9043	94-3829	94-9214
93-6053-01	93-9045	94-3951	94-9219
93-6069	93-9049-01	94-4208	94-9220
93-6090	93-9051	94-4307	94-9226
93-6212	93-9052	94-4328	94-9411
93-6587	93-9078	94-4329	94-9609
93-6688	93-9151	94-4335	94-9610
93-6689	93-9164	94-4507	94-9611
93-6696	93-9774	94-4543	94-9614
93-6789	93-9783	94-4544	94-9617
93-6790	93-9793	94-4548	94-9618
93-6797	93-9794	94-4969	94-9619
93-6838-03	93-9795	94-4982	94-9620
93-6840	93-9879	94-4993	94-9625
93-6841	93-9898	94-5053	94-9648
93-6842	93-9901-01	94-5079	95-0532

부품 목록

부품 번호	부품 번호	부품 번호	부품 번호
95-0550	95-2907	95-7119	95-9224
95-0551	95-2908	95-7140-01	95-9225
95-0552	95-2909	95-7148	95-9226
95-0555	95-2910	95-7149	95-9648
95-0556-03	95-2912	95-7158	98-0152
95-0559	95-2932	95-7497	98-0616
95-0563	95-2941-01	95-7733-01	98-0642
95-0564	95-3070	95-8531	98-0647
95-0568-01	95-3071	95-8568-03	98-0648
95-0575	95-3072	95-8575	98-0649
95-0576-03	95-3073	95-8581	98-0668
95-0577	95-3076	95-8601	98-0917
95-0582	95-3077	95-8620	98-0924-01
95-0584	95-3078	95-8689	98-0925
95-0586	95-3079	95-8694	98-0973
95-0590-03	95-3081	95-8724-03	98-0996
95-0591	95-3082	95-8730	98-1450
95-0592	95-3083	95-8739-01	98-1471
95-0594	95-3084	95-8748-01	98-1483
95-0595	95-3085	95-8752	98-2150
95-0599	95-3086	95-8753-01	98-2153
95-0600-01	95-3087	95-8755-01	98-2160
95-0601-01	95-3088	95-8783	98-2161
95-0610	95-3089	95-8784	98-2178
95-0611	95-3090	95-8796-03	98-2181
95-0612	95-3091	95-8802	98-2194
95-0620-01	95-3094	95-8803	98-2196
95-0621	95-3095	95-8805	98-2330
95-0625	95-3147	95-8826	98-2389
95-0632-03	95-3348	95-8827	98-2859
95-0636	95-3465	95-8828	98-2947
95-0637-03	95-3577	95-8835	98-2982
95-0642	95-3703	95-8836	98-3551
95-0643	95-4256	95-8837	98-3587-01
95-0646	95-4356	95-8840	98-3921
95-0647	95-4387	95-8843	98-3999
95-0648	95-4389	95-8853	98-4166
95-0707	95-5622	95-8854	98-4583
95-0728	95-5719	95-8861	98-4584
95-0745	95-5805	95-8884	98-4587
95-0772	95-5806	95-8904-03	98-4590
95-0930	95-5807	95-8905-01	98-4639
95-1629	95-5817	95-8933-03	98-4871
95-1633	95-5825	95-8934	98-5208
95-1634-01	95-5826	95-8971	98-5215
95-1635-01	95-5833	95-8972	98-5918
95-1636	95-5840-03	95-8979	98-5920-01
95-1638	95-5942	95-8980	98-5933
95-1642-01	95-5943	95-8981	98-7068-01
95-1653	95-5946	95-8982	98-7257
95-1811	95-5959-01	95-8990	98-7260
95-1828	95-5965	95-8999	98-7261
95-2450	95-5966	95-9185	98-7264
95-2625	95-5984	95-9186	98-7300-01
95-2638	95-5985	95-9188	98-7302-01
95-2741	95-5986	95-9191	98-7312
95-2789	95-5987	95-9193	98-7313
95-2790	95-5988	95-9221	98-7400
95-2793	95-5989	95-9222	98-7401
95-2903	95-6448	95-9223	98-7402

부품 번호	부품 번호	부품 번호	부품 번호
98-7403	99-2022	99-4505	99-8698-01
98-7404	99-2023	99-4506	99-9156
98-7406	99-2047	99-4507	99-9209
98-7407	99-2079	99-4508	99-9770
98-7408	99-2087	99-4509	99-9771
98-7410	99-2093	99-4543-01	99-9827
98-7413	99-2096	99-5107	AU218-5106
98-7419	99-2097	99-5432	GVA15201
98-7612	99-2098	99-5434	GVA15205
98-7693	99-2318	99-5493	H292327
98-7705	99-2996	99-5501	KW10676
98-7769	99-3139	99-5608-03	SBC17000
98-7912	99-3373	99-5609-03	SG148154
98-7913	99-3404	99-5614	SG148160
98-7921-01	99-3412-03	99-5617	SG481512
98-7966	99-3439	99-5621	SG482016
98-7978	99-3472	99-5648	SG482017
98-8153	99-3478	99-5652	SG487054
98-8159	99-3514	99-5653	SG487255
98-8173	99-3545	99-5654	SG487256
98-8676	99-3619	99-5672	SG487257
98-8677-01	99-3620	99-5678	SG487275
98-8687	99-3623-03	99-5748	SG487276
98-8688	99-3624	99-5749	SG487277
98-8690	99-3626	99-6193	SG487278
98-8691	99-3631	99-6216	SG715802
98-8754	99-3641	99-6240	SGA08313
98-8756	99-3757	99-6241	SGA10375
98-8759	99-3767	99-6858	SGA12375
98-8761-01	99-3773	99-6964	SGC05550
98-8766-01	99-3782	99-6969	SGC07624
98-8775	99-3792	99-7133	SGC07625
98-8776	99-3794-03	99-7140	SGC07750
98-8777	99-3801	99-7143	SGC07754
98-9305	99-3841	99-7144	SGC08100H
98-9311	99-3842	99-7214	SGC08123
98-9416	99-4072	99-7300	SGC08125
98-9493	99-4103	99-7420	SGC10100H
98-9676	99-4109	99-7430	SGC10100S
98-9705	99-4115	99-7435	SGC10750
98-9764	99-4116	99-7532	SGC10754
99-0815	99-4126	99-7534	SGC10755
99-0853	99-4152	99-7570	SGC10813H
99-1091	99-4182-01	99-7963-03	SGC12123
99-1268	99-4183-01	99-8150	SGC12125
99-1283	99-4201	99-8162	SGS07313
99-1291	99-4208	99-8163	SGS08313
99-1297	99-4209	99-8168	SGS08375
99-1453	99-4210	99-8193	SGS08500
99-1454	99-4212	99-8343	SGS10374
99-1456	99-4213	99-8351	SGS10375
99-1460	99-4243	99-8358	SGS10500
99-1469	99-4248	99-8432	SGS10504
99-1611	99-4258	99-8611	SGS10750
99-1612	99-4260	99-8661	SGS10875
99-1613	99-4270	99-8662	SGS10876
99-1615	99-4500	99-8664	SGS12500
99-1635	99-4502	99-8675	SGS12750
99-1637-01	99-4503	99-8686	SGS12875
99-1644	99-4504	99-8693	SGS12876

부품 목록

부품 번호

SGS14500

SGS14750

SGS14875

SGS14876

SGS16100

SGT05550

SGT07625

SGT07750

SGT08100H

SGT08125

SGT10100H

SGT10100S

SGT10750

SGT10813H

SGT12125

SVB13600

SVB14520



TORO®

투자 가치를 지켜주는. 100% TORO® 순정 부품을 사용하십시오.

우리가 약속할 수 있는 것은...

Toro의 순정 교체 부품을 사용하여 투자 가치를 지키고 잔디 관리 장비 성능을 최고 수준으로 유지하십시오. Toro는 장비의 정확한 설계 사양에 맞추어 교체 부품을 제작하기 때문에 가장 안정성이 높습니다. 안심하고 장비를 사용하려면 정품 Toro 부품을 반드시 사용하십시오.

TORO가 제공하는 것:

- **업계 최고의 재고 보유율** - Toro의 부품 공급망의 지원을 받는 귀사의 현지 공급 파트너는 필요할 때 필요한 부품을 제공합니다.
- **부품 가용성** - 대부분의 현지 공급 파트너는 부품을 24시간 이내에 납품합니다. Toro는 48시간 내 납품을 목표로 이 약속을 지원합니다.
- **경쟁력 있는 가격** - Toro 부품 가격은 일반 부품 공급사와 비슷한 수준입니다.
- **품질** - Toro 순정 정비 부품은 정품 장비에서 사용된 부품과 동일하므로 작업 중단 시간 최소화로 최대의 성능이 보장됩니다.
- **최고의 고객 서비스** - 필요한 Toro 부품을 공급하는 전담 지원 서비스를 이용하십시오.
- **믿을 수 있는 부품** - Toro 순정 부품이 있으면 장비 사양에 맞는 부품을 정확하게 사용할 수 있습니다. 부품이 제대로 작동하지 걱정할 필요가 없습니다.



우리가 말하는 **COUNT ON IT**은, 의미 그대로입니다

Toro 브랜드를 달고 있는 모든 제품의 배경에는 100년 이상의 역사, 혁신성, 그리고 변함 없는 신뢰도가 있습니다. 저희는 고객에게 최신 기술을 제공하기 위하여 연구 개발 및 투자를 결코 중단하지 않습니다. Toro가 업계에서 가장 잘 알려진, 가장 신뢰 받는 브랜드 중 하나인 이유가 바로 이것입니다. 또한 당사는 글로벌 판매 네트워크로 연결된 우수한 딜러를 통해 제품을 공급하고, 부품과 서비스를 지원합니다. **진정한 사람. 진정한 지원.**

스마트한 기능. 입증된 신뢰성.



Count on it.



toro.com

본사

The Toro Company

8111 Lyndale Ave. So.

Bloomington, MN 55420, U.S.A.

전화: (1) 952 888 8801

팩스: (1) 952 887 8258

©2019 The Toro Company.

All Rights Reserved.

19-801-KO

이 카탈로그에 설명된 제품은 참조용입니다. 실제 판매되는 제품의 용도, 설계, 필요한 부착장치 및 안전 기능은 상이할 수 있습니다. 당사는 사전 예고 없이 제품을 개선하고 사양, 설계 및 기본 장비를 변경할 권리가 있으며 그에 대해 어떤 책임도 부담하지 않습니다. 당사가 제공하는 모든 제품 보증에 대한 자세한 내용은 제품을 구매한 곳에 문의하십시오.



facebook.com/ToroCompany
twitter.com/TheToroCompany
youtube.com/ToroCompanyEurope