



# 2023-24 고성능 부품 빠른 참조 가이드





# 10가지 이유

TORO 순정 부품 사용



## 1 완벽한 품질 적합성

Toro 순정 부품으로 장비 성능을 극대화하십시오. 정확하게 장착되는 Toro 부품을 사용하면 장비 마모가 줄어듭니다.



## 2 24~48시간 이내에 배송

대부분의 현지 채널 파트너는 부품을 24시간 이내에 배송합니다. 이를 위해 Toro는 48시간 이내에 부품을 배송한다는 목표를 세웠습니다.

## 4 가격에 반영되는 요소

- ✓ 품질
- ✓ 성능
- ✓ 내구성

## 3 정비가 쉽다



## 5 전 세계의 딜러 및 판매 대리점 네트워크

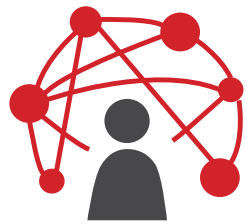

## 6 98%의 부품 보유율

Toro 부품 공급망의 지원을 받는 현지 공급 파트너는 필요할 때 원하는 부품을 제공합니다.

## 7 90일 보증

상용 제품에 대해 Toro가 90일 보증을 제공하므로 장비를 안심하고 사용할 수 있습니다.



## 8 내구성

견고하게 제작된 Toro 부품은 고객의 기대를 뛰어 넘습니다.

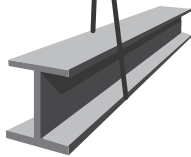

## 10 1500개 이상의 특허

100여 년의 역사  
The Toro Company는 창립 이후 제품 특허를 출원해왔고, 이 분야 제품에 적용된 혁신 기술을 보호해 왔습니다.

## 9 혁신을 향한 TORO의 투자

Toro는 수익의 상당 부분을 재투자해 혁신적인 신제품을 개발합니다.



Count on it.

## 애플리케이션 마이 터프프로(myTurf® Pro) 자산 관리

### 주요 기능

장비 연결성. 유지보수 알림 기능. 연중무휴 주문 가능한 부품.

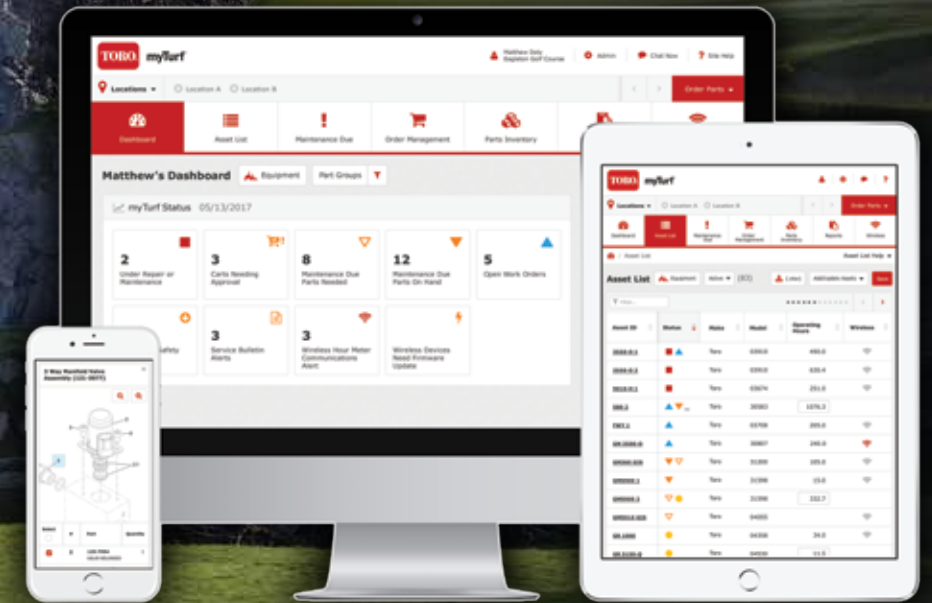

### 대부분의

작업 효율성 개선. 전반적 유지관리 비용 감소. 작업관리 평판 향상.

**여러분의 골프장에 가장 중요한 것은 당사에도 가장 중요합니다.**

myTurf Pro는 브랜드에 관계 없이 고객의 자산과 유지보수 프로그램을 원활하게 연결하는 효율적이고 사용하기 쉬운 애플리케이션입니다. 일상 작업을 자동화하고, 부품 주문을 용이하게 하고, 유지보수 작업 할당을 관리하고, 작업 완료를 추적 관리함으로써 직원들이 더욱 효율적으로 근무할 수 있게 지원하는 도구입니다. 전반적인 자산 상태를 “한눈”에 파악합니다. 연결. 관리. 유지보수. 간소화.

대화 참여  
[@ToroGolf](#)

©2022 The Toro Company. All rights reserved.

\*제원과 디자인은 사전 통보 없이 변경될 수 있습니다. 이 카탈로그에 설명된 제품은 안내용입니다. 실제 판매되는 제품의 용도, 설계, 필요한 부착장치 및 안전 기능은 상이할 수 있습니다. 모든 상표는 해당 소유자의 자산입니다.

# 특별 품목



장비	설명	부품 번호
<b>더 긴 수명의 타인</b>		
Procore 440/660/648/864/880/1298	Titan 쿼드, 3/8" 마운트(5.00" x 0.46", 0.32")	137-6526(108-9109 대체)
Procore 440/660/648/864/880/1298	Titna 쿼드, 3/8" 마운트(5.00" x 0.55", 0.41")	137-6527(108-9110 대체)
Procore 440/660/648/864/880/1298	Titan 쿼드, 3/8" 마운트(5.00" x 0.58", 0.48")	137-6529(108-9294 대체)
Procore 440/660/648/864/880/1298	Titan 쿼드, 3/8" 마운트 (5.00" x 0.36", 0.25")	138-5937(108-9108 대체)

장비	설명	부품 번호
<b>새로운 단일 어셈블리 타인</b>		
ProCore® SR 시리즈 타인	타인 어셈블리 0.500" X 5.5"(3/8" 마운트)	139-8618(SGC05550 대체)
ProCore® SR 시리즈 타인	타인 어셈블리 0.687" X 7.0"(12 mm 마운트)	139-8616(SGC07624 대체)
ProCore® SR 시리즈 타인	타인 어셈블리 0.813" x 7.0"(12 mm 마운트)	139-8625(SGC07754 대체)
ProCore® SR 시리즈 타인	타인 어셈블리 0.750" x 10.0"(12 mm 마운트)	139-8620(SGC10754 대체)
ProCore® SR 시리즈 타인	타인 어셈블리 0.687" x 7.0"(12 mm L-마운트)	139-8614(SGC07625 대체)
ProCore® SR 시리즈 타인	타인 어셈블리 0.810" x 10.0"(12 mm L-마운트)	139-8613(SGC10813h 대체)
ProCore® SR 시리즈 타인	타인 어셈블리 0.750" x 10.0"(18 mm L-마운트)	139-8623(SGC10750 대체)
ProCore® SR 시리즈 타인	타인 어셈블리 1.06" x 8.0"(18 mm L-마운트)	139-8628(SGC08100h 대체)
ProCore® SR 시리즈 타인	타인 어셈블리 1.06" x 10.0"(18 mm L-마운트)	139-8617(SGC10100h 대체)
ProCore® SR 시리즈 타인	타인 어셈블리 1.00" x 10.0"(18 mm L-마운트)	139-8619(SGC10100s 대체)

장비	설명	부품 번호
<b>잔디 액세서리</b>		
Reelmaster Greensmaster	게이지 바 어셈블리	108-6715
Reelmaster Greensmaster	종이, Toro 릴(팩 10개)	125-5610
Reelmaster Greensmaster	종이, Toro 릴 팸플릿	125-5623
다수	정비 및 부품 설명서(USB 드라이브)	137-5215
베드나이프 및 릴	그라인드 각도 표시기	131-6828
베드나이프 및 릴	그라인드 각도 표시기 마운트	131-6829
Reelmaster 3105-D/5410-D/5510-D/5210	셀 오일	112-1690

장비	설명	부품 번호
<b>유압 호스</b>		
Groundsmaster 4700-D	데크 6번 및 7번 유압식 ASM 호스	104-5498
Groundsmaster 4700-D	데크 6번 및 7번 유압식 ASM 호스	104-5499
Reelmaster 3100-D/3105-D	예초 회로 유압식 ASM 호스	117-5142
Reelmaster 3100-D	중앙 및 리프트 유압식 ASM 호스	117-5147
Reelmaster 3550/3555/3575 Greensmaster 3300	유압식 리프트 ASM 호스	119-2065
Reelmaster 5410-D/5510/5610/5610-D	1번, 4번 및 5번 리프트 암 유압식 ASM 호스	92-5694
Greensmaster 3300 TriFlex	리프트 회로 ASM 호스	119-2053
Greensmaster 3300 TriFlex	리프트 회로 ASM 호스	119-2066
Greensmaster 3300 TriFlex	리프트 회로 ASM 호스	119-2052
Greensmaster 3300 TriFlex	리프트 회로 ASM 호스	119-2050
Greensmaster 3300 TriFlex	리프트 회로 ASM 호스	119-2051

# 빠른 참조 가이드

- |           |                |          |
|-----------|----------------|----------|
| 8 윤활유     | 42 블레이드 참조 차트  | 62 타이어   |
| 10 MVP 키트 | 44 베드나이프 참조 차트 | 68 베어링   |
| 28 필터     | 46 서비스 릴 참조 차트 | 82 벨트    |
| 38 블레이드   | 48 타인          | 86 부품 목록 |



# REELS+™ EDGESERIES REELS+™

## 시간 절약, 비용 절약

플러스(PLUS) 릴 교체에 필요한 모든 것이 포함되어 사전 조립되어 있음

플러스(PLUS) 부품은 제작시 전문 기술자가 조립

플러스(PLUS) 전부 Toro 순정 부품 사용

플러스(PLUS) 사용자를 위한 시간과 인력 감소, 비용 및 자원 절약

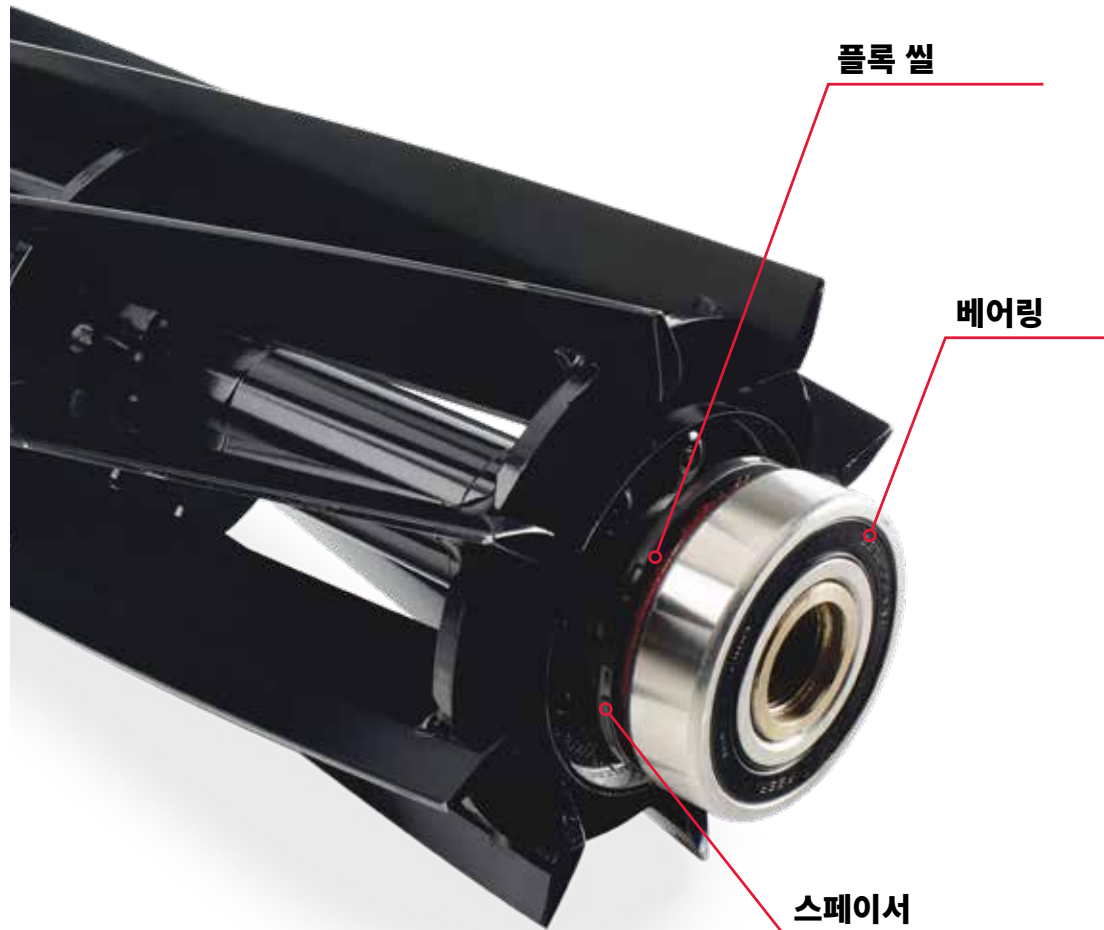

자세한 내용은 가까운 TORO 판매 대리점에 문의하십시오.

# Toro PX 유압 오일

프리미엄 장기 사용 유압 오일

## 프리미엄 장기 사용 고성능 오일, 두 배 긴 수명

새로운 PX 유압 오일은 더욱 긴 시간 사용할 수 있는 Toro의 또 다른 혁신 제품입니다. 새로운 프리미엄 유압 오일은 기존 오일에 비해 더 개선된 성능을 발휘하고 더 오래갑니다. 따라서 장비가 더 부드럽게 작동하고 유압 오일 교환 주기가 길어져서 시간과 비용을 최대 71% 절약할 수 있습니다. 대다수의 2019 년식 및 그 이후의 Toro 상용 장비는 공장 출하 시 Toro PX 유압 오일이 주입되어 있으며 사용 시간이 최대 2000시간으로 기존 장비와 비교하여 두 배 늘어났습니다.

## 특징

- 탁월한 유압 효율성 - 표준 오일 대비 수명 연장
- 고점도 지수 - 광범위한 온도 범위에 걸쳐 점도 유지
- 산화 저항성 - 슬러지, 광택화 및 침적을 방지하는 산화 방지제.

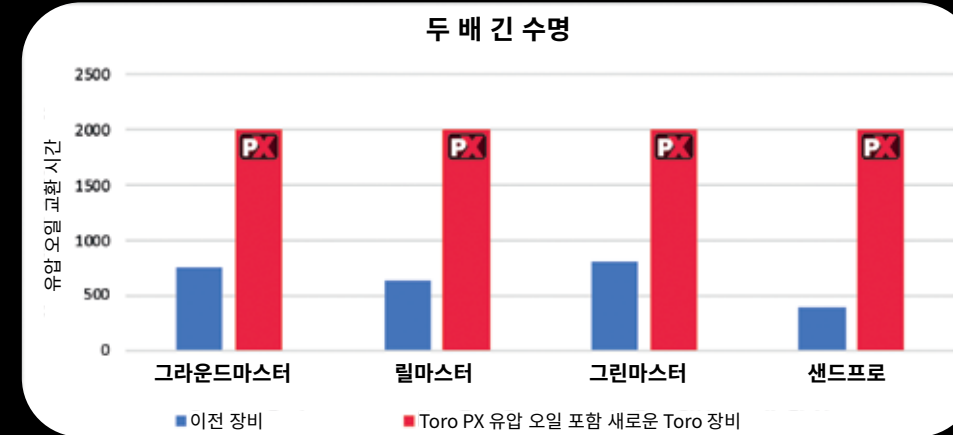

장비별 유지보수 주기는 Toro 장비 사용 설명서를 참조하십시오. 트랙터 오일을 사용하는 유압 시스템과 호환되지 않습니다.

주문 부품 번호: 133-8086(5갤론 통)



**Toro PX 수명 연장 유압 오일**  
133-8086(5갤론 통)  
 • 수명 연장 유압 오일(일부 2019년 및 신형 TORO 상업용 장비)  
 • 각 장비의 유지관리 간격은 장비 사용 설명서를 참조하십시오



**Toro 프리미엄 사계절 유압 오일**  
108-1178(5갤론 통)  
 • 토로 장비의 유압 시스템 요구사항을 충족하도록 고안  
 • 넓은 온도 범위에 걸쳐 지속적인 구성품 보호 및 추가 마모 방지 보호  
 • 거친 작업 조건에서 오일 수명 연장



**Toro 프리미엄 합성 생분해성 유압 오일**  
119-2157(5갤론 통)  
 • 장비 수명이 더 길며, 강철이나 구리 합금과 반응하지 않음  
 • 기존의 광유와 함께 사용되는 엘라스토머와 잘 맞음  
 • 퇴적물 및 슬러지 형성 감소



**Toro 프리미엄 트랜스미션/유압 오일**  
108-1184(5갤론 통)  
 • 마모 방지 및 극한 압력에 견디는 특성이 좋음  
 • 유압 장치, 기어 및 클러치에 적합한 다용도성  
 • 축축하거나 습한 환경에서 장비를 보호하며 조기 마모를 방지



**Toro 범용 그리스**  
108-1190(400g)  
 • 환경 손상 가능성 감소  
 • 마모 방지/EP 특성이 뛰어남  
 • 점도 지수가 높고 유동점이 낮음



**Toro 합성 그리스 ISO 220**  
125-3511(85g)  
 • 고온 및 저온 성능이 뛰어남  
 • 마모, 녹 및 부식으로부터 보호하는 특성이 뛰어남  
 • 윤활 주기가 더 길어져 사용 수명 연장



**Toro 연료 트리트먼트**  
131-6572(340g)  
 연료가 12개월 이상 신선하게 유지되어, 계절성 장비에 적합  
 • 연료 계통을 깨끗하게 유지하며, 엔진 내부를 청소  
 • 부식을 방지하며, E10 연료와 호환



**Toro 프리미엄 엔진 오일 SAE 30**  
108-1197(5갤론 통)  
 • TORO 엔지니어링 부서에서 TORO 장비에 사용하도록 승인  
 • 공랭식 엔진의 고온을 버틸 수 있도록 설계된 단급 점도 오일  
 • 엔진을 청결하게 유지하도록 고안된 독특한 첨가제와 함께 구성됨



**Toro 프리미엄 엔진 오일 10W-30**  
121-6393(5갤론 통)  
 • 휘발유 및 디젤 엔진용으로 구성됨  
 • 온화한 기후에 대한 OEM 엔진 제조사 요건을 충족함  
 • 부식 보호 기능 내장



**Toro 프리미엄 엔진 오일 15W-40**  
121-6395(5갤론 통)  
 • 휘발유 및 디젤 엔진용으로 구성됨  
 • 향상된 엔진 효율성, 긴 엔진 수명 및 긴 오일 수명  
 • 극도의 고온에서 점도를 유지하여 마모 방지 특성 강화



**Toro 프리미엄 사계절 기어 윤활유 80W-90**  
108-1590(쿼트)  
108-1187(5갤론 통)  
 • 폭 넓은 다용도 기능  
 • 마모 감소와 시동 용이성 및 구성 부품 수명  
 • 열 안정성이 뛰어나며 고온 산화 저항성이 있음



**Toro 프리미엄 사계절 기어 윤활유 85W-140**  
108-1591(쿼트)  
 • 저속/고 토크 마모 방지 특성  
 • 효과적인 저온 윤활  
 • 최소 수준의 퇴적물로 기어 및 베어링 수명 연장



**Toro 프리미엄 완전 합성 기어 및 베어링 오일**  
104-8772(쿼트)  
 • 장비의 고온 작동 특성이 길어져 정비 비용이 감소함  
 • 마찰은 감소하고 마모 효율성은 증가함  
 • TORO 엔지니어링 부서에서 TORO 장비에 사용하도록 승인

**Toro 유압 오일 염료**  
44-2500(20ml)

**Toro 에어로졸 단자 보호**  
107-0392

**Toro 건식 윤활유 그래파이트**  
120-4817  
120-4818

# MVP 키트



## 빠른 참조 가이드 MVP 키트

부품 번호	설명	수량
<b>커팅 유닛 정비 키트</b>		
<b>130-0105 GR Flex 18/21(2004-2011) 릴 정비 키트</b>		
20-9500	와셔	1
107-3233	씰 - 오일	4
108-3162	스페이서	1
107-3238	V-링	2
<b>13-3659 GR 300/3000형(1985-2001) 커팅 유닛 정비 키트</b>		
237-77	O-링	2
253-61	씰-오일	1
253-96	씰-오일	2
254-72	베어링-컵	2
254-94	베어링-콘	2
52-2890	부싱-나일론	4
52-2900	와셔-플라스틱	2
119-4151	나사-특수형	13
57-5280	베어링 - 컵/콘	2
62-5510	부싱-고무	2
63-9510	부싱	2
<b>107-1590 GR 300/3000형(1985-2001) 릴 정비 키트</b>		
253-61	씰-오일	1
253-96	씰-오일	2
254-72	베어링-컵	2
254-94	베어링-콘	2
3296-60	너트-록	1
<b>107-1590 GR 300/3000형(1985-2001) 릴 정비 키트</b>		
253-61	씰-오일	1
253-96	씰-오일	2
254-72	베어링-컵	2
254-94	베어링-콘	2
3296-60	너트-록	1
<b>107-1598 GR 300/3000형(2002 이후) 릴 정비 키트</b>		
104-3388	씰-구리스	2
253-61	씰-오일	1
254-72	베어링-컵	2
254-94	베어링-콘	2
3296-60	너트-록	1
<b>121-2637 DPA 조절 어드저스터 MVP 키트 GR Flex/eFlex 1800 &amp; 2100/3000/3300/3400</b>		
106-5363	샤프트-어드저스터(조절기)	2
106-5344	부싱-플랜지, 걸림 장치 있음	4
119-4164	와셔-웨이브	2
32120-93	링-리테이닝	2
137-6130	나사-어드저스터, 베드바	2
119-4155	와셔-강화재질	2
119-4156	스프링-압축	2
119-4039	너트-육각, NI	2
99-2097	멈춤쇠	2
119-4067	나사-HH	2

부품 번호	설명	수량
<b>106-6392 Greensmaster 대취 제거 릴 블레이드 팩</b>		
106-6355	블레이드-11 투스(카바이드)	108
<b>13-3649 RM 216 및 그라운드프로(Grounds Pro) 2000 커팅 유닛 정비 키트</b>		
253-84	씰-오일	1
257-6	베어링-스러스트	2
52-2890	부싱-나일론	2
56-9510	부싱 어셈블리	2
56-9520	부싱-플랜지	2
119-4151	나사-특수형	10
62-5510	부싱-고무	2
94-3405	베어링-볼	2
<b>107-1590 RM 5100D/5200D/5300D/5400D(1990-2001) 릴 정비 키트</b>		
253-61	씰-오일	1
253-96	씰-오일	2
254-72	베어링-컵	2
254-94	베어링-콘	2
3296-60	너트-록	1
<b>106-9605 RM 5500D/6500D/6700D SPA 베드바 정비 키트</b>		
106-7536	베드바 조절 어셈블리	1
107-7409	핀-피벗, 베드바	1
29-8910	와셔	2
302-18	피팅-구리스	1
3230-2	볼트-캐리지	4
3256-74	와셔-플랫	4
3296-29	너트-록	4
3296-62	너트-록	1
52-2890	부싱-Nyliner	2
62-5510	부싱-고무	2
93-2959	스페이서-조절기	1
93-7501	부싱 어셈블리	2
93-7502	부싱-플랜지	2
95-0772	스프링-압축	1
95-8752	암-스프링	1
<b>13-3679 RM335D/450D 커팅 유닛 정비 키트</b>		
256-113	부싱-플랜지	2
256-252	베어링-플랜지	2
256-292	부싱-Nyliner	4
32151-71	링-리테이닝	1
3257-3	키-반달형	1
48-8880	핀-듀벨	2
119-4151	나사-특수형	10
59-6140	베어링	2
62-6110	부싱 어셈블리	4
76-3580	스페이서-베드바	2
93-1414	씰-구리스	3

부품 번호	설명	수량
<b>95-4389 RM 4000D 커팅 유닛 정비 키트</b>		
256-252	베어링-플랜지	2
256-292	부싱-nyliner	4
32151-71	링-리테이닝	1
48-8880	핀-듀벨	2
119-4151	나사-특수형	10
59-6140	베어링	2
62-6110	부싱 어셈블리	4
75-7570	키	1
76-3580	스페이서-베드바	2
92-9250	씰-구리스	1
92-9251	슬리브-웨어	1
92-9252	부싱-플랜지	2
93-1414	씰-구리스	2
<b>13-3629 RM 갱모어 커팅 유닛 정비 키트</b>		
105-0150	씰-구리스	2
106-5408	개스킷-커버	2
106-5409	개스킷-기어 케이스	2
237-21	O-링	2
237-38	O-링	2
253-117	씰-오일	2
253-122	씰-오일	2
253-84	씰-오일	2
254-72	베어링-컵	2
254-78	베어링-콘	4
254-79	베어링-컵	4
254-94	베어링-콘	2
257-5	와셔-스러스트	4
257-6	베어링-스러스트	2
47-5640	스페이서-고무	2
119-4151	나사-특수형	11
68-7530	부싱	2
68-9970	가드-씰	2
84-8200	씰-오일	2

부품 번호	설명	수량
<b>120-7230 HD DPA MVP 키트 RM3100D/3550/3555/5010-H/5210/5410/5510/5610/6000D7000D</b>		
120-5118	베어링-플랜지	2
120-5116	부싱-Nyliner	2
106-5344	링-리테이닝	4
108-0015	핀-듀벨	2
3296-33	나사-특수형	2
137-6130	나사-어드저스터, 베드바	2
119-4155	부싱 어셈블리	2
120-5120	키	2
119-4039	스페이서-베드바	2

## 빠른 참조 가이드 MVP 키트

부품 번호	설명	수량
<b>씰 키트</b>		
<b>117-2727 유압 커넥터 O-링 씰 키트</b>		
237-21	9/16" ORFS	10
237-22	11/16" ORFS	10
237-30	13/16" ORFS	10
237-65	1" ORFS	10
237-58	1-3/16" ORFS	10
340-65	1-7/16" ORFS	10
237-156	5/16" SAE	10
237-78	7/16" SAE	10
237-42	9/16" SAE	10
237-79	3/4" SAE	10
237-80	7/8" SAE	10
237-81	1-1/16" SAE	10
237-146	1-5/16" SAE	10
93-4132	1/2"(유압 변속기 엔드 캡)	10
237-54	3/4"(유압 릴리프 카트리지)	10
237-38	1-3/4"(GR 500 클러치 및 RM 갱모어 기어 케이스)	10
93-9783	2-7/8"(유압 모터 장착)	10
237-161	3-1/4"(변속기 장착)	10
353-949	3-1/4"(유압 모터 장착)	10
237-95	3-3/4"(유압 변속기 차지 펌프)	10
237-158	4"(유압 모터 장착)	10
<b>108-3263 멀티프로(Multi Pro) 개방형 볼 스프레이어 씰 키트</b>		
108-3266	씰 키트	1
108-3267	씰 키트	1
108-3268	씰 키트	1
<b>106-6937 DPA 릴 씰 키트</b>		
106-6927	슬리브	2
106-6926	씰	2
253-134	씰	2
106-6929	V-링	2
104-0532	와셔-폴리	1
<b>136-1010 GM 3280 씰 정비 수리 키트</b>		
136-1021	립 씰 - 샤프트	1
136-1023	개스킷 - 엔드 캡	1
136-1031	O-링	1
136-1032	O-링	1
별도로 준비하지 않음	립 씰, 저널 베어링	1
별도로 준비하지 않음	O-링, 저널 베어링	2
별도로 준비하지 않음	O-링, 바이패스 밸브	1
별도로 준비하지 않음	백업 링	1
별도로 준비하지 않음	O-링, 바이패스 밸브	1
별도로 준비하지 않음	O-링, 플러그	2
별도로 준비하지 않음	O-링, 플러그	1

## 빠른 참조 가이드 MVP 키트

부품 번호	설명	수량
<b>베어링 키트</b>		
<b>121-9517</b>	<b>GR Flex 18/21(2012 이후) GR 3300/3400(2011 이후) 그루머 수리 키트</b>	
107-8105	베어링-볼, 레이스 들출형	3
106-8530	씰-구리스	3
120-3237	O-링	1
360-0398	O-링	1
251-259	베어링-볼	2
104-4727	링-리테이닝	1
104-4705	벨트-그루머	1
<b>110-4086</b>	<b>RM5210/5410/5510/5610 RM6500D/6700D DPA 그루머 및 후방 롤러 브러시 베어링 키트</b>	
95-0707	베어링-자가 정렬형	1
106-8530	씰-구리스	3
108-4172	씰-익스클루더(Excluder)	1
<b>108-2132</b>	<b>ProCore 648 코어링 헤드 베어링 키트(2004-2007)</b>	
106-8871	베어링-볼	6
105-0965	베어링-볼	6
251-311	베어링-볼	24
106-8872	링-리테이닝	6
<b>131-4876</b>	<b>프로코어(ProCore) 648 코어링 헤드 베어링 키트(2008 이후)</b>	
110-4556	베어링-볼	12
105-0965	베어링-볼	6
231-311	베어링-볼	24
32151-76	링-리테이닝	6
110-4557	스페이서 - 베어링	6
<b>커팅 유닛 유압 호스 키트</b>		
<b>117-0289</b>	<b>GM 4300-D 유압 호스 키트</b>	
117-0213	유압 호스 어셈블리	1
117-0211	유압 호스 어셈블리	1
117-0212	유압 호스 어셈블리	1
117-0299	유압 호스 어셈블리	4
104-9323	호스 - 유압	1
92-7638	호스 어셈블리	1
105-1215	호스 - 유압	4
108-6507	호스 - 유압	2
3334-945	타이 - 케이블	15
237-21	O-링	10
237-65	O-링	28
106-3662	호스 - 유압	4

부품 번호	설명	수량
<b>98-0642</b>	<b>GR 3000/3050/3100 커팅 유닛 유압 호스 키트</b>	
95-5984	유압 호스 어셈블리	1
95-5985	유압 호스 어셈블리	1
95-5986	유압 호스 어셈블리	1
95-5987	유압 호스 어셈블리	1
95-5988	유압 호스 어셈블리	1
95-5989	유압 호스 어셈블리	1
<b>140-5236</b>	<b>MVP 키트 - GR3150 유압 호스 키트</b>	
139-6533	호스 어셈블리	1
139-6531	호스 어셈블리	1
105-5402	유압 호스 어셈블리	1
139-6529	호스 어셈블리	2
139-6532	호스 어셈블리	1
106-9674	유압 호스 어셈블리	1
105-5405	유압 호스 어셈블리	1
139-6530	호스 어셈블리	1
237-30	O-링	6
237-65	O-링	6
237-21	O-링	4
237-22	O-링	2
<b>140-5235</b>	<b>MVP 키트 - GR3250-5 유압 호스 키트</b>	
106-9674	유압 호스 어셈블리	2
139-6529	호스 어셈블리	2
139-6530	호스 어셈블리	2
139-6528	호스 어셈블리	2
105-5405	유압 호스 어셈블리	1
237-30	O-링	12
237-21	O-링	6
139-6529	호스 - 유압(어셈블리)	2
139-6530	호스 - 유압(어셈블리)	2
139-6528	호스 어셈블리	2
<b>140-5235</b>	<b>MVP 키트 - GR3250-5 유압 호스 키트</b>	
106-9674	유압 호스 어셈블리	2
139-6529	호스 어셈블리	2
139-6530	호스 어셈블리	2
139-6528	호스 어셈블리	2
105-5405	유압 호스 어셈블리	1
237-30	O-링	12
237-21	O-링	6
139-6529	호스 - 유압(어셈블리)	2
139-6530	호스 - 유압(어셈블리)	2
139-6528	호스 어셈블리	2

부품 번호	설명	수량
<b>140-5233</b>	<b>MVP 키트 - GR 트라이플렉스(Triflex) 유압 호스 수리용</b>	
139-6494	유압 호스 어셈블리	1
139-6495	유압 호스 어셈블리	1
139-6536	호스 어셈블리	1
139-6496	유압 호스 어셈블리	1
139-6497	유압 호스 어셈블리	1
139-6535	호스 어셈블리	1
139-6498	유압 호스 어셈블리	1
139-6499	유압 호스 어셈블리	1
139-6534	호스 어셈블리	1
237-30	O-링	12
237-21	O-링	3
237-22	O-링	3
<b>117-2724</b>	<b>RM 3100D SPA 커팅 유닛 1999-2009 유압 호스 키트</b>	
95-8836	유압 호스 어셈블리	2
95-8835	유압 호스 어셈블리	2
95-8837	유압 호스 어셈블리	2
95-8826	유압 호스 어셈블리	1
95-8827	유압 호스 어셈블리	1
95-8828	유압 호스 어셈블리	1
237-30	O-링	8
237-65	O-링	4
237-42	O-링	2
237-21	O-링	2
237-22	O-링	2
<b>117-2723</b>	<b>RM 4000D 커팅 유닛 유압 호스 키트</b>	
98-7401	유압 호스 어셈블리	1
60-3340	유압 호스 어셈블리	1
98-7400	유압 호스 어셈블리	1
98-7403	유압 호스 어셈블리	4
58-5730	유압 호스 어셈블리	1
98-7404	유압 호스 어셈블리	2
237-22	O-링	10
237-65	O-링	18
<b>104-9317</b>	<b>RM5200D/5400D 커팅 유닛 유압 호스 키트</b>	
100-3876	유압 호스 어셈블리	1
100-3877	유압 호스 어셈블리	1
100-3878	유압 호스 어셈블리	1
100-3879	유압 호스 어셈블리	1
104-0057	유압 호스 어셈블리	1
104-0069	유압 호스 어셈블리	1
104-9321	유압 호스 어셈블리	1
104-9322	유압 호스 어셈블리	1
104-9323	유압 호스 어셈블리	1
98-4583	유압 호스 어셈블리	2

부품 번호	설명	수량
98-4584	유압 호스 어셈블리	1
98-4587	유압 호스 어셈블리	1
3290-379	타이-케이블	10
99-5617	슬리브-보호용	1
99-5648	슬리브-보호용	4
237-30	씰 - O-링	20
237-21	씰 - O-링	10
<b>117-2720</b>	<b>RM 5210/5410/5510/5610 커팅 유닛 유압 호스 키트(2008-2009)</b>	
106-3672	유압 호스 어셈블리	4
98-4590	유압 호스 어셈블리	2
114-8868	유압 호스 어셈블리	4
106-3680	유압 호스 어셈블리	2
104-3669	유압 호스 어셈블리	1
106-3670	유압 호스 어셈블리	1
106-3671	유압 호스 어셈블리	1
3334-945	타이-케이블	15
237-30	O-링(ORFS - 8)	20
237-21	O-링(ORFS - 4)	10
<b>119-6955</b>	<b>RM 5210/5410/5510/5610(2010 이후) 커팅 유닛 유압 호스 키트</b>	
114-0633	유압 호스 어셈블리	5
98-4590	유압 호스 어셈블리	2
117-5188	유압 호스 어셈블리	4
106-3680	유압 호스 어셈블리	2
117-5190	유압 호스 어셈블리	1
106-3670	유압 호스 어셈블리	1
3334-945	타이-케이블	15
237-30	O-링(ORFS - 8)	10
237-21	O-링(ORFS - 4)	10
237-65	O-링(ORFS -10)	10
<b>104-9314</b>	<b>RM 5500D 릴 구동 호스 키트</b>	
104-0069	유압 호스 어셈블리	4
104-0057	유압 호스 어셈블리	4
104-0068	유압 호스 어셈블리	1
104-0067	유압 호스 어셈블리	1
104-0064	유압 호스 어셈블리	1
104-0058	유압 호스 어셈블리	2
104-0063	유압 호스 어셈블리	2
3290-379	타이-케이블	10
237-30	O-링(ORFS - 8)	20
237-21	O-링(ORFS - 4)	5
237-22	O-링(ORFS - 6)	2

## 빠른 참조 가이드 MVP 키트

## 빠른 참조 가이드 MVP 키트

부품 번호	설명	수량
<b>커팅 유닛 유압 호스 키트 계속</b>		
<b>105-0139</b>	<b>RM 6500D/6700D(유닛 5개) 커팅 유닛 유압 호스 키트</b>	
105-7901	유압 호스 어셈블리	4
105-7902	유압 호스 어셈블리	2
105-7903	유압 호스 어셈블리	4
92-7559	유압 호스 어셈블리	2
92-7560	유압 호스 어셈블리	1
99-5614	유압 호스 어셈블리	2
237-21	O-링	10
237-30	O-링	20
3253-4	와셔-록	6
3290-379	타이-케이블	10
33114-020	나사-HH	6
99-5617	슬리브-보호용	5
99-5621	가이드-호스	3
<b>105-0140</b>	<b>RM 6700D(원 유닛 2개) 커팅 유닛 유압 호스 키트</b>	
105-7900	유압 호스 어셈블리	4
94-1433	유압 호스 어셈블리	2
237-21	O-링	4
237-30	O-링	8
3253-4	와셔-록	4
3290-378	타이-케이블	4
33114-020	나사-HH	4
3334-945	타이-케이블	2
100-3814	슬리브-보호용	2
99-5621	가이드-호스	2
<b>롤러 수리 키트</b>		
<b>107-1588</b>	<b>GR 800/1000/1600 롤러 수리 키트</b>	
302-5	피팅-구리스	2
52-3180	베어링-롤러	2
<b>107-1589</b>	<b>GR 3/300/형 위홀(Wiehle) 롤러 수리 키트</b>	
302-57	피팅-구리스	2
52-3180	베어링-롤러	2
<b>107-1588</b>	<b>GR 3/300/3000형 롤러 수리 키트</b>	
302-5	피팅-구리스	2
52-3180	베어링-롤러	2
<b>107-1591</b>	<b>GR 3200형(1995-1998) 롤러 수리 키트</b>	
93-2525	링-리테이닝	2
93-2559	베어링-볼	2
302-5	피팅-구리스	2
<b>107-1593</b>	<b>GR 3200형(1999-2000) 롤러 수리 키트</b>	
302-5	피팅-구리스	2
32151-12	링-리테이닝	2
85-7190	와셔-철드	2
85-9970	베어링-볼	2

부품 번호	설명	수량
<b>140-5552</b>	<b>GR DPA(2004 이후) 롤러 수리 키트</b>	
106-6941	철	2
106-6942	V-링	2
251-347	베어링-볼	2
107-8133	와셔-플랫	2
107-3505	스페이서-공구, 롤러	2
104-6126	와셔-플랫	2
<b>106-9627</b>	<b>GR DPA 후방 롤러 브러시 수리 키트</b>	
106-9626**	샤프트	1
105-6792	브러시-롤러	1
104-1830	볼트-J	2
3296-2	너트-록	2
<b>106-9607</b>	<b>그라운드 프로(Grounds Pro) 2000 RM216/2000/2300/2600/3100 롤러 수리 키트</b>	
105-0150	철-구리스	2
253-152	철-오일	2
254-78	베어링-콘	2
254-79	베어링-컵	2
<b>107-1592</b>	<b>RM 223D/5100D/5200D/5300D/5400D (1990 - 2000) 전방 롤러 수리 키트</b>	
302-57	피팅-구리스	2
75-1290	베어링-롤러	2
<b>107-1593</b>	<b>RM 5100D/5200D/5300D/5400D(1993- 2000) 후방 롤러 수리 키트</b>	
302-5	피팅-구리스	2
32151-12	링-리테이닝	2
85-7190	와셔-철드	2
85-9970	베어링-볼	2
<b>107-1592</b>	<b>RM 223D/5100D/5200D/5300D/5400D 대취 제거 릴 롤러 수리 키트</b>	
302-57	피팅-구리스	2
75-1290	베어링-롤러	2
<b>106-9606</b>	<b>RM 5200D/5400D(2001 이후) RM 5210/5410/5510/5610(2006 - 2007) 롤러 수리 키트</b>	
109966	베어링-볼	2
253-70	철-오일	2
32120-62	링-리테이닝	2
93-1251	철-안쪽	2
93-1252	철-바깥쪽	2
93-2931	와셔-롤러	2
93-3007	철-오일	2
<b>114-5430</b>	<b>RM 5010-H/5210/5410/5510/5610/6500D/6700D (2008 이후) 롤러 수리 키트</b>	
114-3717	철-안쪽	2
112-5290	베어링-볼	2
112-7494	철-바깥쪽	4
114-5411	너트-베어링 록	2

부품 번호	설명	수량
<b>106-9606</b>	<b>RM5500D/6500D/6700D SPA RM6500D/6700D DPA(2007) 롤러 수리 키트</b>	
109966	베어링-볼	2
253-70	철-오일	2
32120-62	링-리테이닝	2
93-1251	철-안쪽	2
93-1252	철-바깥쪽	2
93-2931	와셔-롤러	2
93-3007	철-오일	2
<b>106-9627</b>	<b>RM5200D/5400D RM5500D/6500D/6700D SPA 후방 롤러 브러시 수리 키트</b>	
106-9626**	샤프트	1
105-6792	브러시-롤러	1
104-1830	볼트-J	2
3296-2	너트-록	2
<b>107-1595</b>	<b>GM 3500D/4500D/4700D(2000-2003) 롤러 수리 키트</b>	
251-347	베어링-볼	2
32120-15	링-스냅	2
99-3842	철-오일	2
<b>106-9606</b>	<b>GM 3500D/3505D/4500D/4700D(2003-2007) 롤러 수리 키트</b>	
109966	베어링-볼	2
253-70	철-오일	2
32120-62	링-리테이닝	2
93-1251	철-안쪽	2
93-1252	철-바깥쪽	2
93-2931	와셔-롤러	2
93-3007	철-오일	2
<b>114-5430</b>	<b>GM 3500D/3505D/4500D/4700D(2007 이후) 롤러 수리 키트</b>	
114-3717	철-안쪽	2
112-5290	베어링-볼	2
112-7494	철-바깥쪽	4
112-5411	너트-베어링 록	2

### 그라운드마스터(Groundsmaster®) 데크 키트

<b>95-3078</b>	<b>GM 200 시리즈 52"/132cm RD/SD 스피들 키트</b>	
27-0870	스피들 어셈블리	1
32128-21	너트-육각 플랜지	6
3231-22	나사-캐리지	6
3256-24	와셔-플랫	6
72-9361	컵-안티스캘프(잔디손상방지)	1
92-5816	볼트-블레이드	1

## 빠른 참조 가이드 MVP 키트

부품 번호	설명	수량
<b>95-3079</b>	<b>GM 200 시리즈 62"/158cm SD 스피들 키트</b>	
44-6370	스피들 어셈블리	1
32128-21	너트-육각 플랜지	6
3231-22	나사-캐리지	6
3256-24	와셔-플랫	6
72-9361	컵-안티스캘프(잔디손상방지)	1
92-5816	볼트-블레이드	1
<b>95-3081</b>	<b>GM 200 시리즈 62"/158cm 가디언(Guardian) 스피들 키트</b>	
253-139	철-오일	2
27-0960	베어링 세트	1
302-2	피팅-구리스	1
32128-21	너트-육각 플랜지	6
3231-27	나사-캐리지	6
3256-24	와셔-플랫	6
32146-20	너트-록	1
61-4160	하우징-스피들	1
27-5970	스페이서-스피들 샤프트	1
72-9361	컵-안티스캘프(잔디손상방지)	1
92-5604	샤프트-스피들	1
92-5606	스페이서-스피들 샤프트	1
92-5607	폴리 및 허브 어셈블리	1
92-5816	볼트-블레이드	1
<b>95-3089</b>	<b>GM 300 시리즈 72"/183 cm RD/SD 좌측 스피들 키트</b>	
84-2030	스피들 어셈블리	1
32128-21	너트-육각 플랜지	8
3234-1	나사-육각 플랜지	6
3234-11	나사-육각 플랜지	2
3256-24	와셔-플랫	8
<b>95-3090</b>	<b>GM 300 시리즈 72"/183 cm RD/SD 중앙 스피들 키트</b>	
84-2040	스피들 어셈블리	1
32128-21	너트-육각 플랜지	8
3234-1	나사-육각 플랜지	8
3256-24	와셔-플랫	8
<b>138-6408</b>	<b>GM 300 시리즈 72"/183 cm RD/SD 중앙 스피들 키트</b>	
84-2050	스피들 어셈블리	1
32128-21	너트-육각 플랜지	8
3234-1	나사-육각 플랜지	6
3234-11	나사-육각 플랜지	2
3256-24	와셔-플랫	8
<b>95-3091</b>	<b>GM 300 시리즈 72"/183cm 가디언(Guardian) 스피들 키트</b>	
17-5979**	스피들 어셈블리	1
32128-21	너트-육각 플랜지	6
3231-27	나사-캐리지	6
3256-24	와셔-플랫	6
72-9361	컵-안티스캘프(잔디손상방지)	1

## 빠른 참조 가이드 MVP 키트

부품 번호	설명	수량
<b>그라운드마스터(Groundsmaster®) 데크 키트 계속</b>		
<b>138-1930</b>	<b>GM 3280D/3320 측면 배출 스피들 키트</b>	
104-3546	폴리-구동	1
108-1991	스핀들 하우스링 어셈블리	1
108-1956	스핀들 샤프트 어셈블리	1
104-3564	씰 - V-링	1
104-8322	와셔-강화재질	1
106-7159	O-링	1
3296-60	너트-록	1
69-6950	스페이서-스핀들 샤프트	1
<b>139-1039</b>	<b>GM 3280D/3320/4000D/4100D RD/ 가디언(Guardian) 스피들 키트</b>	
104-3546	폴리-구동	1
119-4546	스핀들 하우스링 어셈블리	1
104-3554	스핀들 샤프트 어셈블리	1
104-3564	씰 - V-링	1
104-8322	와셔-강화재질	1
106-7159	O-링	1
3296-60	너트-록	1
69-6950	스페이서-스핀들 샤프트	1
<b>121-3666</b>	<b>GM 3500D/3500G/3505D/4500D/4700D 스피들 키트</b>	
100-5703	스페이서/베어링 어셈블리	1
136-3339	스핀들 샤프트 어셈블리	1
253-154	씰-오일	2
69-6950	스페이서-스핀들 샤프트	1
100-5709	너트-스핀들, 특수용	1
302-62	피팅-구리스	2
94-2703	플러그	1
505-7	구리스	2 oz
<b>69-8400</b>	<b>GM 580D, 모든 데크(1989-2001), 윙 데크(2002 이후) 스피들 키트</b>	
69-8390-03	폴리 어셈블리	1
138-6388	스핀들 샤프트 어셈블리	1
253-154	씰-오일	2
3296-49	너트-록	1
108-1483	와셔-스러스트	1
6590003	O-링	1
94-1530	하우스링-스핀들	1
69-6950	스페이서-스핀들 샤프트	1
71-2530	베어링 및 스페이스 세트	1
302-2	피팅-구리스	1

부품 번호	설명	수량
<b>138-6465</b>	<b>GM 580D 중앙 데크(2002 이후) 중앙 스피들 키트</b>	
106-0023	폴리-중앙	1
138-6388	스핀들 샤프트 어셈블리	1
253-154	씰-오일	2
3296-49	너트-록	1
108-1483	와셔-스러스트	1
6590003	O-링	1
69-1530	하우스링-스핀들	1
69-6950	스페이서-스핀들 샤프트	1
71-2530	베어링 및 스페이스 세트	1
302-2	피팅-구리스	1
<b>106-0006</b>	<b>GM 580D 중앙 데크(2002 이후) 바깥쪽 스피들 키트</b>	
106-0022	폴리-외부	1
138-6388	스핀들 샤프트 어셈블리	1
253-154	씰-오일	2
3296-49	너트-록	1
108-1483	와셔-스러스트	1
6590003	O-링	1
69-1530	하우스링-스핀들	1
69-6950	스페이서-스핀들 샤프트	1
71-2530	베어링 및 스페이스 세트	1
302-2	피팅-구리스	1
<b>105-7269</b>	<b>GM 7200/7210 62"/158cm 가디언(Guardian) 72"/183cm 가디언(Guardian) 긴 잔디 키트</b>	
112-1480-01	플레이트 - 우측	1
112-1482-01	플레이트 - 좌측	1
104-8300	너트-플랜지	4
3230-2	볼트-캐리지	4
<b>그라운드마스터(Groundsmaster®) 블레이드 및 벨트 키트</b>		
<b>95-3070</b>	<b>GM 200 시리즈 52"/132cm RD/SD 데크 블레이드 및 벨트 키트</b>	
27-0990-03	블레이드 - 기본 46 cm	3
27-1160	V-벨트	1
<b>95-3071</b>	<b>GM 200 시리즈 62"/158cm SD 데크 블레이드 및 벨트 키트</b>	
44-6250-03	블레이드 - 기본 55.2 cm	3
44-6260	V-벨트	1
<b>95-3072</b>	<b>GM 200 시리즈 72"/183cm SD 데크 블레이드 및 벨트 키트</b>	
94-1861-03	블레이드 - 기본 62.9 cm	3
57-0240	V-벨트	1
<b>95-3087</b>	<b>GM 300 시리즈 72"/183cm RD/SD 데크 블레이드 및 벨트 키트</b>	
29-5530-03	블레이드 - 기본 64 cm	3
21-0890	V-벨트	3
<b>95-3094</b>	<b>GM 300 시리즈 72"/183cm RD/SD 데크 블레이드 및 벨트 키트</b>	
23-2410-03	블레이드 - 하이 세일(Sail) 64 cm	3
21-0890	V-벨트	3

부품 번호	설명	수량
<b>95-3088</b>	<b>GM 300 시리즈 72"/183cm 가디언(Guardian) 블레이드 및 벨트 키트</b>	
85-6040-03	블레이드 - 기본 64 cm	3
93-8457	V 벨트-육각	1
<b>110-4770</b>	<b>GM 3280D/3320 60"/152cm SD 블레이드 및 벨트 키트</b>	
110-4701	블레이드 - 미디엄 세일 52 cm	3
108-4391	벨트 - 육각	1
<b>110-4768</b>	<b>GM 3280D/3320 62"/158cm RD/가디언(Guardian) 블레이드 및 벨트 키트</b>	
92-5608-03	블레이드 - 기본 55.2 cm	3
107-4788	벨트-육각	1
<b>110-4771</b>	<b>GM 3280D/3320 72"/18cm SD 블레이드 및 벨트 키트</b>	
110-0621	블레이드 - 미디엄 세일 62.2 cm	3
108-4393	벨트 - 육각	1
<b>110-4769</b>	<b>GM 3280D/3320 72"/18cm RD/가디언(Guardian) 블레이드 및 벨트 키트</b>	
108-1958-03	블레이드 - 기본 64 cm	3
107-4738	벨트-육각	1
<b>132-1440</b>	<b>GM 5900/5910 블레이드 및 벨트 키트</b>	
112-7376	벨트-V	1
112-7377	벨트-V	6
130-9151-03	블레이드 - 51 cm	11
<b>115-8898</b>	<b>GM 5900/5910 중앙 및 윙 데크 블레이드 및 벨트 키트</b>	
110-5946-03	블레이드 - 기본 51 cm	11
112-7376	벨트-V	1
112-7377	벨트-V	6
<b>105-7270</b>	<b>GM 7200/7210 62"/157.5cm 가디언(Guardian) 블레이드 및 벨트 키트</b>	
92-5608-03	블레이드 - 기본 55.2 cm	3
110-9594	벨트-V	1
110-9595	벨트-V	1
<b>105-7271</b>	<b>GM 7200/7210 72"/182.9cm 가디언(Guardian) 블레이드 및 벨트 키트</b>	
108-1958-03	블레이드 - 기본 64 cm	3
110-9592	벨트-V	1
110-9593	벨트-V	1
<b>105-7272</b>	<b>GM 7200/7210 72"/182.9cm SD 데크 블레이드 및 벨트 키트</b>	
110-0621-03	블레이드 - 미디엄 세일 62.2 cm	3
110-9590	벨트-V	1
110-9591	벨트-V	1

## 빠른 참조 가이드 MVP 키트

부품 번호	설명	수량
<b>그라운드마스터(Groundsmaster®) 캐스터 휠 키트</b>		
<b>95-3077</b>	<b>GM 200 시리즈 52"/132 cm RD/SD(1989 이후) 62"/158 cm SD(1989-98) 72"/183 cm SD(1989-1997) 캐스터 휠 키트</b>	
68-8970	타이어 및 베어링 어셈블리	2
68-8980	스패너-타이어	2
32153-5	너트-록	2
325-19	나사-HH	2
3256-6	와셔-플랫	4
<b>68-8970</b>	<b>GM 200 시리즈 52"/132cm RD/SD(1989 이후) 62"/158cm SD(1989-1998) 72"/183cm SD(1989-1997) 캐스터 휠</b>	
68-9840	휠 및 허브 어셈블리	1
62-5580	베어링 - 바깥쪽	2
62-5570	베어링 롤러 케이지	1
302-40	피팅 - 구리스	1
<b>95-3076</b>	<b>GM 200 시리즈 62"/158cm 가디언 리사이클러 (Guardian Recycler) 캐스터 휠 키트</b>	
85-5760	8" 캐스터 휠 어셈블리	4
62-4340	스패너	4
32128-23	너트-육각 플랜지	4
325-22	나사-HH	4
3256-6	와셔-플랫	8
<b>85-5760</b>	<b>GM 200 시리즈 62"/158cm 가디언 리사이클러 (Guardian Recycler) 캐스터 휠</b>	
85-5760	휠 및 허브 어셈블리	1
83-4740	베어링 롤러 케이지	1
62-5580	베어링 - 바깥쪽	2
302-40	피팅 - 구리스	1
<b>95-3086</b>	<b>GM 300 시리즈 72"/183 cm RD/SD(1988 이후) 캐스터 휠 키트</b>	
92-1655	캐스터 휠 어셈블리 - 앞측	2
63-8400	캐스터 휠 어셈블리 - 뒷측	2
62-4340	스패너 - 앞측	2
63-1770	스패너 - 뒷측	2
32128-23	너트-육각 플랜지	4
325-18	나사-HH	2
325-22	나사-HH	2
3256-6	와셔-플랫	8
<b>95-3082</b>	<b>GM 300 시리즈 72"/183 cm RD/SD(1983 이후) 프론트 캐스터 휠</b>	
92-1655	휠 어셈블리 - 전방	1
62-4340	스패너 - 앞측	1
32128-23	너트-육각 플랜지	1
325-22	나사-HH	1
3256-6	와셔-플랫	2

## 빠른 참조 가이드 MVP 키트

부품 번호	설명	수량
<b>95-3084</b>	<b>GM 300 시리즈 72"/183 cm RD/SD(1988 이후) 후방 캐스터 휠</b>	
63-8400	캐스터 휠 어셈블리 - 뒷축	1
63-1770	스패너 - 뒷축	1
32128-23	너트-육각 플랜지	1
325-18	나사-HH	1
3256-6	와셔-플랫	2
68-8980	스패너-타이어	2
32153-5	너트-육	2
325-19	나사-HH	2
3256-6	와셔-플랫	2
<b>95-3085</b>	<b>GM 300 시리즈 72"/183cm 가디언 리사이클러 (Guardian Recycler) 캐스터 휠 키트</b>	
92-1655	캐스터 휠 어셈블리 - 앞축	2
85-5760	캐스터 휠 어셈블리 - 뒷축	2
32128-23	너트-육각 플랜지	4
325-22	나사-HH	4
3256-6	와셔-플랫	8
62-4340	스패너	4
<b>95-3083</b>	<b>GM 300 시리즈 72"/183cm 가디언 리사이클러 (Guardian Recycler) 후방 캐스터 휠</b>	
85-5760	캐스터 휠 어셈블리 - 뒷축	1
62-4340	스패너	1
32128-23	너트-육각 플랜지	1
325-22	나사-HH	1
3256-6	와셔-플랫	2
<b>95-3077</b>	<b>GM 3280D/3320 52"/132cm SD 캐스터 휠 키트</b>	
68-8970	타이어 및 베어링 어셈블리	2
68-8980	스패너-타이어	2
32153-5	너트-육	2
325-19	나사-HH	2
3256-6	와셔-플랫	2
<b>68-8970</b>	<b>GM 3280D/3320 52"/132cm SD 캐스터 휠</b>	
68-8970	타이어 및 베어링 어셈블리	1
<b>110-4767</b>	<b>GM 3280D/3320 60"/152cm SD 62"/158cm RD/가디언 (Guardian) 72"/183cm RD/SD/Guardian 캐스터 휠</b>	
93-9938	8" 휠 어셈블리	1
327-24	나사-HH	1
3296-53	너트-육	1

부품 번호	설명	수량
	<b>그라운드마스터(Groundsmaster®) 블레이드 팩</b>	
<b>108-1477</b>	<b>GM 200 시리즈 GM 3280D/3320 52"/132cm RD/SD 아토믹(Atomic) 블레이드 팩</b>	
104-1301	블레이드 - 아토믹(Atomic) 46 cm	6
<b>106-0631</b>	<b>GM 200 시리즈 GM 3280D/3320 62"/158 cm RD/SD 아토믹(Atomic) 블레이드 팩</b>	
104-1303	블레이드 - 아토믹(Atomic) 55 cm	6
<b>108-1478</b>	<b>GM 200 시리즈 72"/183cm RD/SD 아토믹(Atomic) 블레이드 팩</b>	
104-1304	블레이드 - 아토믹(Atomic) 63 cm	6
<b>108-1454</b>	<b>GM 300 시리즈 GM 3280D/3320 72"/183cm RD/SD 아토믹(Atomic) 블레이드 팩</b>	
106-4353-03	블레이드 - 아토믹(Atomic) 64 cm	6
<b>108-1452</b>	<b>GM 455D 126"/320cm 킥드플랫(Quadfloat) 아토믹(Atomic) 블레이드 팩</b>	
107-0216-03	블레이드 - 아토믹 48 cm	7
<b>108-1453</b>	<b>GM 580D 중앙 및 워그 데크 아토믹(Atomic) 블레이드 팩</b>	
107-0217-03	블레이드 - 아토믹 51 cm	11
<b>140-0028</b>	<b>GM 1200 아토믹 블레이드 팩</b>	
139-7799-03	블레이드 - 아토믹 48 cm	9
<b>108-1462</b>	<b>GM 3500D/3505D 27"/69cm RD 아토믹(Atomic) 블레이드 팩</b>	
107-0235-03	블레이드 - 아토믹 69 cm	6
<b>117-2722</b>	<b>GM 4000D 132"/335cm RD 기본 블레이드 팩</b>	
92-5608-03	블레이드 - 기본 55.2 cm	7
<b>110-6130</b>	<b>GM 4000D 132"/335cm RD 플랫 세일 블레이드 팩</b>	
110-6115-03	블레이드 - 플랫 세일 55 cm	7
<b>108-1450</b>	<b>GM 4000D 132"/335cm RD 아토믹(Atomic) 블레이드 팩</b>	
107-0214-03	블레이드 - 아토믹(Atomic) 55 cm	7
<b>137-5500</b>	<b>GM 4000D 132"/335 cm 미디엄 세일 블레이드 팩</b>	
136-4370-03	블레이드 - 미디엄 세일 21.75"	7
<b>110-6140</b>	<b>GM 4100D 124"/315cm RD 플랫 세일 블레이드 팩</b>	
110-6116-03	블레이드 - 플랫 세일 48 cm	7
<b>108-1451</b>	<b>GM 4100D 124"/315cm RD 아토믹(Atomic) 블레이드 팩</b>	
107-0215-03	블레이드 - 아토믹 48 cm	7
<b>108-1463</b>	<b>GM 4500D 27"/69cm RD 아토믹(Atomic) 블레이드 팩</b>	
107-0235-03	블레이드 - 아토믹 69 cm	5
<b>108-0800</b>	<b>GM 4500D 27"/69cm</b>	
108-9026	블레이드 - 컴비네이션 69 cm	5
<b>108-0800</b>	<b>GM 3500D 콤보 블레이드 팩</b>	
108-9026	블레이드 - 컴비네이션 69 cm	5
<b>108-1464</b>	<b>GM 4700D 27"/69cm RD 아토믹(Atomic) 블레이드 팩</b>	
107-0235-03	블레이드 - 아토믹 69 cm	7
<b>115-8896</b>	<b>GM 5900/5910(2008-2016) 중앙 및 워그 데크 기본 블레이드 팩</b>	
110-5946-03	블레이드 - 기본 51 cm	11
<b>114-0897</b>	<b>GM 5900/5910(2008-2016) 중앙 및 워그 데크 아토믹(Atomic) 블레이드 팩</b>	
110-5948-03	블레이드 - 아토믹 51 cm	11

## 빠른 참조 가이드 MVP 키트

부품 번호	설명	수량
<b>119-8020</b>	<b>GM 360 아토믹 블레이드 팩</b>	
110-0624-03	블레이드-아토믹 62 cm	3
<b>119-8021</b>	<b>GM 360 하이 플로우 블레이드 팩</b>	
110-0622-03	블레이드-미디엄 플로우 62 cm	3
	<b>필터 키트</b>	
<b>31196***</b>	<b>아웃크로스(Outcross®) 9060 500시간 필터 키트</b>	
108-3814	에어 필터	1
125-2915	연료/물 분리기	1
125-7025	엔진 필터	2
125-8752	오일 연료 필터	1
121-8457	필터-공기	1
<b>30065**</b>	<b>그린마스터(Greensmaster) 500/800/1000/1600 및 Flex 18/21(2011 이전) 필터 키트</b>	
93-8636	에어 필터	1
93-8637	에어 필터	1
93-8584	점화 플러그	1
<b>30097**</b>	<b>Greensmaster 500/800/1000/1600 및 Flex 18/21(2012 이후) 필터 키트</b>	
121-0618	엘리먼트 세트	1
121-0547	점화 플러그	1
<b>30064**</b>	<b>Greensmaster 3150(2011 이전) 400시간 필터 키트</b>	
107-7817	오일 필터	5
107-9531	유압 오일 필터	1
92-0527	에어 클리너 카트리지가	1
92-0530	필터 엘리먼트	1
<b>131-6262</b>	<b>Greensmaster 3120/3150D(2012 이후) 800시간 필터 키트</b>	
107-7817	오일 필터	9
92-0527	에어 클리너 카트리지가	8
107-9531	유압 오일 필터	2
94-2690	연료 필터	1
108-6945	점화 플러그	2
<b>131-8785</b>	<b>Greensmaster 3150(2012 이후) 800시간 표준 필터 키트</b>	
107-7817	오일 필터	8
92-0527	에어 클리너 카트리지가	8
107-9531	유압 오일 필터	1
94-2690	필터 - 연료	1
108-6945	점화 플러그	2
<b>44955**</b>	<b>Greensmaster 3120/3150 MVP 1,000시간 필터 키트 (PX 유압 오일 포함 유닛)(2019 이후)</b>	
92-0527	카트리지가 에어 클리너	10가지
107-7817	엔진 오일 필터	10가지
94-2690	연료 필터	2
108-6945	점화 플러그	2
107-9531	유압 필터	1
121-2583	필터-연료, 인라인	1

부품 번호	설명	수량
<b>30018**</b>	<b>Greensmaster 3250D(2003-2006) 400시간 필터 키트</b>	
108-3842	엔진 오일 필터	5
107-9531	유압 오일 필터	1
108-3811	에어 필터	2
<b>30062**</b>	<b>Greensmaster 3250D(2007 - 2011) 400시간 필터 키트</b>	
108-3842	엔진 오일 필터	3
107-9531	유압 오일 필터	1
108-3811	에어 필터	2
112-9188	필터 엘리먼트	1
<b>30086**</b>	<b>Greensmaster 3120/3150D(2012 이후) 500시간 필터 키트</b>	
115-8189	엔진 오일 필터(Kubota D902)	4
107-9531	유압 오일 필터	1
108-3811	에어 필터	2
110-9049	필터 - 스펀온	1
<b>44968**</b>	<b>Greensmaster 3250-D MVP 1,000시간 필터 키트 (PX 유압 오일 포함 유닛)(2019 이후)</b>	
115-8189	엔진 오일 필터	11
108-3811	에어 필터	5
110-9049	연료 필터 - 스펀온	2
107-9531	오일 유압 필터	1
<b>30042**</b>	<b>그린마스터(Greensmaster) 3300/3320 400시간 필터 키트</b>	
108-5194	유압 오일 필터	1
107-7817	엔진 오일 필터	5
<b>44969**</b>	<b>Greensmaster 3300/3320 MVP 1,000시간 필터 키트 (PX 유압 오일 포함 유닛)(2019 이후)</b>	
92-0527	카트리지가 에어 클리너	10가지
107-7817	엔진 오일 필터	10가지
94-2690	연료 필터	2
108-6945	점화 플러그	2
108-5194	필터 유압 오일	1
<b>30043**</b>	<b>그린마스터(Greensmaster) 3400/3420 400시간 필터 키트</b>	
108-3811	에어 필터	1
108-5194	유압 오일 필터	1
115-8189	엔진 오일 필터	3
<b>44970**</b>	<b>Greensmaster 3400/3420 Triflex MVP 1,000시간 필터 키트 (PX 유압 오일 포함 유닛)(2019 이후)</b>	
115-8189	엔진 오일 필터	11
108-3811	에어 필터	5
110-9049	연료 필터 - 스펀온	2
108-5194	필터 유압 오일	1
<b>44971**</b>	<b>Greensmaster 3360 E-Triflex MVP 400시간 필터 키트(2019 이후)</b>	
119-5852	오일 필터	4
120-7448	에어 필터	2

부품 번호	설명	수량
<b>필터 키트 계속</b>		
<b>30016** 릴마스터(Reelmaster) 3100D(1999-2007) 400시간 필터 키트</b>		
108-3841	엔진 오일 필터	3
54-0110	유압 오일 필터	3
108-3811	에어 필터	2
98-9764	연료/물 분리기	1
108-3828	연료 필터 - 인라인	1
<b>44963** Reelmaster 3100D(2008 이후) 400시간 필터 키트</b>		
108-3841	엔진 오일 필터	3
54-0110	유압 오일 필터	2
108-3811	에어 필터	2
110-9049	연료/물 분리기	1
<b>30090** Reelmaster 3550D/3555D/3575D 400시간 필터 키트</b>		
108-3841	엔진 오일 필터	3
86-3010	변속기 오일 필터	3
108-3811	에어 필터	2
110-9049	필터-스핀온	1
110-9049	연료/물 분리기	1
<b>30012** Reelmaster 4000D(2002-2007) 400시간 필터 키트</b>		
104-5169	엔진 오일 필터	3
86-6110	유압 오일 필터	1
108-3828	연료 필터 - 인라인	1
98-9764	연료/물 분리기	1
108-3812	에어 필터 - 바깥쪽	1
108-3813	에어 필터 - 안쪽	1
<b>30061** Reelmaster 4000D(2008 이후) 400시간 필터 키트</b>		
104-5169	엔진 오일 필터	3
86-6110	유압 오일 필터	1
98-9764	연료/물 분리기	1
108-3812	에어 필터 - 바깥쪽	1
108-3813	에어 필터 - 안쪽	1
<b>30015** Reelmaster 5200D/5400D 400시간 필터 키트</b>		
108-3841	엔진 오일 필터	3
110-4146	변속기 오일 필터	1
108-3828	연료 필터 - 인라인	1
108-3810	에어 필터	1
98-9764	연료/물 분리기	1
<b>30039** Reelmaster 5210/5410/5510(2006-2007) 400시간 필터 키트</b>		
108-3841	엔진 오일 필터	4
108-3828	연료 필터 - 인라인	1
108-3810	에어 필터	1
98-9764	연료/물 분리기	1

부품 번호	설명	수량
<b>30054** 릴마스터(Reelmaster) 5210/5410/5510 Pre Tier 4 (2008 이후) 400시간 필터 키트</b>		
108-3841	엔진 오일 필터	3
108-3810	에어 필터	1
110-9049	연료/물 분리기	1
94-2621	유압 오일 필터	1
86-3010	유압 오일 필터	1
<b>30247** Reelmaster 5010-H 800시간 필터 키트</b>		
108-3841	엔진 오일 필터	6
110-9049	연료/물 분리기	2
86-3010	유압 오일 필터	1
108-3810	에어 필터	1
<b>44959** Reelmaster 5010-H(Tier 4 미장착) MVP 1,000시간 필터 키트 (PX 유압 오일 포함 유닛)(2019 이후)</b>		
108-3810	에어 필터	2
108-3841	엔진 오일	7
94-2621	엘리먼트 필터	1
86-3010	변속기 오일 필터	1
110-9049	연료 필터	2
<b>44966** Reelmaster 5010-H(Tier 4) MVP 1,000시간 필터 키트 (PX 유압 오일 포함 유닛)(2019 이후)</b>		
108-3841	에어 필터	7
110-9049	연료 필터 스팀온	2
86-3010	변속기 오일 필터	1
108-3810	연료 필터	2
<b>30091** Reelmaster 5410G/5510G 800시간 MVP 필터 키트</b>		
108-3810	에어 필터	1
108-3841	오일 필터	4
94-2621	필터 엘리먼트	1
86-3010	변속기 오일 필터	1
<b>30093** Reelmaster 5410D/5510D Tier4 Final 800 시간 MVP 필터 키트</b>		
108-3810	에어 필터	1
125-7025	오일 필터	3
94-2621	필터 엘리먼트	1
86-3010	변속기 오일 필터	1
125-2915	필터 스팀온	2
125-8752	연료 필터	2
<b>44964** 릴마스터 5410/5510 그라운드마스터 4300 MVP 1,000시간 필터 키트(Tier 4) (PX 유압 오일 포함 유닛)(2019 이후)</b>		
108-3810	에어 필터	2
125-7025	엔진 오일 필터	7
94-2621	엘리먼트 필터	1
86-3010	변속기 오일 필터	1
125-2915	연료 필터 Ws	2
125-8752	필터 연료/오일	2

부품 번호	설명	수량
<b>30038** 릴마스터(Reelmaster) 5500D 400시간 필터 키트</b>		
108-3841	엔진 오일 필터	5
110-4146	변속기 오일 필터	1
94-2621	유압 오일 필터	1
108-3810	에어 필터	1
98-9764	연료/물 분리기	1
108-3828	연료 필터 - 인라인	1
<b>30040** Reelmaster 5610(2006-2007) 400시간 필터 키트</b>		
108-3841	엔진 오일 필터	4
108-3828	연료 필터 - 인라인	1
108-3812	에어 필터	1
98-9764	연료/물 분리기	1
<b>30055**** "Reelmaster 5610(2008-2012) 400시간 필터 키트</b>		
108-3841	엔진 오일 필터	3
108-3812	에어 필터	1
110-9049	연료/물 분리기	1
94-2621	유압 오일 필터	1
86-3010	유압 오일 필터	1
<b>44960** Reelmaster 5610(Tier 4 미장착) MVP 1,000시간 필터 키트 (PX 유압 오일 포함 유닛)(2019 이후)</b>		
108-3812	에어 필터	2
108-3841	엔진 오일 필터	7
94-2621	엘리먼트 필터	1
86-3010	필터 오일 변속기	1
110-9049	연료 필터-스핀온	2
<b>30014** Reelmaster 6500D/6700D(2003- 2007) 400시간 필터 키트</b>		
108-3841	엔진 오일 필터	3
108-3828	연료 필터 - 인라인	1
98-9764	연료/물 분리기	1
108-3812	에어 필터 - 바깥쪽	1
108-3813	에어 필터 - 안쪽	1
94-2621	유압 오일 필터	1
<b>30057** Reelmaster 6500D/6700D(2008 이후) 400시간 필터 키트</b>		
108-3841	엔진 오일 필터	3
110-9049	연료/물 분리기	1
108-3812	에어 필터 - 바깥쪽	1
108-3813	에어 필터 - 안쪽	1
94-2621	유압 오일 필터	1
<b>30056** 릴마스터(Reelmaster) 7000D 400시간 필터 키트 (2008 이후) 400시간 필터 키트</b>		
104-5169	엔진 오일 필터	3
75-1310	유압 오일 필터 - 펌프	1
94-2621	유압 오일 필터 - 매니폴드	1
110-9049	연료/물 분리기	1
108-3814	에어 필터 - 바깥쪽	1
108-3816	에어 필터 - 안쪽	1

부품 번호	설명	수량
<b>30030** 그라운드마스터(Groundsmaster) 223D 400시간 필터 키트</b>		
108-3841	엔진 오일 필터	5
23-2300	변속기 오일 필터	2
43-2550	필터 - 전기 연료 펌프	1
63-8300	연료/물 분리기	1
108-3833	에어 필터	2
<b>30002** Groundsmaster 225 400시간 필터 키트</b>		
108-3842	엔진 오일 필터	5
23-2300	변속기 오일 필터	3
108-3833	에어 필터	1
95-2926	연료 필터	1
<b>30001** Groundsmaster 228D 400시간 필터 키트</b>		
108-3841	엔진 오일 필터	5
23-2300	변속기 오일 필터	3
98-9764	연료/물 분리기	1
108-3828	연료 필터 - 인라인	1
108-3810	에어 필터	1
<b>30023** 그라운드마스터(Groundsmaster) 325D 400시간 필터 키트</b>		
108-3841	엔진 오일 필터	5
23-9740	변속기 오일 필터	3
43-2550	필터 - 전기 연료 펌프	1
63-8300	연료/물 분리기	1
108-3833	에어 필터	1
<b>30022** Groundsmaster 328D(2001-2007) 400시간 필터 키트</b>		
108-3841	엔진 오일 필터	3
23-9740	변속기 오일 필터	3
108-3828	연료 필터 - 인라인	1
98-9764	연료/물 분리기	1
108-3810	에어 필터	1
<b>30059** Groundsmaster 328D(2008 이후) 400시간 필터 키트</b>		
108-3841	엔진 오일 필터	3
23-9740	변속기 오일 필터	3
112-7836	연료 필터 - 인라인	1
110-9049	연료/물 분리기	1
108-3810	에어 필터	2
<b>30021** Groundsmaster 345 400시간 필터 키트</b>		
108-3817	엔진 오일 필터	5
23-9740	변속기 오일 필터	3
108-3831	연료 필터	1
108-3833	에어 필터	1

부품 번호	설명	수량
<b>필터 키트 계속</b>		
<b>30261** 그라운드마스터(Groundsmaster) 360/7210 Tier 4 Final - Yanmar(2015 이후) 400시간 필터 키트</b>		
108-3810	필터 - 공기	1
125-7025	필터	1
108-5194	필터 - 오일, 유압	1
125-2915	필터 - 스피논	1
125-8752	필터 - 연료	1
<b>30028** Groundsmaster 455D 400시간 필터 키트</b>		
108-3837	엔진 오일 필터	5
86-3010	유압 오일 필터	1
76-5220	연료 필터	1
108-3812	에어 필터 - 바깥쪽	1
108-3813	에어 필터 - 안쪽	1
<b>30024** Groundsmaster 580D(1989-2003) 400시간 필터 키트</b>		
110-6166	엔진 오일 필터	5
69-1720	유압 오일 필터	2
69-1770	연료/물 분리기	2
108-3815	에어 필터	1
<b>30063** Groundsmaster 580D(2004-2008) 400시간 필터 키트</b>		
110-6166	엔진 오일 필터	3
69-1720	유압 오일 필터	2
60-5470	연료/물 분리기	1
108-3815	에어 필터	2
<b>30010** Groundsmaster 3000D 400시간 필터 키트</b>		
108-3837	엔진 오일 필터	5
94-3951	유압 오일 필터	2
76-5220	연료 필터	1
108-3812	에어 필터	1
<b>30034** Groundsmaster 3280D(2005-2007) 400시간 필터 키트</b>		
108-3841	엔진 오일 필터	4
23-2300	변속기 오일 필터	4
98-9764	연료/물 분리기	1
108-3828	연료 필터 - 인라인	1
108-3810	에어 필터	1
<b>30051** Groundsmaster 3280D(2008-2015) 400시간 필터 키트</b>		
108-3841	엔진 오일 필터	3
23-2300	변속기 오일 필터	2
110-9049	연료/물 분리기	1
108-3810	에어 필터	1
<b>30262** Groundsmaster 3280D(2016 이후) 400시간 필터 키트</b>		
108-3841	엔진 오일 필터	3
54-0110	변속기 오일 필터	2
110-9049	연료/물 분리기	1
108-3810	에어 필터	1

부품 번호	설명	수량
<b>30027** 그라운드마스터(Groundsmaster) 3500D/3505D(2002-2007) 400시간 필터 키트</b>		
108-3841	엔진 오일 필터	3
86-3010	유압 오일 필터	3
108-3828	연료 필터 - 인라인	1
98-9764	연료/물 분리기	1
108-3810	에어 필터	2
<b>30058** Groundsmaster 3500D/3505D Turbo(2008-2012) 400시간 필터 키트</b>		
108-3841	엔진 오일 필터	3
86-3010	유압 오일 필터	3
110-9049	연료/물 분리기	1
108-3810	에어 필터	2
<b>30090** Groundsmaster 3500D(모델 30807/30849) 400시간 필터 키트</b>		
108-3841	엔진 오일 필터	3
86-3010	변속기 오일 필터	3
108-3811	에어 필터	2
110-9049	필터-스핀온	1
110-9049	연료/물 분리기	1
<b>44962** Groundsmaster 35XX(Tier 4 미장착) MVP 1,000시간 필터 키트 (PX 유압 오일 포함 유닛)(2019 이후)</b>		
108-3810	에어 필터	5
108-3841	엔진 오일 필터	7
86-3010	변속기 오일 필터	1
110-9049	연료 필터	2
<b>30246** Groundsmaster 3500G(모델 30809) 400시간 필터 MVP 키트</b>		
108-3811	에어 필터	2
115-8189	엔진 오일 필터	3
86-3010	유압 오일 필터	3
121-3625	연료 펌프 필터	1
<b>30029** Groundsmaster 4000D/41000D/4500D/4700D(2002-2008) 400시간 필터 키트</b>		
104-5169	엔진 오일 필터	3
75-1310	유압 오일 필터 - 펌프	1
94-2621	유압 오일 필터 - 매니폴드	1
98-9764	연료/물 분리기	1
108-3828	연료 필터 - 인라인	1
108-3814	에어 필터 - 바깥쪽	1
108-3816	에어 필터 - 안쪽	1
<b>30056** Groundsmaster 4000D/41000D/4500D/4700D (2008 및 2012) 400시간 필터 키트</b>		
104-5169	엔진 오일 필터	3
75-1310	유압 오일 필터 - 펌프	1
94-2621	유압 오일 필터 - 매니폴드	1
110-9049	연료/물 분리기	1
108-3814	에어 필터 - 바깥쪽	1
108-3816	에어 필터 - 안쪽	1

부품 번호	설명	수량
<b>30089** 그라운드마스터(Groundsmaster) 4000D/4100D/4500D/4700D Tier 4i 800시간 필터 MVP 키트 Yanmar 엔진</b>		
125-7025	오일 필터	3
75-1310	유압 오일 필터	1
94-2621	유압 오일 필터	1
115-9793	환기구	1
108-3814	에어 필터	1
108-3816	에어 필터	1
110-9049	필터 스피논	2
110-4812	연료 필터	1
<b>30408** Groundsmaster 4000D/4100D/4500D/4700 Tier 4 Final(2013 이후) 800시간 필터 MVP 키트</b>		
125-7025	오일 필터	3
75-1310	유압 오일 필터	1
94-2621	유압 오일 필터	1
115-9793	환기구	1
108-3814	에어 필터	1
108-3816	에어 필터	1
125-2915	필터 스피논	2
125-8752	연료 필터	2
110-4812	차축 환기 어셈블리	1
110-4815	필터 삽입 어셈블리	1
<b>44967** Groundsmaster 4000/4100 MVP 1,000시간 필터 키트 (PX 유압 오일 포함 유닛)(2019 이후)</b>		
125-7025	엔진 오일 필터	2
75-1310	유압 필터	1
94-2621	엘리먼트	1
115-9793	환기구	1
125-2915	연료 필터 물 분리기	2
125-8752	연료 필터	2
108-3814	에어 필터	2
108-3816	에어 필터	2
<b>30055** 그라운드마스터(Groundsmaster) 4300 400시간 필터 키트(2008-2012)</b>		
108-3841	엔진 오일 필터	3
108-3812	에어 필터	1
110-9049	연료/물 분리기	1
94-2621	유압 오일 필터	1
86-3010	유압 오일 필터	1
<b>30093** Groundsmaster 4300D 800시간 MVP 필터 키트 (2012 이후)</b>		
108-3810	에어 필터	1
125-7025	오일 필터	3
94-2621	필터 엘리먼트	1
86-3010	변속기 오일 필터	1
125-2915	필터 스피논	2
125-8752	연료 필터	2

부품 번호	설명	수량
<b>44964** 그라운드마스터(Groundsmaster) 4300 MVP 1,000시간 필터 키트(Tier 4) (PX 유압 오일 포함 유닛)(2019 이후)</b>		
108-3810	에어 필터	2
125-7025	엔진 오일 필터	7
94-2621	엘리먼트 필터	1
86-3010	변속기 오일 필터	1
125-2915	연료 필터 Ws	2
125-8752	연료 필터/오일	2
<b>30041** Groundsmaster 5900/5910 400시간 필터 키트</b>		
130-8860	엔진 오일 필터	2
86-6110	유압 오일 필터 - 메인	1
75-1310	유압 오일 필터 - PTO	1
115-5471	연료/물 분리기	1
117-2792	연료 필터 - AT 엔진	1
<b>31609** 그라운드마스터(Groundsmaster) 5900 Tier 4 Final 400시간 필터 키트</b>		
125-7025	오일 필터	2
75-1310	유압 오일 필터 - PTO	1
86-6110	유압 오일 필터 - 메인	1
125-2915	필터 스피논	1
125-8752	연료 필터	1
<b>44958** Groundsmaster 5900/5910 MVP 1,000시간 필터 키트(PX 유압 오일 포함 유닛)(2019 이후)</b>		
125-7025	오일 필터	2
75-1310	유압 필터	1
86-6110	유압 필터	1
125-2915	연료 필터 물 분리기	2
125-8752	연료 필터	2
108-3815	에어 필터	2
130-9070	엘리먼트 안전	2
<b>30037** Groundsmaster 7200/7210(2007) 400시간 필터 키트</b>		
108-3841	엔진 오일 필터	3
108-5194	변속기 오일 필터	2
98-9764	연료/물 분리기	1
108-3810	에어 필터	1
108-3828	연료 필터 - 인라인	1
<b>30052** 그라운드마스터(Groundsmaster) 7200/7210(2008-2014) 400 시간 필터 키트</b>		
108-3841	엔진 오일 필터	3
108-5194	변속기 오일 필터	1
110-9049	연료/물 분리기	1
108-3810	에어 필터	1
<b>30008** 하이드로젝트(Hydroject) 3000 에어레이터 400시간 유지보수 키트</b>		
108-3817	엔진 오일 필터	5
67-8110	변속기 오일 필터	3
71-5960	연료 필터	2
82-0660	에어 필터 - 엘리먼트	2
57-9340	점화 플러그	2

부품 번호	설명	수량
<b>필터 키트 계속</b>		
<b>30005** 워크맨(Workman) 1100/1110/MD 400시간 필터 키트</b>		
108-3811	에어 필터	2
<b>30004** Workman 2100/2110/MDX 400시간 필터 키트</b>		
107-7817	엔진 오일 필터	4
108-3811	에어 필터	2
<b>30017** Workman 3200/4200(2002 이후) 400시간 유지 보수 키트</b>		
108-3842	엔진 오일 필터	5
108-3811	에어 필터	2
105-8045	연료 필터	1
108-6945	점화 플러그	3
<b>30006** Workman 3300D/4300D(2002 이후) 400시간 필터 키트</b>		
108-3842	엔진 오일 필터	5
108-3811	에어 필터	1
54-0110	변속기 오일 필터	1
63-8300	연료/물 분리기	1
<b>30035** 샌드/인필드 프로(Sand/Infield Pro) 3040/5040 400시간 필터 키트</b>		
107-7817	엔진 오일 필터	9
54-0110	유압 오일 필터	2
108-3811	에어 필터	2
<b>44957** 샌드/인필드프로(Sand/Infield Pro) Pro 3040/5040 MVP 1,000시간 필터 키트(PX 유압 오일 포함 유닛)(2019 이후)</b>		
107-7817	엔진 오일 필터	10가지
108-3811	에어 필터	5
94-2690	연료 필터	2
115-7854	연료 필터 인라인	2
54-0110	유압 변속기 필터	1
<b>08725 샌드프로(Sand Pro) 2040Z 400시간 필터 키트</b>		
114-3494	필터 엘리먼트	2
127-0381	내측 필터 키트	4
119-5852	오일 필터	5
108-3811	에어 필터	2
115-7854	인라인 연료 필터	2
92-2153	점화 플러그	2
<b>131-3751 멀티프로(Multi Pro) 1750/5800 400시간 유지보수 키트 (2015 이후)</b>		
120-0796	펌프 키트	1
100-8642	흡입 스크린	1
131-0209	압력 스크린	1
130-7304	밸브 키트	6

부품 번호	설명	수량
<b>30073** 워크맨(Workman) HDX 시리즈(2012 이전) 400시간 유지보수 키트</b>		
108-3811	에어 필터	2
108-3842	오일 필터	3
115-7854	연료 필터 - 인라인(5/16)	2
54-0110	변속기 오일 필터	1
115-7818	연료 필터 ASM	1
<b>30068** Workman HDX-D 시리즈(2012 이전) 400시간 유지보수 키트</b>		
108-3811	에어 필터	2
108-3842	오일 필터	3
110-9049	연료/물 분리기	1
54-0110	변속기 오일 필터	1
<b>30248** Workman HDX 시리즈(2013 이후) 400시간 유지보수 키트</b>		
108-3810	에어 필터	2
115-8189	필터-오일, 엔진	3
115-7818	연료 필터 ASM	1
54-0110	필터-오일, 변속기	1
125-9139	점화 플러그	3
110-3796	V-벨트	1
<b>30249** 워크맨(Workman) HDX-D 시리즈(2013 이후) 400시간 유지보수 키트</b>		
108-3810	에어 필터	2
115-8189	필터-오일, 엔진	3
110-9049	필터-스핀온	1
54-0110	필터-오일, 변속기	1
110-3796	V-벨트	1
<b>131-8276 Workman HDX-Auto(2014 이후) 400시간 정비 키트</b>		
108-3811	에어 필터	4
108-3842	오일 필터	3
115-7818	연료 필터 ASM	1
54-0110	필터 오일, 변속기	1
136-1100	점화 플러그	2
<b>136-6280 Workman GTX 400시간 유지보수 키트</b>		
108-3811	에어 필터	4
56-6360	연료 필터	1
130-8380	점화 플러그	1
131-8588	필터-연료(75 마이크론 GR)	1
140-2443	필터-연료	1

부품 번호	설명	수량
<b>수정 페인트</b>		
361-1	TORO 빨강색(1990 이전) 12온스 스프레이 캔 수정 페인트	필요에 따라
361-10	TORO 빨강색(1990 이후) 12온스 스프레이 캔 수정 페인트	필요에 따라
112-0178	TORO 빨강색(1990 이후) 0.6온스 브러시-인-캡 (Brush-in-Cap) 수정 페인트	필요에 따라
112-0177	TORO 빨강색(1990 이후) 0.3온스 페인트 마커 수정 페인트	필요에 따라
112-0176	TORO 검정색 0.6온스 브러시-인-캡(Brush-in-Cap) 수정 페인트	필요에 따라

## 빠른 참조 가이드 필터

장비	설명	부품 번호
<b>그린마스터(Greensmaster®) 자주식</b>		
<b>Greensmaster 500 800 1000 1600 2600</b>	유지보수 키트(2004- 2011)	30065**
	유지보수 키트(2012 이후)	30097**
	에어 필터 엘리먼트 - 메인	93-8636
	에어 필터 엘리먼트 - 래퍼(Wrapper)	93-8637
	휘발유 연료 필터 스크린(GR 1000 1995년-1996년 중반 이후만 해당됨)	93-8684
	휘발유 필터 스크린	94-6826
<b>Greensmaster Flex 18 / 21</b>	유지보수 키트(2004- 2011)	30065**
	유지보수 키트(2012 이후)	30097**
	에어 필터 엘리먼트 - 메인	93-8636
	에어 필터 엘리먼트 - 래퍼(Wrapper)	93-8637
	휘발유 필터 스크린	94-6826
	휘발유 필터 스크린	94-6826
<b>그린마스터(Greensmaster®) 승용식</b>		
<b>Greensmaster 300</b>	엔진 오일 필터 브리더 엘리먼트	235118
	에어 필터 엘리먼트	235116
	인라인 연료 필터	108-3831
	유압 오일 필터 엘리먼트	74-3570
	에어 필터 엘리먼트	92-0530
<b>그린마스터 (Greensmaster®) 3000</b>	엔진 오일 필터 브리더 엘리먼트	235118
	에어 필터 엘리먼트 - 메인	4508302
	에어 필터 엘리먼트 - 래퍼(Wrapper)	4508301
	인라인 연료 필터	108-3831
	유압 오일 필터 엘리먼트	74-3570
	에어 필터 엘리먼트	92-0530
	엔진 오일 필터	108-3841
<b>Greensmaster 3000D</b>	엔진 오일 필터	108-3841
	에어 필터 엘리먼트	108-3833
	디젤 연료 필터 - 전기 펌프	43-2550
	연료 필터 엘리먼트 - 디젤	63-8300
	유압 오일 필터	74-3570
<b>Greensmaster 3050 3100</b>	엔진 오일 필터	107-7817
	에어 필터 엘리먼트 - 메인	92-0527
	인라인 연료 필터	94-2690
	유압 오일 필터	74-3570
<b>Greensmaster 3150</b>	400시간 필터 키트(2011 이전)	30064**
	800시간 필터 키트(2013 이후)	131-6262
	MVP 키트 1,000시간(2019 이후)	44955**
	엔진 오일 필터	107-7817
	에어 필터 엘리먼트 - 메인	92-0527
	인라인 연료 필터	94-2690
	유압 오일 필터	107-9531

장비	설명	부품 번호
<b>Greensmaster 3200D</b>	엔진 오일 필터	85-4930
	에어 필터 엘리먼트	108-3811
	디젤 연료 필터	130336040
	유압 오일 필터 엘리먼트	75-1310
	에어 필터 엘리먼트	92-0530
<b>Greensmaster 3250D</b>	400시간 필터 키트(2003-2006)	30018**
	400시간 필터 키트(2007-2011)	30062**
	500시간 필터 키트(2012 이후)	30086**
	MVP 키트 1,000시간(2019 이후)	44968**
	엔진 오일 필터(2007-2011)	108-3842
	엔진 오일 필터(2012 이후 Kubota)	115-8189
	에어 필터 엘리먼트	108-3811
	에어 필터 안전	98-2982
	디젤 연료 필터 엘리먼트(2000-2006)	100-3192
	바이오디젤 연료 필터 엘리먼트(2007-2011)	112-9188
	필터 - 스펀온	110-9049
	유압 오일 필터 엘리먼트(2000-2002)	75-1310
	유압 오일 필터 엘리먼트(2003 이후)	107-9531
<b>Greensmaster 3300 3320</b>	400시간 필터 키트	30042**
	MVP 키트 1,000시간(2019 이후)	44969**
	인라인 연료 필터	115-7854
	연료 필터	94-2690
	유압 오일 필터	108-5194
<b>Greensmaster 3360(e-TriFlex)</b>	MVP 키트 400시간(2019 이후)	44971**
	필터 - 연료 인라인	115-7854
	필터 - 엘리먼트 공기	120-7448
<b>Greensmaster 3400 3420</b>	400시간 필터 키트	30043**
	MVP 키트 1,000시간(2019 이후)	44970**
	엔진 오일 필터	115-8189
	에어 필터	108-3811
	디젤 연료 필터(2008 이후)	110-9049
	유압 오일 필터 엘리먼트	108-5194

### 릴마스터(Reelmaster®)

<b>Reelmaster 216</b>	엔진 오일 필터 브리더 엘리먼트	235118
	에어 필터 엘리먼트 - 메인	4508302
	에어 필터 엘리먼트 - 래퍼(Wrapper)	4508301
	인라인 휘발유 연료 필터	108-3854
	유압 오일 필터	54-0110
<b>Reelmaster 216D</b>	엔진 오일 필터	85-4930
	에어 필터 엘리먼트	108-3808
	디젤 연료 필터 엘리먼트	130336040
	유압 오일 필터	54-0110

장비	설명	부품 번호
<b>그라운드프로 (Grounds Pro) 2000</b>	엔진 오일 필터	107-7817
	에어 필터 엘리먼트 - 메인	92-0527
	에어 필터 엘리먼트 - 래퍼(Wrapper)	272490S
	인라인 연료 필터	108-3854
	유압 오일 필터 엘리먼트	54-0110
<b>그라운드프로 (Grounds Pro) 2000D</b>	엔진 오일 필터	108-3842
	에어 필터 엘리먼트	108-3811
	디젤 연료 필터 엘리먼트 분리기	63-8300
	유압 오일 필터	54-0110
<b>릴마스터 (Reelmaster) 2000D</b>	엔진 오일 필터	108-3842
	에어 필터 엘리먼트(2005 이후)	108-3811
	디젤 연료 필터 엘리먼트 분리기	63-8300
	유압 오일 필터 엘리먼트	54-0110
<b>Reelmaster 2300D 2600D</b>	엔진 오일 필터	85-4930
	에어 필터 엘리먼트	108-3811
	디젤 연료 필터 엘리먼트	130336040
	유압 오일 필터 엘리먼트	54-0110
<b>Reelmaster 3100</b>	400시간 필터 키트(1999-2007)	30016**
	400시간 필터 키트(2008 이후)	44963**
	엔진 오일 필터	108-3841
	엔진 오일 필터 브리더 엘리먼트	98-9493
	에어 필터 엘리먼트(2005 이후)	108-3811
	인라인 플라스틱 디젤 연료 필터(1999-07 및 2010)	98-7612
	인라인 금속 디젤 연료 필터(1999-2007)	108-3828
	디젤 연료 필터 엘리먼트(1999-2007)	98-9764
	디젤 연료 필터 엘리먼트(2008 이후)	110-9049
	인라인 바이오디젤 키트	112-7836
	엘리먼트 바이오디젤 키트	110-9015
	유압 오일 필터 엘리먼트	54-0110
	필터 헤드	92-5821
<b>Reelmaster 3550D</b>	400시간 필터 키트	30090**
	MVP 키트 1,000시간(2019 이후) Tier 4	44963**
	에어 필터	108-3811
	엔진 오일 필터	108-3841
	변속기 오일 필터	86-3010
	스핀온 필터	110-9049
	필터 헤드	92-5821
<b>Reelmaster 223D 5100D</b>	엔진 오일 필터	108-3841
	에어 필터 엘리먼트	108-3833
	에어 필터 프리클리너 어셈블리	48-7430
	디젤 연료 필터 엘리먼트 분리기	63-8300
	디젤 전기 연료 펌프(EFP) 필터	43-2550
	유압 오일 필터 엘리먼트 - 저장(reservoir)	75-1310
	유압 오일 필터 엘리먼트 변속기	110-4146
	유압 오일 필터 엘리먼트 - 프런트 액슬	75-6340

장비	설명	부품 번호
<b>릴마스터 (Reelmaster) 5210 5410 5510</b>	400시간 필터 키트(2006-07)	30039**
	400시간 필터 키트(2008 이후) Tier4 미장착	30054**
	MVP 키트 1,000시간(2019 이후) Tier 4 미장착	44959**
	MVP 키트 1,000시간(2019 이후) Tier 4	44964**
	엔진 오일 필터	108-3841
	에어 필터 엘리먼트	108-3810
	인라인 플라스틱 디젤 연료 필터(2006-2007)	98-7612
	인라인 금속 디젤 연료 필터(2006-2007)	108-3828
	디젤 연료 필터 엘리먼트(2006-2007)	98-9764
	디젤 연료 필터 엘리먼트(2008 이후)	110-9049
	인라인 바이오디젤 키트	112-7836
	엘리먼트 바이오디젤 키트	110-9015
	필터 헤드	92-5821
<b>Reelmaster 5410G 5510G</b>	800시간 필터 키트	30091**
	에어 필터	108-3810
	오일 필터	108-3841
	필터 엘리먼트	94-2621
	변속기 오일 필터	86-3010
<b>Reelmaster 5410D 5510D</b>	800시간 필터 키트 Tier4 Final	30093**
	에어 필터	108-3810
	엔진 필터	125-7025
	필터 엘리먼트	94-2621
	변속기 오일 필터	86-3010
	필터 스펀온	125-2915
	연료 필터	125-8752
<b>Reelmaster 5010-H</b>	800시간 필터 키트	30247**
	MVP 키트 1,000시간(2019 이후)	44966**
	엔진 오일 필터	108-3841
	연료/물 분리기	110-9049
	유압 오일 필터	86-3010
	에어 필터	108-3810

## 빠른 참조 가이드 필터

## 빠른 참조 가이드 필터

장비	설명	부품 번호	
<b>릴마스터(Reelmaster®)</b>			
<b>Reelmaster 5200D 5400D</b>	400시간 필터 키트	30015**	
	엔진 오일 필터	108-3841	
	엔진 오일 필터 브리더 엘리먼트	98-9493	
	에어 필터 엘리먼트(2005 이후)	108-3810	
	에어 필터 프리클리너 어셈블리	48-7430	
	인라인 플라스틱 디젤 연료 필터(1998)	98-7612	
	인라인 금속 디젤 연료 필터(1998)	108-3828	
	디젤 연료 필터 엘리먼트(1991- 2001)	99-8351	
	디젤 연료 필터 엘리먼트(1991- 2001)	99-8358	
	인라인 플라스틱 디젤 연료 필터(2002 이후)	98-7612	
인라인 금속 디젤 연료 필터(2002 이후)	108-3828		
디젤 연료 필터 엘리먼트 분리기	98-9764		
인라인 바이오디젤 키트	112-7836		
바이오디젤 연료 필터 엘리먼트	110-9015		
유압 오일 필터 엘리먼트 - 저장(reservoir)	75-1310		
유압 오일 필터 엘리먼트 변속기	110-4146		
유압 오일 필터 엘리먼트 - 프런트 액슬	75-6340		
<b>Reelmaster 5300D</b>	엔진 오일 필터	112-8409	
	에어 필터 엘리먼트	108-3833	
	에어 필터 프리클리너 어셈블리	48-7430	
	디젤 연료 필터 엘리먼트 분리기	63-8300	
	디젤 전기 연료 펌프	43-2550	
	유압 오일 필터 엘리먼트 - 저장(reservoir)	75-1310	
	유압 오일 필터 엘리먼트 변속기	110-4146	
	유압 오일 필터 엘리먼트 - 프런트 액슬	75-6340	
	<b>Reelmaster 5500D</b>	400시간 필터 키트	30038**
		엔진 오일 필터	108-3841
엔진 오일 브리더 엘리먼트		98-9493	
에어 필터 엘리먼트(2005 이후)		108-3810	
에어 필터 프리클리너 어셈블리		48-7430	
인라인 디젤 연료 필터(2000-2001)		99-8351	
인라인 플라스틱 디젤 연료 필터(2002 이후)		98-7612	
인라인 금속 디젤 연료 필터(2002 이후)		108-3828	
디젤 연료 필터 엘리먼트 분리기		98-9764	
인라인 바이오디젤 키트		112-7836	
바이오디젤 연료 필터 엘리먼트	110-9015		
유압 오일 필터 엘리먼트 - 저장(reservoir)	94-2621		
유압 오일 필터 엘리먼트 변속기	110-4146		
유압 오일 필터 엘리먼트 - 프런트 액슬	75-6340		

장비	설명	부품 번호	
<b>Reelmaster 5610</b>	400시간 필터 키트(2006- 2007)	30040**	
	400시간 필터 키트(2008- 2012)	30055**	
	MVP 키트 1,000시간(2019 이후) Tier 4 미 장착	44960**	
	엔진 오일 필터	108-3841	
	에어 필터 엘리먼트	108-3812	
	인라인 플라스틱 디젤 연료 필터(2006-2007)	98-7612	
	인라인 금속 디젤 연료 필터(2006-2007)	108-3828	
	디젤 연료 필터 엘리먼트(2006- 2007)	98-9764	
	디젤 연료 필터 엘리먼트(2008 이후)	110-9049	
	인라인 바이오디젤 키트	112-7836	
바이오디젤 연료 필터 엘리먼트	110-9015		
유압 오일 필터 엘리먼트 스티어링	86-3010		
<b>Reelmaster 6500D 6700D</b>	400시간 필터 키트(2003- 2007)	30014**	
	400시간 필터 키트(2008 이후)	30057**	
	엔진 오일 필터(1995-2001)	108-3837**	
	엔진 오일 필터(2001 이후)	108-3841	
	엔진 오일 환기구 엘리먼트(2001 이후)	98-9493	
	에어 필터 외부	108-3812	
	에어 필터 내부	108-3813	
	디젤 연료 필터 엘리먼트(1995- 2001)	76-5220	
	디젤 연료 필터 엘리먼트(2001- 2002)	99-8351	
	디젤 연료 필터 엘리먼트(2001- 2002)	99-8358	
인라인 플라스틱 디젤 연료 필터(2003-2007)	98-7612		
인라인 금속 디젤 연료 필터(2003-2007)	108-3828		
디젤 연료 필터 엘리먼트(2003- 2007)	98-9764		
디젤 연료 필터 엘리먼트(2008 이후)	110-9049		
인라인 바이오디젤 키트	112-7836		
엘리먼트 바이오디젤 키트	110-9015		
유압 오일 필터 엘리먼트	94-2621		
<b>Reelmaster 335D 3500D</b>	엔진 오일 필터	108-3837	
	에어 필터 엘리먼트	108-3833	
	디젤 연료 필터 엘리먼트	76-5220	
	유압 오일 필터 엘리먼트	86-3010	
	<b>Reelmaster 450D 4500D</b>	엔진 오일 필터	108-3835
		에어 필터 엘리먼트	108-3833
		에어 필터 프리클리너 어셈블리	48-7430
		디젤 연료 필터 엘리먼트	60-5470
		유압 오일 필터 엘리먼트(1986-1992)	69-1720
		유압 오일 필터 엘리먼트(1993 이후)	86-6110

장비	설명	부품 번호
<b>릴마스터 (Reelmaster) 4000D</b>	400시간 필터 키트(2002-2007)	30012**
	400시간 필터 키트(2008 이후)	30061**
	엔진 오일 필터	104-5169
	엔진 오일 브리더 엘리먼트	98-7419
	에어 필터 외부	108-3812
	에어 필터 내부	108-3813
	인라인 플라스틱 디젤 연료 필터(1998-2001)	98-7612
	인라인 금속 디젤 연료 필터(1998-2001)	108-3828
	인라인 디젤 연료 필터 어셈블리(2002-2003)	99-8351
	인라인 디젤 연료 필터 엘리먼트(2002-2003)	99-8358
인라인 플라스틱 디젤 연료 필터(2004-2007)	98-7612	
인라인 금속 디젤 연료 필터(2004-2007)	108-3828	
디젤 연료 필터 엘리먼트 분리기(1998-2001)	76-5220	
디젤 연료 필터 엘리먼트 분리기(2002 이후)	98-9764	
인라인 바이오디젤 키트	112-7836	
엘리먼트 바이오디젤 키트	110-9015	
유압 오일 필터 엘리먼트	86-6110	
<b>Reelmaster 7000D</b>	엔진 오일 필터	104-5169
	에어 필터 외부	108-3814
	에어 필터 내부	108-3816
	휘발유 필터 엘리먼트(2008 이후)	110-9049
	유압 오일 필터 AT 펌프	75-1310
	유압 오일 필터 AT 매니폴드	94-2621
	오일 필터	93-2242

## 그라운드마스터(Groundsmaster®)

<b>Groundsmaster 53</b>	에어 필터 엘리먼트	108-3808
	인라인 휘발유 연료 필터	108-3831
	유압 오일 필터 엘리먼트 - 변속기	23-2300
<b>Groundsmaster 62</b>	엔진 오일 필터	108-3817
	에어 필터 엘리먼트	108-3833
	인라인 휘발유 연료 필터	108-3831
	유압 오일 필터 엘리먼트 - 변속기	23-2300
	엔진 오일 필터	42-9030
<b>Groundsmaster 217D</b>	에어 필터 엘리먼트	108-3833
	인라인 디젤 연료 필터	43-1820
	디젤 전기 연료 펌프(EFP) 필터	43-2550
	유압 오일 필터 엘리먼트 - 변속기	23-2300
	엔진 오일 필터	108-3817
<b>Groundsmaster 220</b>	엔진 오일 필터 브리더 엘리먼트	57-8580
	에어 필터 엘리먼트	108-3833
	인라인 휘발유 연료 필터	71-5960
	유압 오일 필터 엘리먼트 - 변속기	23-2300

장비	설명	부품 번호
<b>그라운드마스터 (Groundsmaster) 220D 223D</b>	400시간 필터 키트	30030**
	엔진 오일 필터	108-3841
	에어 필터 엘리먼트	108-3833
	디젤 연료 필터 엘리먼트 분리기	63-8300
	디젤 전기 연료 펌프(EFP) 필터	43-2550
유압 오일 필터 엘리먼트 - 변속기	23-2300	
<b>Groundsmaster 224</b>	엔진 오일 필터	108-3841
	에어 필터 엘리먼트	108-3833
	인라인 휘발유 연료 필터	108-3831
	휘발유 전기 연료 펌프 필터	43-2550
	유압 오일 필터 엘리먼트 - 변속기	23-2300
유압 오일 필터 엘리먼트 - 변속기	23-2300	
<b>Groundsmaster 225</b>	400시간 필터 키트	30002**
	엔진 오일 필터	108-3842
	에어 필터 엘리먼트	108-3833
	인라인 휘발유 연료 필터	108-3854
	유압 오일 필터 엘리먼트 - 변속기	23-2300
유압 오일 필터 엘리먼트 - 변속기	23-2300	
<b>Groundsmaster 228D</b>	400시간 필터 키트	30001**
	엔진 오일 필터	108-3841
	엔진 오일 필터 브리더 엘리먼트	98-9493
	에어 필터 엘리먼트	108-3810
	인라인 플라스틱 디젤 연료 필터	98-7612
	인라인 금속 디젤 연료 필터	108-3828
	디젤 연료 필터 엘리먼트 분리기	98-9764
	인라인 바이오디젤 연료 필터 키트	112-7836
	바이오디젤 연료 필터 엘리먼트	110-9015
	디젤 전기 연료 펌프(EFP) 필터	43-2550
유압 오일 필터 엘리먼트 - 변속기	23-2300	
<b>Groundsmaster 322D</b>	엔진 오일 필터	42-9030
	에어 필터 엘리먼트	108-3833
	인라인 디젤 연료 필터	43-1820
디젤 연료 필터 엘리먼트 분리기(1989-1990)	63-8300	
디젤 전기 연료 펌프(EFP) 필터	43-2550	
유압 오일 필터 엘리먼트 - 변속기	23-2300	
<b>Groundsmaster 325D</b>	400시간 필터 키트	30023**
	엔진 오일 필터 2WD	42-9030
	엔진 오일 필터 4WD(1991-1994)	42-9030
	엔진 오일 필터 4WD(1995 이후)	108-3841
	에어 필터 엘리먼트	108-3833
	인라인 디젤 연료 필터	43-1820
	디젤 연료 필터 엘리먼트 분리기	63-8300
	디젤 전기 연료 펌프(EFP) 필터	43-2550
	유압 오일 필터 엘리먼트	23-9740

## 빠른 참조 가이드 필터

## 빠른 참조 가이드 필터

장비	설명	부품 번호
<b>그라운드마스터(Groundmaster®) 계속</b>		
<b>Groundmaster 327</b>	엔진 오일 필터는 현지 Toro 판매대리점에 문의 요망	
	에어 필터 엘리먼트	108-3833
	인라인 휘발유 연료 필터	108-3831
	유압 오일 필터 엘리먼트 - 변속기	23-2300
<b>Groundmaster 328D</b>	400시간 필터 키트(2001 ~ 2007)	30022**
	400시간 필터 키트(2008 이후)	30059**
	엔진 오일 필터	108-3841
	엔진 오일 필터 브리더 엘리먼트	98-9493
	에어 필터 엘리먼트	108-3810
	인라인 플라스틱 디젤 연료 필터(2001-2007)	98-7612
	인라인 금속 디젤 연료 필터(2001-2007)	108-3828
	디젤 연료 필터 엘리먼트(2001-2007)	98-9764
	디젤 연료 필터 엘리먼트(2008 이후)	110-9049
	디젤 전기 연료 펌프(EFP) 필터	43-2550
	인라인 바이오디젤 연료 필터 키트	112-7836
바이오디젤 연료 필터 엘리먼트	110-9015	
유압 오일 필터 엘리먼트	23-9740	
<b>Groundmaster 345</b>	400시간 필터 키트	30021**
	엔진 오일 필터	108-3817
	에어 필터 엘리먼트	108-3833
	휘발유 필터 AT 탱크	108-3831
	휘발유 필터 엔진(1999 이후)	FG778B
유압 오일 필터	23-9740	
<b>Groundmaster 360</b>	MVP 필터 키트	30261**
	엔진 오일 필터	108-3841
	에어 필터 엘리먼트	108-3810
	디젤 연료 필터 엘리먼트(2008 이후)	110-9049
	유압 오일 필터 엘리먼트 변속기	108-5194
유압 오일 필터	23-9740	
<b>Groundmaster 455D</b>	400시간 필터 키트	30028**
	엔진 오일 필터	108-3837
	에어 필터 엘리먼트(1992-95)	108-3833
	에어 필터 엘리먼트 외부(1996 이후)	108-3812
	에어 필터 엘리먼트 내부(1996 이후)	108-3813
	디젤 연료 필터 엘리먼트	76-5220
	유압 오일 필터 엘리먼트	86-3010

장비	설명	부품 번호
<b>그라운드마스터 (Groundmaster) 580D</b>	400시간 필터 키트(1989-03)	30024**
	400시간 필터 키트(2004 이후)	30063**
	엔진 오일 필터(1989-1997)	108-3835
	엔진 오일 필터(1998 이후)	110-6166
	에어 필터 엘리먼트(1989-1997)	108-3809
	에어 필터 엘리먼트(2005 이후)	108-3815
	디젤 연료 필터 엘리먼트 분사 펌프	108-3818
	디젤 연료 필터 공급 펌프	70-4790
	디젤 연료 필터 엘리먼트(1989-2003)	117-9432
	디젤 연료 필터 엘리먼트(2004-2005)	60-5470
	인라인 디젤 연료 필터(2006 이후)	108-3831
바이오디젤 연료 필터 엘리먼트 키트	112-9188	
유압 오일 필터 엘리먼트	69-1720	
<b>Groundmaster 3000</b>	엔진 오일 필터	FL-400-A**
	에어 필터 엘리먼트(1996)	108-3812
	휘발유 필터	FG795A
	유압 오일 필터 엘리먼트	94-3951
	유압 오일 필터 엘리먼트 변속기	108-5194
유압 오일 필터	23-9740	
<b>Groundmaster 3000D</b>	400시간 필터 키트	30010**
	엔진 오일 필터	108-3837
	에어 필터 엘리먼트(1996)	108-3812
	디젤 연료 필터 엘리먼트	76-5220
	유압 오일 필터 엘리먼트	94-3951
<b>Groundmaster 3280D</b>	400시간 필터 키트(2005-2007)	30034**
	400시간 필터 키트(2008-2015)	30051**
	400시간 필터 키트(2016 이후)	30262**
	엔진 오일 필터	108-3841
	에어 필터 엘리먼트(2005 이후)	108-3810
	인라인 플라스틱 디젤 연료 필터(2005-2007)	98-7612
	인라인 금속 디젤 연료 필터(2005-2007)	108-3828
	디젤 연료 필터 엘리먼트(2005-2007)	98-9764
	디젤 연료 필터 엘리먼트(2008 이후)	110-9049
	인라인 바이오디젤 연료 필터 키트	112-7836
	바이오디젤 연료 필터 엘리먼트	110-9015
유압 오일 필터 엘리먼트 - 변속기	23-2300	
<b>Groundmaster 3320</b>	엔진 오일 필터	108-3842
	에어 필터 엘리먼트(2005 이후)	108-3810
	인라인 휘발유 연료 필터	108-3854
	유압 오일 필터 엘리먼트 - 변속기	23-2300

장비	설명	부품 번호
<b>Groundmaster 3500D 3505D</b>	400시간 필터 키트(2002-2007)	30027**
	400시간 필터 키트(2008-2012)	30058**
	400시간 필터 키트(2013 이후)	30090**
	MVP 키트 1,000시간(2019 이후) Tier 4 미 장착	44962**
	MVP 키트 1,000시간(2019 이후) Tier4	44963**
	엔진 오일 필터	108-3841
	엔진 오일 필터 브리더 엘리먼트	98-9493
	에어 필터 엘리먼트(2005 이후)	108-3810
	인라인 플라스틱 디젤 연료 필터(2002-2007)	98-7612
	인라인 금속 디젤 연료 필터(2002-2007)	108-3828
	디젤 연료 필터 엘리먼트(2002-2007)	98-9764
디젤 연료 필터 엘리먼트(2008-2012)	110-9049	
인라인 바이오디젤 연료 필터 키트	112-7836	
바이오디젤 연료 필터 엘리먼트	110-9015	
유압 오일 필터 엘리먼트(2000-2001)	54-0110	
유압 오일 필터 엘리먼트(2002 이후)	86-3010	
<b>Groundmaster 3500G</b>	MVP 키트 1,000시간(2019 이후)	44965**
<b>Groundmaster 4000D 4100D</b>	400시간 필터 키트(2001-2007)	30029**
	400시간 필터 키트(2008 이후)	30056**
	800시간 필터 키트(T4i)	30089**
	800시간 필터 키트(T4F)	30408**
	MVP 키트 1,000시간(2019 이후)	44967**
엔진 오일 필터(2001 이후)	104-5169	
엔진 오일 필터 브리더 엘리먼트	98-7419	
에어 필터 엘리먼트 내부(2004 이후)	108-3816	
에어 필터 엘리먼트 외부(2004 이후)	108-3814	
인라인 플라스틱 디젤 연료 필터(2001-2007)	98-7612	
인라인 금속 디젤 연료 필터(2001-2007)	108-3828	
디젤 연료 필터 엘리먼트(2001-2007)	98-9764	
디젤 연료 필터 엘리먼트(2008 이후)	110-9049	
인라인 바이오디젤 연료 필터 키트	112-7836	
바이오디젤 연료 필터 엘리먼트	110-9015	
유압 오일 필터 엘리먼트 AT 펌프	75-1310	
유압 오일 필터 엘리먼트 AT 매니폴드	94-2621	
오일 필터	93-2242	
필터 - 연료/물 분리기	125-2915	
<b>Groundmaster 4300D</b>	400시간 필터 키트(2008-2012)	30055**
	800시간 필터 키트(2013 이후)	30093**
	MVP 키트 1,000시간(2019 이후) Tier 4	44964**
	엔진 오일 필터	108-3841
	에어 필터	108-3812
	인라인 디젤 연료 필터	110-9044
	디젤 연료 필터 엘리먼트(2008-2012)	110-9049
	유압 오일 필터 저장 엘리먼트	94-2621
	유압 오일 필터 AT 펌프 엘리먼트	86-3010

장비	설명	부품 번호
<b>그라운드마스터 (Groundmaster) 4500D 4700D</b>	400시간 필터 키트(2001-2007)	30029**
	400시간 필터 키트(2008 이후)	30056**
	800시간 필터 키트(T4i)	30089**
	800시간 필터 키트(T4F)	30408**
	엔진 오일 필터	104-5169
	엔진 오일 필터 브리더 엘리먼트	98-7419
	에어 필터 엘리먼트 내부(2004 이후)	108-3816
	에어 필터 엘리먼트 외부(2004 이후)	108-3814
	인라인 플라스틱 디젤 연료 필터(2002-2007)	98-7612
	인라인 금속 디젤 연료 필터(2002-2007)	108-3828
	디젤 연료 필터 엘리먼트(2002-2007)	98-9764
디젤 연료 필터 엘리먼트(2008 이후)	110-9049	
인라인 바이오디젤 연료 필터 키트	112-7836	
바이오디젤 연료 필터 엘리먼트	110-9015	
유압 오일 필터 엘리먼트 AT 펌프	75-1310	
유압 오일 필터 엘리먼트 AT 매니폴드	94-2621	
오일 필터	93-2242	
<b>Groundmaster 5900 5910</b>	400시간 필터 키트	30041**
	MVP 키트 1,000시간(2019 이후)	44958**
	엔진 오일 필터	130-8860
	에어 필터 엘리먼트 내부	115-8877
	에어 필터 엘리먼트 외부	115-8887
디젤 연료 필터 엘리먼트 AT 엔진	117-2792	
디젤 연료 필터 엘리먼트 AT 분리기	115-5471	
유압 오일 필터 메인 엘리먼트	86-6110	
유압 오일 필터 PTO 엘리먼트	75-1310	
연료 필터(2016 이후)	125-8752	
엔진 필터(2016 이후)	125-7025	
<b>Groundmaster 7200 7210</b>	400시간 필터 키트(2007)	30037**
	400시간 필터 키트(2008-2014)	30052**
	MVP 필터 키트, Tier 4 Final(2015 이후)	30261**
	엔진 오일 필터	108-3841
	에어 필터 엘리먼트	108-3810
	인라인 플라스틱 디젤 연료 필터(2007)	98-7612
	인라인 금속 디젤 연료 필터(2007)	108-3828
디젤 연료 필터 엘리먼트(2007)	98-9764	
디젤 연료 필터 엘리먼트(2008 이후)	110-9049	
바이오디젤 연료 필터 엘리먼트	110-9015	
유압 오일 필터 엘리먼트 - 변속기	108-5194	
필터 - 연료/물 분리기	125-2915	

## 빠른 참조 가이드 필터

## 빠른 참조 가이드 필터

장비	설명	부품 번호
<b>에어레이터</b>		
<b>프로코어(ProCore) 648</b>	인라인 연료 필터	115-7854
	유압 오일 필터	107-9531
<b>Hydroject 3000 4000</b>	400시간 유지보수 키트	30008**
	엔진 오일 필터 브리더 엘리먼트	57-8580
	엔진 오일 필터	108-3817
	에어 필터 엘리먼트	82-0660
	인라인 휘발유 연료 필터	71-5960
	유압 오일 필터 엘리먼트(3000만 해당)	67-8110
	물 필터 프리필터 어셈블리	86-9100
	물 필터 프리필터 보울	86-9120
<b>하이드로젝트 (Hydroject) 3010</b>	엔진 오일 필터	52 050 02-S
	에어 필터 엘리먼트 - 기본	25 083 01 S
	에어 필터 엘리먼트 - 안전	25 083 04 S
	인라인 휘발유 연료 필터	24 050 09 S
	유압 오일 필터 엘리먼트	67-8110
	물 필터 프리필터 어셈블리	86-9100
	물 필터 프리필터 보울	86-9120
	물 필터 엘리먼트 프리필터	86-9140
<b>워크맨(Workman®)</b>	물 필터 엘리먼트 - 기본	86-8630
<b>Workman 1100 MD</b>	400시간 필터 키트	30005**
	에어 필터 엘리먼트	108-3811
	인라인 휘발유 연료 필터	94-2690
	엔진 오일 필터	107-7817
<b>Workman 2100 2110</b>	400시간 필터 키트	30004**
	엔진 오일 필터(2000-07)	107-7817
	엔진 오일 필터(2008 이후)	842921
	에어 필터 엘리먼트	108-3811
	인라인 휘발유 연료 필터	94-2690
	물 필터 프리필터 어셈블리	86-9100
	물 필터 프리필터 보울	86-9120
물 필터 엘리먼트 프리필터	86-9140	
<b>워크맨(Workman) MDX</b>	물 필터 엘리먼트 - 기본	86-8630
<b>워크맨(Workman) MDX</b>	엔진 오일 필터	52 050 02-S
	MDX	25 083 01 S
	에어 필터 엘리먼트 - 안전	25 083 04 S
	인라인 휘발유 연료 필터	24 050 09 S

장비	설명	부품 번호	
<b>워크맨(Workman) 3100</b>	엔진 오일 필터	12 050 01-S**	
	엔진 오일 필터 브리더 엘리먼트	24 050 10	
	에어 필터 엘리먼트- 메인(1994-2001)	47 083 03-S	
	에어 필터 엘리먼트 - 메인(2002 이후)	24 083 03-S	
	에어 필터 엘리먼트- 래퍼(WRAPPER) (1994-2001)	24 083 02-S	
	에어 필터 엘리먼트 - 래퍼(2002 이후)	24 083 05-S	
	인라인 휘발유 연료 필터(1993-1999)	108-3831	
	인라인 휘발유 연료 필터(2000 이후)	108-3854	
	유압 오일 필터 엘리먼트(1994-2003)	54-0110	
	<b>워크맨(Workman) 3120</b>	엔진 오일 필터	12 050 01-S
엔진 오일 필터 브리더 엘리먼트		24 050 10	
에어 필터 엘리먼트 - 메인		47 083 03-S	
에어 필터 엘리먼트 - 래퍼(Wrapper)		24 083 02-S	
인라인 휘발유 연료 필터		108-3831	
유압 오일 필터 엘리먼트		54-0110	
<b>워크맨(Workman) 3200</b>	400시간 유지보수 키트	30017**	
	엔진 오일 필터(1993-1994)	42-9030	
	엔진 오일 필터(1995-2001)	108-3841	
	엔진 오일 필터(2002 이후)	108-3842	
	에어 필터 엘리먼트(1993-1998)	108-3808	
	에어 필터 안전 엘리먼트(1999-2001)	98-2982	
	휘발유 필터(1993-1999)	108-3831	
	인라인 휘발유 연료 필터(2000 이후)	108-3854	
	유압 오일 필터 엘리먼트(1993-2003)	54-0110	
	<b>Workman 3210 3220</b>	엔진 오일 필터	108-3841
에어 필터 엘리먼트		108-3811	
에어 필터 안전 엘리먼트		98-2982	
인라인 휘발유 연료 필터		108-3831	
유압 오일 필터 엘리먼트		54-0110	
<b>Workman 3300D 4300D</b>		400시간 유지보수 키트(2002 이후)	30006**
		엔진 오일 필터(1993-2001)	108-3841
	엔진 오일 필터(2002 이후)	108-3842	
	에어 필터 엘리먼트(1993-1998)	108-3808	
	에어 필터 엘리먼트(1999 이후)	108-3811	
	에어 필터 안전 엘리먼트(1999 이후)	98-2982	
	휘발유 필터 엘리먼트 분리기	63-8300	
	휘발유 전기 연료 펌프(EFP) 필터	43-2550	
	유압 오일 필터 엘리먼트(1993-2003)	54-0110	
	<b>Workman 3310D 3220D</b>	엔진 오일 필터	108-3841
에어 필터 엘리먼트		108-3811	
에어 필터 안전 엘리먼트		98-2982	
디젤 연료 필터 엘리먼트 분리기		63-8300	
디젤 전기 연료 펌프(EFP) 필터		43-2550	
유압 오일 필터 엘리먼트		54-0110	
<b>워크맨(Workman) 3420</b>		엔진 오일 필터	108-3841
		에어 필터 엘리먼트	108-3811
		인라인 휘발유 연료 필터	108-3831
	유압 오일 필터 엘리먼트	54-0110	
	<b>워크맨(Workman) 4200</b>	400시간 정비 키트(2002-2007)	30017**
		엔진 오일 필터(1995-2001)	108-3841
		엔진 오일 필터(2002 이후)	108-3842
		에어 필터 엘리먼트(1993-1998)	108-3808
		에어 필터 엘리먼트(1999 이후)	108-3811
		에어 필터 안전 엘리먼트(1999 이후)	98-2982
인라인 휘발유 연료 필터(1993-1999)		108-3831	
인라인 휘발유 연료 필터(200 이후)		108-3854	
유압 오일 필터 엘리먼트(1995-2003)		54-0110	
엔진 오일 필터		108-3847	
<b>워크맨(Workman) HD</b>	엔진 오일 필터	12 050 01-S	
	에어 필터 프리클리너	24 083 05-S	
	에어 필터 엘리먼트	24 083 03-S	
	인라인 휘발유 연료 필터(2012 이후)	108-3854	
<b>워크맨(Workman) HDX</b>	인라인 휘발유 연료 필터	115-7854	
	유압 오일 필터 엘리먼트	54-0110	
	엔진 오일 필터	108-3847	
	400시간 유지보수 키트	30073**	
	엔진 오일 필터(2012년 및 그 이전)	108-3842	
	엔진 오일 필터(2013 이후)	115-8189	
	에어 필터 엘리먼트(2012년 및 그 이전)	108-3811	
	에어 필터 엘리먼트(2013 이후)	108-3810	
	인라인 휘발유 연료 필터	115-7854	
	휘발유 필터(2013 이후)	115-7818	
유압 오일 필터	54-0110		
<b>워크맨(Workman) HDX-D</b>	400시간 유지보수 키트	30068**	
	엔진 오일 필터	108-3842	
	에어 필터 엘리먼트	108-3811	
	디젤 연료 필터 엘리먼트 분리기	110-9049	
	유압 오일 필터 엘리먼트	54-0110	
<b>Workman HDX-Auto</b>	400시간 유지보수 키트	131-8276	
	엔진 오일 필터	108-3847	
	연료 필터 엘리먼트	115-7818	
	인라인 연료 필터	115-7854	
	에어 필터 엘리먼트	108-3811	
	점화 플러그	130-8380	
	연료 필터	56-6360	
에어 필터 엘리먼트	108-3811		

## 빠른 참조 가이드 필터

장비	설명	부품 번호
<b>멀티프로(Multi Pro®)</b>		
<b>멀티프로 (Multi Pro) 1100</b>	엔진 오일 필터	12 050 01
	에어 필터	47 083 03-S
	휘발유 필터	24 050 02-S
<b>Multi Pro 1200 1250 1750</b>	MVP 키트 필터/스크린 흡입(MP 1750)	131-3751**
	엔진 오일 필터	108-3847
	에어 필터 엘리먼트 - 메인	47 083 03-S
	에어 필터 엘리먼트 - 래퍼(Wrapper)	24 083 02-S
	인라인 휘발유 연료 필터	24 050 02-S
<b>멀티프로 (Multi Pro) 5200</b>	유압 오일 필터 엘리먼트	54-0110
	엔진 오일 필터는 현지 Toro 판매대리점에 연락 요망	
	에어 필터 엘리먼트	106-4904
<b>멀티프로 (Multi Pro) 5500</b>	인라인 휘발유 연료 필터	108-3854
	엔진 오일 필터	108-3817
	에어 필터 엘리먼트	106-4904
	에어 필터 엘리먼트 - 캡	92-3814
	인라인 휘발유 연료 필터	108-3854
<b>멀티프로 (Multi Pro) 5600</b>	인라인 유압 오일 필터	86-3010
	엔진 오일 필터	108-3817
	에어 필터 엘리먼트	106-4904
<b>멀티프로 (Multi Pro) 5700D</b>	인라인 휘발유 연료 필터	108-3854
	인라인 유압 오일 필터	86-3010
	엔진 오일 필터	108-3841
	에어 필터 엘리먼트	108-3810
	인라인 플라스틱 디젤 연료 필터	98-7612
	인라인 금속 디젤 연료 필터	108-3828
	디젤 연료 필터 엘리먼트(2004-2007)	98-9764
디젤 연료 필터 엘리먼트(2008 이후)	110-9049	
<b>멀티프로 (Multi Pro) 5800</b>	인라인 바이오디젤 연료 필터 키트	112-7836
	바이오디젤 키트 엘리먼트	110-9015
	인라인 유압 오일 필터	86-3010
	엔진 오일 필터	108-3841
	에어 필터 엘리먼트	108-3810
<b>멀티프로 (Multi Pro) 5800</b>	디젤 연료 필터 엘리먼트	110-9049
	분리기 필터 어셈블리	110-9044
	50 파란색 흡입 유압 오일 필터	100-8642
	유압 오일 필터 엘리먼트 AT 펌프	75-1310
	휘발유 연료 필터 엘리먼트	125-2902
	오일 필터	93-2242

장비	설명	부품 번호
<b>전문 잔디 관리 장비</b>		
<b>샌드프로(Sand Pro)</b>	에어 필터 엘리먼트	108-3808
	인라인 휘발유 연료 필터	108-3831
	유압 오일 필터 엘리먼트	23-9740
<b>Sand Pro 2000 3000</b>	에어 필터 엘리먼트 - 메인	45 083 02
	에어 필터 엘리먼트 - 래퍼(Wrapper)	45 083 01
	에어 필터 엘리먼트 - 원격(remote)	108-3808
	인라인 휘발유 연료 필터	108-3831
	유압 오일 필터 엘리먼트	23-9740
<b>Sand Pro 2020 3020 5020</b>	엔진 오일 필터	107-7817
	에어 필터 엘리먼트 - 메인	92-0527
	에어 필터 엘리먼트 - 래퍼(Wrapper)	272490S
	에어 필터 엘리먼트 - 원격(remote)	108-3811
	인라인 휘발유 연료 필터	94-2690
	유압 오일 필터 엘리먼트	23-9740
<b>샌드프로 (Sand Pro) 5000</b>	엔진 오일 필터	107-7817
	에어 필터 엘리먼트 - 메인	92-0527
	에어 필터 엘리먼트 - 래퍼(Wrapper)	272490S
	에어 필터 엘리먼트 - 원격(remote) (1992-1994)	108-3808
	에어 필터 엘리먼트 - 원격(1995 이후)	108-3811
	인라인 휘발유 연료 필터	94-2690
	유압 오일 필터 엘리먼트	23-9740
<b>Sand Pro 2020 3020 5020</b>	400시간 유지보수 키트	30035 **
	MVP 키트 1,000시간(2019 이후)	44957 **
	엔진 오일 필터	107-7817
	에어 필터 엘리먼트 - 원격(remote)	108-3811
	인라인 휘발유 연료 필터	94-2690
<b>샌드프로 (Sand Pro) 2040Z</b>	유압 오일 필터 엘리먼트	54-0110
	400시간 필터 정비 키트	08725 **
	필터 엘리먼트	114-3494
	내측 필터 키트	127-0381
	오일 필터	119-5852
<b>트레일러 스프레이어 50T 80T</b>	에어 필터	108-3811
	인라인 연료 필터	115-7854
	50 노즐 물 필터	99-0853
<b>트레일러 스프레이어 300T</b>	30 녹색 흡입 물 필터	100-6991
	50 파란색 흡입 물 필터	100-8642
	80 빨간색 흡입 물 필터	100-6992
	압력 물 필터	100-6756

장비	설명	부품 번호
<b>레이크오백 (Rake-O-Vac) 66"</b>	엔진 오일 필터	12 050 01
	엔진 오일 필터 브리더 엘리먼트	24 050 01
	에어 필터 엘리먼트 - 메인	47 083 03
	에어 필터 엘리먼트 - 원격(remote)	108-3808
	인라인 휘발유 연료 필터	25 050 03
<b>터프 스위퍼 (Turf Sweeper) 4800</b>	엔진 오일 필터(2001 이후)	108-3847
	에어 필터 엘리먼트 - 메인(2001 이후)	52 050 02-S
	에어 필터 엘리먼트 - 래퍼(2001 이후)	47 083 03
	에어 필터 엘리먼트 - 래퍼(2001 이후)	24 083 02-S
	인라인 휘발유 연료 필터	108-3854
<b>탑 드레서 (Top Dresser) ProForce 테브리스 블로어 800</b>	유압 오일 필터 엘리먼트(1992-1995)	01-317-0240
	유압 오일 필터 엘리먼트(1997 이후)	23-9740
	디젤 연료 필터 엘리먼트(2500)	86-3010
	엔진 오일 필터	108-3847
	에어 필터 엘리먼트 - 메인	24 083 03
<b>라인페인터 (Line Painter) 1200</b>	에어 필터 엘리먼트 - 래퍼(Wrapper)	24 083 05
	인라인 휘발유 연료 필터	108-3854
	400시간 필터 키트	30036 **
	엔진 오일 필터	108-3842
	에어 필터 엘리먼트 - 메인	108-2604
<b>프로코어 (ProCore) 프로세서</b>	에어 필터 엘리먼트 - 폼	108-2603
	유압 오일 필터 엘리먼트(1992-1995)	01-317-0240
	엔진 오일 필터	842921
	에어 필터 엘리먼트	108-3810
	휘발유 필터	695666
<b>프로라인(ProLine) H800 (PLH800)</b>	엔진 오일 필터	107-7817
	에어 필터 엘리먼트 - 내부	134-0576
	에어 필터 엘리먼트 - 내부	134-3961
	유압 필터	134-1368
	에어 필터	134-0575
	에어 필터	134-3959
	연료 필터	134-1524
	연료 필터	134-1997
	엔진 오일 필터	134-1208
	유압 탱크 필터	134-3123
연료 필터 어셈블리	134-1447	
프리필터 공기	134-0567	

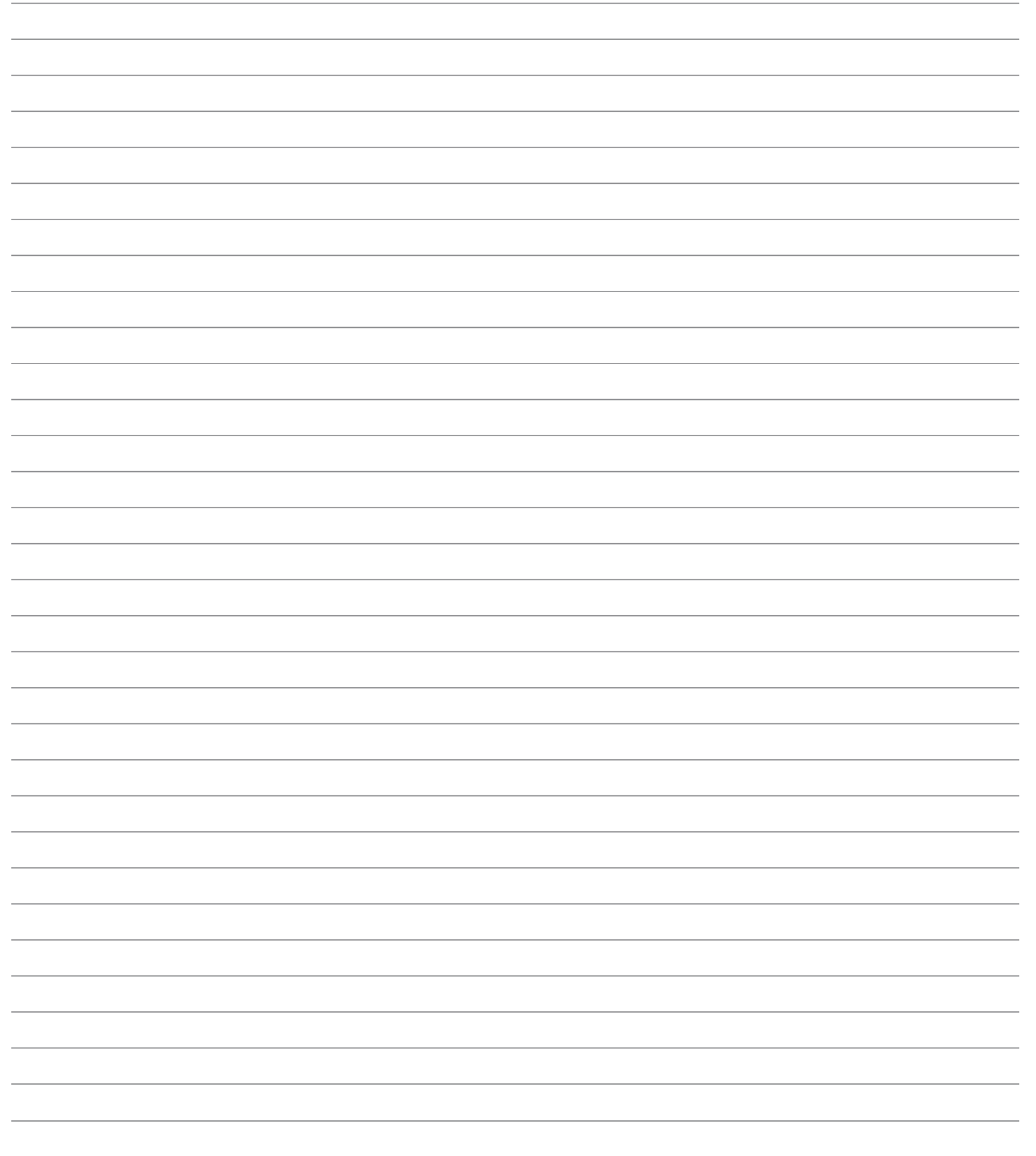

## 빠른 참조 가이드

### 그라운드마스터(Groundsmaster®)

장비	설명	적용	부품 번호
<b>Groundsmaster 시리즈 데크 52 62 200</b>	표준 블레이드	52"/132.1cm SD 및 RD 데크(18"/45.7cm 블레이드)	27-0990-03
	하이 세일(SAIL) 블레이드	52"/132.1cm SD 및 RD 데크(18"/45.7cm 블레이드)	44-5480
	아토믹(ATOMIC) 블레이드	52"/132.1cm SD 및 RD 데크(18"/45.7cm 블레이드)	104-1301
	아토믹(Atomic) 블레이드 서비스 팩	52"/132.1cm SD 및 RD 데크(#104-1301 블레이드 6개)	108-1477
	표준 블레이드	62"/157.5cm Guardian(21.75"/55.2cm 블레이드)	92-5608-03
	표준 블레이드	62"/157.5cm SD 및 RD 데크(21.75"/55.2cm 블레이드)	44-6250-03
	하이 세일(SAIL) 블레이드	62"/157.5cm SD 및 RD 데크(21.75"/55.2cm 블레이드)	77-6710-03
	아토믹(ATOMIC) 블레이드	62"/157.5cm SD 및 RD 데크(21.75"/55.2cm 블레이드)	104-1303
	아토믹(Atomic) 블레이드 서비스 팩	62"/157.5cm SD 및 RD 데크(#104-1303 블레이드 6개)	106-0631
	표준 블레이드	72"/182.9cm SD 및 RD 데크(24.75"/62.9cm 블레이드)	94-1861-03
	하이 세일(SAIL) 블레이드	72"/182.9cm SD 및 RD 데크(24.75"/62.9cm 블레이드)	104-4569-03
	아토믹(ATOMIC) 블레이드	72"/182.9cm SD 및 RD 데크(24.75"/62.9cm 블레이드)	104-1304
	아토믹(Atomic) 블레이드 서비스 팩	72"/182.9cm SD 및 RD 데크(#104-1304 블레이드 6개)	108-1478
<b>Groundsmaster 시리즈 데크 72 300</b>	표준 블레이드	72"/182.9cm Guardian(25"/63.5cm 블레이드)	85-6040-03
	표준 블레이드	72"/182.9cm SD 및 RD 데크(25"/63.5cm 블레이드)	29-5530-03
	하이 세일(SAIL) 블레이드	72"/182.9cm SD 및 RD 데크(25"/63.5cm 블레이드)	23-2410-03
	아토믹(ATOMIC) 블레이드	72"/182.9cm SD 및 RD 데크(25"/63.5cm 블레이드)	106-4353-03
	아토믹(Atomic) 블레이드 서비스 팩	72"/182.9cm SD 및 RD 데크(#106-4354 블레이드 6개)	108-1454
<b>Groundsmaster 455D</b>	표준 블레이드	88"/223.5cm TriFlex 데크(19"/48.3cm 블레이드)	63-0080-03
	표준 블레이드	126"/320.0cm 쿼드플로트(Quadfloat) 데크(19"/48.3cm 블레이드)	86-0010-03
<b>Groundsmaster 580D</b>	표준 블레이드	126"/320.0cm 쿼드플로트(Quadfloat) 데크(19"/48.3cm 블레이드)	107-0216-03
	표준 블레이드	126"/320.0cm 쿼드플로트(Quadfloat) 데크(#107-0216-03 블레이드 7개)	108-1452
	표준 블레이드	중양 및 워 데크(20"/50.8cm 블레이드)	69-6920-03
<b>Groundmaster 1200</b>	표준 블레이드	중양 및 워 데크(20"/50.8cm 블레이드)	107-0217-03
	표준 블레이드	중양 및 워 데크(#107-0217-03 블레이드 11개)	108-1453
	표준 블레이드	19"/48.3cm	138-9029
	표준 블레이드	19"/48.3cm	137-3659-03
<b>Groundsmaster 3000</b>	표준 블레이드	19"/48.3cm	138-9028
	표준 블레이드	19"/48.3cm	137-3671-03
	표준 블레이드	19"/48.3cm	139-7799-03
	표준 블레이드	19"/48.3cm	140-0028
	표준 블레이드	19"/48.3cm	140-0028
<b>Groundsmaster 3280D 3320</b>	표준 블레이드	72"/182.9cm Guardian(25"/63.5cm 블레이드)	85-6040-03
	표준 블레이드	72"/182.9cm RD 데크(25"/63.5cm 블레이드)	93-4982
	표준 블레이드	82"/208.3cm Contour 데크(22"/55.9cm 블레이드)	93-8409
	표준 블레이드	52"/132.1cm SD 및 RD 데크(18"/45.7cm 블레이드)	27-0990-03
	하이 세일(SAIL) 블레이드	52"/132.1cm SD 및 RD 데크(18"/45.7cm 블레이드)	44-5480
	아토믹(ATOMIC) 블레이드	52"/132.1cm SD 및 RD 데크(18"/45.7cm 블레이드)	104-1301
	아토믹(Atomic) 블레이드 서비스 팩	52"/132.1cm SD 및 RD 데크(#104-1301 블레이드 6개)	108-1477
	표준 블레이드	60"/152.4cm SD 데크(20.5"/52cm 블레이드)	110-4701
	표준 블레이드	60"/152.4cm SD 데크(20.5"/52cm 블레이드)	110-4702-03
	표준 블레이드	60"/152.4cm SD 데크(20.5"/52cm 블레이드)	110-4703-03
	표준 블레이드	62"/157.5cm RD 및 가디언(Guardian) 데크(25"/55.2cm 블레이드)	92-5608-03
	표준 블레이드	62"/157.5cm RD(25"/55.2cm 블레이드)	107-0214-03
	표준 블레이드	172"/182.9cm RD 및 가디언(Guardian) 데크(24.5"/62.2cm 블레이드)	121-5347-03
<b>Groundsmaster 3500D 3505D</b>	표준 블레이드	72"/182.9cm SD 데크(24.5"/62.2cm 블레이드)	110-0621-03
	표준 블레이드	72"/182.9cm SD 데크(24.5"/62.2cm 블레이드)	110-0622-03
	표준 블레이드	72"/182.9cm RD 및 SD 데크(24.5"/62.2cm 블레이드)	110-0624-03
	표준 블레이드	27"/68.6cm 데크(27"/68.6cm 블레이드)(2000-05)	105-9810-03
	표준 블레이드	27"/68.6cm 데크(27"/68.6cm 블레이드)(2000-05)	104-5183
	표준 블레이드	27"/68.6cm 데크(27"/68.6cm 블레이드)(2006 이후)	108-9026-03
	표준 블레이드	27"/68.6cm 데크(27"/68.6cm 블레이드)(2006 이후)	107-0235-03
	표준 블레이드	27"/68.6cm 데크(#107-0235-03 블레이드 6개)	108-1462
	표준 블레이드	27"/68.6cm 데크(27"/68.6cm 블레이드)(2000-05)	105-9810-03
	표준 블레이드	27"/68.6cm 데크(27"/68.6cm 블레이드)(2000-05)	104-5183
	표준 블레이드	27"/68.6cm 데크(27"/68.6cm 블레이드)(2006 이후)	108-9026-03
	표준 블레이드	27"/68.6cm 데크(27"/68.6cm 블레이드)(2006 이후)	107-0235-03
	표준 블레이드	27"/68.6cm 데크(#107-0235-03 블레이드 6개)	108-1462
<b>Groundsmaster 360</b>	표준 블레이드	72"/182.9cm SD 및 가디언(Guardian) 데크(24.5"/62.2cm 블레이드)	110-0624-03
	표준 블레이드	72"/182.9cm SD 및 가디언(Guardian) 데크(24.5"/62.2cm 블레이드)	110-0622-03
	표준 블레이드	100"/254cm 데크(19"/48.3cm 블레이드)	132-1319
	표준 블레이드	100"/254cm 데크(19"/48.3cm 블레이드)	132-1319

#### 하이 세일(SAIL)

- 대부분의 잔디 상태에 최적인 커팅 품질 제공.
- 깎은 잔디를 수거할 때 선호되는 블레이드.

#### 미디엄 세일(SAIL)

- 더 나은 커팅 품질 제공.
- 대부분의 조건에서 전체적으로 더 나은 성능 발휘.

#### 로우 세일(SAIL)

- 저소음.
- 낮은 동력 소모.
- 예지물 배출 속도 감소.

#### 아토믹(ATOMIC)

- 돌출된 "이빨" 모양으로 설계되어 풀과 낙엽을 미세하게 분쇄.

## 빠른 참조 가이드

### 그라운드마스터(Groundsmaster®) - 계속

장비	설명	적용	부품 번호
<b>Groundsmaster 4000D</b>	표준 블레이드	132"/335.3cm 데크(21.75"/55.2cm 블레이드)	92-5608-03
	표준 블레이드	132"/335.3cm 데크(21.75"/55.2cm 블레이드)	117-2722
	표준 블레이드	132"/335.3cm 데크(#92-5608-03 블레이드 7개)	110-6115-03
	표준 블레이드	132"/335.3cm 데크(21.75"/55.2cm 블레이드)	110-6130
	표준 블레이드	132"/335.3cm 데크(#110-6115-03 블레이드 7개)	136-4370-03
	표준 블레이드	132"/335.3cm 데크(21.75"/55.2cm 블레이드)	137-5500
	표준 블레이드	132"/335.3cm 데크(21.75"/55.2cm 블레이드)	107-0214-03
	표준 블레이드	132"/335.3cm 데크(21.75"/55.2cm 블레이드)	108-1450
	표준 블레이드	124"/315.0cm 데크(19"/48.3cm 블레이드)	106-7166-03
	표준 블레이드	124"/315.0cm 데크(19"/48.3cm 블레이드)	110-6116-03
	표준 블레이드	124"/315.0cm 데크(#110-6116-03 블레이드 7개)	110-6140
	표준 블레이드	124"/315.0cm 데크(19"/48.3cm 블레이드)	107-0215-03
	표준 블레이드	124"/315.0cm 데크(#107-1215-03 블레이드 7개)	108-1451
<b>Groundsmaster 4300D</b>	표준 블레이드	Contour Plus 22"/55.9cm 데크(22"/55.9cm 블레이드)	108-7395-03
	표준 블레이드	5개의 108-7395-03	119-6957
	표준 블레이드	Contour Plus 22"/55.9cm 데크(22"/55.9cm 블레이드)	114-0434-03
	표준 블레이드	Contour Plus 22"/55.9cm 데크(22"/55.9cm 블레이드)	114-0435-03
	표준 블레이드	Contour Plus 22"/55.9cm 데크(22"/55.9cm 블레이드)	117-0209-03
<b>Groundsmaster 4500D</b>	표준 블레이드	27"/68.6cm 데크(27"/68.6cm 블레이드)(2002-05)	105-9810-03
	표준 블레이드	27"/68.6cm 데크(27"/68.6cm 블레이드)(2002-05)	104-5183
	표준 블레이드	27"/68.6cm 데크(27"/68.6cm 블레이드)(2006 이후)	108-9026
	표준 블레이드	27"/68.6cm 데크(27"/68.6cm 블레이드)(2006 이후)	107-0235-03
	표준 블레이드	27"/68.6cm 데크(#107-0235-03 블레이드 5개)	108-1463
<b>Groundsmaster 4700D</b>	표준 블레이드	27"/68.6cm 데크(27"/68.6cm 블레이드)(2002-05)	105-9810-03
	표준 블레이드	27"/68.6cm 데크(27"/68.6cm 블레이드)(2002-05)	104-5183
	표준 블레이드	27"/68.6cm 데크(27"/68.6cm 블레이드)(2006 이후)	107-0235-03
	표준 블레이드	27"/68.6cm 데크(27"/68.6cm 블레이드)(2006 이후)	108-1464
	표준 블레이드	중양 및 워 데크(20"/50.8cm 블레이드) Tier3	110-5946-03
	표준 블레이드	중양 및 워 데크(#110-5946-03 블레이드 11개) Tier3	115-8896
	표준 블레이드	중양 및 워 데크(20"/50.8cm 블레이드) Tier3	110-5948-03
	표준 블레이드	중양 및 워 데크(#110-5948-03 블레이드 11개) Tier3	114-0897
	표준 블레이드	중양 및 워 데크(20"/50.8cm 블레이드) Tier4	130-9151-03
	표준 블레이드	중양 및 워 데크(20"/50.8cm 블레이드) Tier4	132-1390-03
	표준 블레이드	중양 및 워 데크(#132-1390-03 11개) Tier4	132-1391
	표준 블레이드	중양 및 워 데크(#130-9151-03 블레이드 11개) Tier4	132-1392
	<b>Groundsmaster 7200 7210</b>	표준 블레이드	62"/157.5cm Guardian(21.75"/55.2cm 블레이드)
표준 블레이드		72"/182.9cm Guardian(24.5"/62.2cm 블레이드)	121-5347-03
표준 블레이드		72"/182.9cm SD 데크(24.5"/62.2cm 블레이드)	110-0621-03
표준 블레이드		72"/182.9cm SD 데크(24.5"/62.2cm 블레이드)	110-0622-03
표준 블레이드		72"/182.9cm SD 데크(24.5"/62.2cm 블레이드)	110-0624-03
표준 블레이드		72"/182.9cm Guardian(24.5"/62.2cm 블레이드)	112-9586-03
표준 블레이드		100"/254cm 데크(19"/48.3cm 블레이드)	132-1319
표준 블레이드		100"/254cm 데크(19"/48.3cm 블레이드)	132-1319

블레이드 참조 차트 - 그라운드마스터(Groundsmaster®)

GM 유닛	커팅 데크	데크 모델	블레이드 길이	콤보	앵글 세일	미디엄 플로우 (Medium Flow)	하이 플로우 (High Flow)	아토믹(Atomic) 열칭	평면(Flat)	표준
1200	54" RD (137 cm) 3x 데크		19" (48.3 cm)			137-3659-03	137-3671-03	139-7799-03		137-3671-03
			서비스 팩			138-9029	138-9028	140-0028		138-9029
3200 / 3300	60" SD (152 cm)	31970	20.5" (52cm)			110-4701	110-4702-03	110-4703-03		110-4702-03
	60" RD (152 cm)	31971	20.5" (52 cm)			110-4701	110-4702-03	110-4703-03		110-4701
	72" SD (183 cm)	31972	24.5" (62 cm)			110-0621-03	110-0622-03	110-0624-03		110-0622-03
	72" RD (183 cm)	31973	24.5" (62 cm)			110-0621-03	110-0622-03	110-0624-03		110-0621-03
3280-D	52" SD (132 cm)	30555	18" (46cm)				44-5480	104-1301		27-0990-03
	서비스 팩						108-1477			
	60" SD (152 cm)	30366	20.5" (52 cm)				110-4702-03	110-4703-03		110-4701
	62" RD 및 가디언 (157 cm)	30403	21.75" (55 cm)					107-0214-03		92-5608-03
	72" SD (183 cm)	31336	24.5" (62 cm)			110-0621-03	110-0622-03	110-0624-03		
72" RD 및 가디언 (183 cm)	31335 30303	25.18" (64 cm)							121-5347-03	
360	60" SD (152 cm)	30456	20.5" (52 cm)			110-4701	110-4702-03	110-4703-03		110-4701
	62" 가디언 (157cm)	30457	21.75" (55.2 cm)					107-0214-03	110-6115-03	92-5608-03
	72" SD (183 cm)	30481	24.5" (62 cm)			110-0621-03	110-0622-03	110-0624-03		110-0621-03
	72" RD 및 가디언 (183 cm)	30353	25.18" (64 cm)	125-9444-03					112-9586-03	121-5347-03
7200/7210	100" RD (254 cm)	31101	19" (48.3 cm)	106-7166-03			132-1319			
			서비스 팩				132-1325			
			25.18" (64 cm)	125-9444-03						

2022년 8월 3일



**하이 세일/공기 흐름(Flow)**  
 • 대부분의 잔디 상태에 최적인 커팅 품질 제공.  
 • 공기 흐름이 더 좋습니다.

**각이 진 세일(ANGLED SAIL) 블레이드**  
 • 낮은 예고 1.9~6.4 cm에서 최적의 성능 발휘  
 • 예지물을 튀기지 않으며 낮은 예고에서 매우 균등하게 배출



**아토믹(Atomic) 블레이드**  
 • 열칭 작업시 최상의 절삭 품질을 제공.  
 • 열칭 작업에 선호되는 블레이드입니다.

자세한 내용은 가까운 Toro 판매대리점(800-803-8676)에 문의하십시오.

GM 유닛	커팅 데크	데크 Model(모델)	블레이드 길이	콤보	앵글 세일	미디엄 플로우 (Medium Flow)	하이 플로우 (High Flow)	아토믹(Atomic®) 열칭	평면(Flat)	표준
3500-D 3500-G 3505-D	27" RD (69 cm)	30834	27" (68.6cm)	108-9026	105-9810-03		104-5183	107-0235-03		
			서비스 팩				108-1462			
4000-D 4010-D	중앙/윙 데크		21.75" (55.2 cm)			136-4370-03		107-0214-03	110-6115-03	92-5608-03
			서비스 팩			137-5500	108-1450	110-6130	117-2722	
4100-D 4110-D	중앙/윙 데크		19" (48.3 cm)	106-7166-03				107-0215-03	110-6116-03	
			서비스 팩	130-2660			108-1451	110-6140		
4300-D	22" RD (55.9 cm)	30845	22" (55.9 cm)	108-7395-03	117-0209-03		114-0434-03	114-0435-03		
			서비스 팩	119-6957						
4500-D	27" RD (69 cm)	30834	27" (69 cm)	108-9026	105-9810-03		104-5183	107-0235-03		
			서비스 팩				108-1463			
4700-D	27" RD (69 cm)	30834	27" (69 cm)	108-9026	105-9810-03		104-5183	107-0235-03		
			서비스 팩				108-1464			
T3 5900 T3 5910	3 RD 데크		20" (50.8 cm)	110-5946-03				110-5948-03		
			서비스 팩	115-8896			114-0897			
T4 5900 T4 5910	3 RD 데크		20" (50.8 cm)					132-1390-03		130-9151-03
			서비스 팩				132-1391		132-1392	
7200/7210	60" SD (152 cm)	30456	20.5" (52 cm)			110-4701	110-4702-03	110-4703-03		110-4701
	62" RD 및 가디언 (157 cm)	60457	21.75" (55.2 cm)					107-0214-03	110-6115-03	92-5608-03
	72" SD (183 cm)	30481	24.5" (62 cm)			110-0621-03	110-0622-03	110-0624-03		110-0621-03
	72" RD 및 가디언 (183 cm)	30353	25.18" (64 cm)	125-9444-03					112-9586-03	121-5347-03
7200/7210	100" RD (254 cm)	31101	19" (48.3 cm)	106-7166-03			132-1319			
			서비스 팩				132-1325			
			25.18" (64 cm)	125-9444-03						

2022년 8월 3일



**미디엄 세일/공기 흐름(Flow)**  
 • 더 나은 커팅 품질 제공.  
 • 대부분의 조건에서 전체적으로 더 나은 성능 발휘.

**콤비네이션 세일 블레이드**  
 • 우수한 상승력과 분산력 제공.  
 • 모든 그라운드마스터(Groundsmaster® Contour) 컨투어 모에어 기본 장착된 블레이드.



**평면(FLAT) 블레이드**  
 • 저소음.  
 • 낮은 동력 소모.  
 • 예지물 배출 속도 감소.

자세한 내용은 가까운 Toro 판매대리점(800-803-8676)에 문의하십시오.

베드나이프 참조 차트 - 페어웨이

릴마스터(Reelmaster) 유닛	설명	HOC 범위	구멍 개수	립 높이**	표준	에지맥스 (EdgeMax™)	상부(Top) 각도	전방 각도
<b>3550</b> 에지시리즈 (EdgeSeries™) DPA 커팅 유닛	457 mm 로우 컷	6.4 mm ~ 12.7 mm	6	5.59 mm	121-3167	137-6090 인서트	10°	5°
	457 mm 페어웨이 컷	9.5 mm 이상	6	6.90 mm	121-3166	137-6091 인서트	10°	5°
	559 mm 로우 컷	6.4 mm ~ 12.7 mm	8	5.59 mm	110-4084	137-6093 인서트	10°	5°
	559 mm 페어웨이 컷	9.5 mm 이상	8	6.90 mm	108-9096	137-6094 인서트	10°	5°
<b>3555 / 3575</b> <b>5010-H</b> <b>5210</b> <b>5410</b> <b>5510</b> <b>5610</b> <b>6500</b> <b>6700</b> 에지시리즈 (EdgeSeries) 커팅 유닛 DPA 커팅 유닛	559 mm 로우 컷	6.4 mm ~ 12.7 mm	8	5.59 mm	110-4084	137-6093 인서트	10°	5°
	559 mm 로우 컷 확장형	6.4 mm ~ 12.7 mm	8	5.59 mm	120-1640	119-4280 슬리드	10°	10°
	559 mm 페어웨이 컷	9.5 mm 이상	8	6.90 mm	108-9096	137-6094 인서트	10°	5°
	559 mm 페어웨이 컷 - 헤비 듀티	12.7 mm 이상	8	9.4 mm	110-4074		10°	5°
<b>3100</b> <b>7000</b> 에지시리즈 (EdgeSeries) 커터링 유닛 DPA 커팅 유닛	686 mm 페어웨이 컷	9.5 mm 이상	10	6.90 mm	114-9388	137-6095 인서트	10°	5°
	686 mm 로우 컷 확장형	6.4 mm ~ 12.7 mm	10	5.59 mm	120-1641		10°	10°
	686 mm 페어웨이 컷 - 헤비 듀티	12.7 mm 이상	10	9.4 mm	114-9390		10°	5°
	813 mm 페어웨이 컷	9.5 mm 이상	12	6.90 mm	114-9389		10°	5°
	813 mm 로우 컷 확장형	6.4 mm ~ 12.7 mm	12	5.59 mm	120-1642		10°	10°
	813 mm 페어웨이 컷 - 헤비 듀티	12.7 mm 이상	12	9.4 mm	114-9391		10°	5°
<b>5</b> <b>7</b> <b>11</b> TDM(구동식 잔디 모어) SPA 커팅 유닛	787mm 11 블레이드 릴	9.5 mm 이상	11	7.11 mm	47-6680		10°	30°
	787 mm 5 및 7 블레이드 릴	12.7 mm 이상	11	9.65 mm	49-7660		10°	30°
<b>5200</b> <b>5300</b> <b>5400</b> 4-볼트 커팅 유닛	533 mm 페어웨이 컷	9.5 mm 이상	7	6.90 mm	137-6097	137-6092 인서트	10°	10° 및 5°
	533 mm 페어웨이 컷 - 헤비 듀티	12.7 mm 이상	7	8.76 mm	100-3350		10°	10°

2022년 8월 3일

\*\*모든 페어웨이 베드나이프의 정비 한계(수명을 다한 상태)는 베드나이프 립 높이가 4.8mm인 상태임.  
자세한 내용은 가까운 Toro 판매대리점(800-803-8676)에 문의하십시오.

베드나이프 참조 차트 - 그린

그린마스터(Greenmaster) 유닛	설명	HOC 범위	구멍 개수	표준	에지맥스 (EdgeMax™)	최소 상부 각도	전방 각도
<b>800 일체형 커팅 유닛</b> <b>Flex 18</b> <b>플렉스(Flex) 및 이플렉스(eFlex) 1800 / 1820</b> <b>GR 1018</b>	457 mm 로우 컷	4.8 mm ~ 25.4 mm	11	110-2301		3°	13° + 4° - 0°
	457 mm 마이크로 컷	1.6 mm ~ 4.8 mm	11	98-7261	117-1530 슬리드	3°	13° + 4° - 0°
	457 mm 마이크로 컷 확장형*	1.6 mm ~ 4.8 mm	11	110-2300		7°	13° + 4° - 0°
	457 mm 마이크로 컷 숏**	1.6 mm ~ 25.4 mm	11		139-4318 슬리드	3°	13° + 4° - 0°
	457 mm 토너먼트 컷	3.2 mm ~ 12.7 mm	11	98-7260	117-1532 슬리드	3°	13° + 4° - 0°
	457 mm 토너먼트 숏**	3.2 mm ~ 25.4 mm	11		139-4319 슬리드	3°	13° + 4° - 0°
<b>1000 / 1010 / 2000 일체형 커팅 유닛</b> <b>Flex 21</b> <b>플렉스(Flex) 21 및 이플렉스(eFlex) 2100 / 2120</b> <b>GR 1021</b> <b>3000 / 3100 / 3200 / 3300 / 3400</b>	533 mm 로우 컷	4.8 mm ~ 25.4 mm	13	93-4264		3°	13° + 4° - 0°
	533 mm 마이크로 컷	1.6 mm ~ 4.8 mm	13	93-4262	115-1880 슬리드	3°	13° + 4° - 0°
	533 mm 마이크로 컷 확장형*	1.6 mm ~ 4.8 mm	13	108-4303		7°	13° + 4° - 0°
	533 mm 마이크로 컷 숏**	1.6 mm ~ 25.4 mm	13		139-4320 슬리드	3°	13° + 4° - 0°
	533 mm 토너먼트 컷	3.2 mm ~ 12.7 mm	13	93-4263	115-1881 슬리드	3°	13° + 4° - 0°
	533 mm 토너먼트 컷 확장형*	3.2 mm ~ 12.7 mm	13	108-4302		7°	13° + 4° - 0°
	533 mm 토너먼트 컷 숏**	3.2 mm ~ 25.4 mm	13		139-4321 슬리드	3°	13° + 4° - 0°
	533 mm 하이 컷	7.9 mm ~ 25.4 mm	13	94-6392		3°	13° + 4° - 0°
	533 mm 페어웨이 컷	9.5 mm ~ 25.4 mm	7	137-6097	137-6092 인서트	10°	13° + 4° - 0°
	<b>1600 / 1610 / 2600 일체형 커팅 유닛</b> <b>GR 1026</b>	660 mm 로우 컷	4.8 mm ~ 25.4 mm	16	93-9015		3°
660 mm 마이크로 컷		1.6 mm ~ 4.8 mm	16	112-9275	139-4324 슬리드	3°	13° + 4° - 0°
660 mm 마이크로 컷 숏**		1.6 mm ~ 25.4 mm	16		139-4322 슬리드	3°	13° + 4° - 0°
660 mm 토너먼트 컷		3.2 mm ~ 12.7 mm	16	94-5885	117-1548 슬리드	3°	13° + 4° - 0°
660 mm 토너먼트 숏**		3.2 mm ~ 25.4 mm	16		139-4323 슬리드	3°	13° + 4° - 0°
660 mm 하이 컷		7.9 mm ~ 25.4 mm	16	104-2646		3°	13° + 4° - 0°
660 mm 페어웨이 컷		9.5 mm ~ 25.4 mm	16	107-8181		3°	13° + 4° - 0°

2022년 8월 3일

\*공격적 각도 자세의 베드바를 사용하다가 스캘핑을 겪은 경험이 있는 경우, 확장형 베드나이프를 교체하십시오.  
\*\*공격적 및/또는 높은 예고용.  
자세한 내용은 가까운 Toro 판매대리점(800-803-8676)에 문의하십시오.

서비스 릴 참조 차트 - 페어웨이

릴마스터(Reelmaster) 유닛	릴 길이	릴 직경	정비 한계값/수명	커팅 유닛 모델	5 블레이드	릴+(Reels+)™ 7 블레이드	8 블레이드	11 블레이드	에지시리즈(EdgeSeries)(ES) 릴+(Reels+)™ 5 블레이드	8 블레이드	11 블레이드	
3550	457mm	127mm	114mm	03911** 03480**			137-8402 RR					
				03485 ES					137-8406 RR			
				03912** 03481**			137-8403 RR		137-8407 FSR			
				03486 ES					137-8407 FSR (137-8409 RR 서비스 전용)			
3550 - 후방 전용 3555 5010-H 5410 저마찰 DPA 유닛(알루미늄 측면 플레이트)	559mm	127mm	114mm	03913** 03482**			137-8412 RR					
				03634 03487 ES 03621 ES					137-8426 RR			
				03483**					137-8413 RR			
				03635 03488 ES 03623 ES					137-8427 FSR			
				03489 ES 03624 ES					137-8429 RR			
3575 5010-H 5510/5610 저마찰 DPA 유닛(알루미늄 측면 플레이트)	559mm	178mm	165mm	03638 ES					133-8205* RR 서비스용	137-8445 RR	137-8446 FSR	
				03639 ES						137-8447 FSR		
				03641 ES						137-8455 RR		
				03643 ES								
5210/5410 DPA 유닛(적색 측면 플레이트)	559mm	127mm	114mm	03661 03694			137-8416 RR				137-8422 RR	
				03695			137-8417 RR			137-8423 FSR		
5510 5610 6500 6700 DPA 유닛(적색 측면 플레이트)	559mm	178mm	168mm	03681 03863 03696 03698			137-8432 RR				137-8438 RR	
				03864 03682 03697 03699				137-8433 RR		137-8437 RR 서비스용		137-8439 FSR
				03693 ES								
3100 7000 저마찰 DPA 유닛(알루미늄 측면 플레이트)	686mm	178mm	168mm	03188 ES					137-8469 RR			
				03189 ES 03192 ES 03721 ES						137-8470 RR		
				03190 ES 03722 ES						137-8471 RR		
	813mm	178mm	168mm	03191 ES 03727 ES				137-8482 RR 서비스용	137-8483 RR			
3100 7000 DPA 유닛(적색 측면 플레이트)	686mm	178mm	168mm	03180								
				03710 03181			137-8460 RR			137-8464 RR		
	813mm	178mm	168mm	03183 03711				137-8461 RR		133-8271* RR		
				03182 03712	137-8476 서비스용			137-8477 RR		137-8479 RR		
2011년 5월 7일 TDM(구동식 잔디 모어) SPA 유닛	762mm	203mm	193mm	01005	130-0075* RR							
				01007			130-0071* RR					
				01011					130-0081* RR			
5200 5300 5400 4 볼트 유닛	533mm	127mm	114mm	03527	130-0088* RR							
				03506 03509 03528					130-0093* RR			
6500 6700 SPA 유닛	559mm	178mm	168mm	03860	137-8451 RR							
				03861			137-8452 RR					
				03862					137-8453 RR			

\*릴+(Reels+) / 에지시리즈(EdgeSeries) 릴+ 사용할 수 없음  
\*\*마른 그린용 블레이드

RR: 방사형 릴  
FSR: 전방 스위핑 릴(Forward Swept Reel)

- 모든 릴의 릴 블레이드 릴리프 연마 각도: 30° +/- 5°
- 접촉면 폭이 3.2 mm 보다 큰 경우 페어웨이 릴리프 연마가 필요함.
- 모든 릴의 최대 허용 테이퍼는 0.2 mm임.

자세한 내용은 가까운 Toro 판매 대리점(800-803-8676) 에 문의하십시오

2022년 8월 3일

서비스 릴 참조 차트 - 그린

그린마스터(Greenmaster) 유닛	릴 길이	릴 직경	정비 한계값/수명	커팅 유닛 모델	5 블레이드 HD	릴+(Reels+) 8 블레이드	11 블레이드	14 블레이드	에지시리즈(EdgeSeries)(ES) 릴+(Reels+)™ 8 블레이드	11 블레이드	14 블레이드
플렉스(Flex) 및 이플렉스(eFlex) 1800 / 1820(2012 이후)	457mm	127mm	114mm	04253			127-2164*			137-8522	
				04254			127-2165*			137-8523	
				04289 ES 04823 ES					137-8522		
				04291 ES 04824 ES						137-8523	
Flex 18(2011 이전)	457mm	127mm	114mm	04206			127-2156*				
				04207						137-8566*	
800 일체형 커팅 유닛	457mm	127mm	114mm	04054 ES			127-2160* 서비스용			132-7353* 서비스용	132-7354*
플렉스(Flex) 및 이플렉스(eFlex) 2100 / 2120(2012 이후)	533mm	127mm	114mm	04832 ES						137-8511	
				04251 04833 ES 04290 ES						137-8512	
				04252 04834 ES 04292 ES							137-8513
Flex 21(2011 이전)	533mm	127mm	114mm	04200 04202			127-2174* 서비스용			137-8570*	
				04208						137-8574*	
1000 / 1010 / 2000 일체형 커팅 유닛	533mm	127mm	114mm	04055 ES						132-7312*	
				04034 04036 04052 04038 ES						132-7313*	132-7314* 서비스용
GR 1026	660mm	127mm	114mm	04842 ES						138-5753	
				04843 ES						138-5755	
1600 / 1610 / 2600 일체형 커팅 유닛	660mm	127mm	114mm	04035 04060 04056 ES						132-7361*	
				04037 04039 ES						132-7362*	
3000 / 3100 / 3200 / 3300 / 3400 로우 드래그 DPA 릴 커팅 유닛 (2012 이후)	533mm	127mm	114mm	04613 04618 04651 ES 04652 ES			HD: 137-8517 서비스용			137-8511	
				04614 04619 04653 ES 04654 ES						137-8512	
				04615 04624 04655 ES 04656 ES							137-8513
3000 / 3100 / 3200 DPA 커팅 유닛 (2011 이후)	533mm	127mm	114mm	04610	131-2013* 서비스용		HD: 137-8505* 서비스용			137-8495*	
				04611						137-8496*	
				04616						137-8497*	

- \*릴+(Reels+) / 에지시리즈(EdgeSeries) 릴+ 사용할 수 없음  
1.) 모든 릴의 릴 블레이드 릴리프 연마 각도: 30° +/- 5°  
2.) 랜드 폭이 2.5 mm 보다 큰 경우 릴리프 연마가 필요함.  
3.) 모든 릴의 최대 허용 테이퍼는 0.2 mm임.  
4.) EdgeSeries 릴 2016년 모델 이상에서는 기본임.

HD: 헤비 듀티  
ES: 에지시리즈(EdgeSeries) 커팅 유닛

2022년 8월 3일

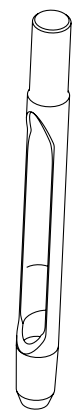

쿼드

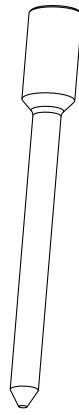

솔리드 라운드



솔리드 슬라이싱



솔리드 크로스

참조 번호	부품 번호	설명	수량
<b>프로코어(Procore®) 440 / 660 / 880 타인 - 3/8" 마운트</b>			
<b>쿼드</b>	108-9104	Titan 쿼드, 3/8" 마운트(4.50" x 0.36", 0.25")	필요에 따라
	108-9104	Titan 쿼드, 3/8" 마운트(4.50" x 0.36", 0.25")	필요에 따라
	108-9112	Titan 쿼드 맥스, 3/8" 마운트(4.50" x 0.36", 0.25")	필요에 따라
	108-9105	TITAN 쿼드, 3/8" 마운트(4.50" x 0.46", 0.32")	필요에 따라
	108-9114	Titan 쿼드 맥스, 3/8" 마운트(4.50" x 0.46", 0.32")	필요에 따라
	108-9106	Titan 쿼드, 3/8" 마운트(4.50" x 0.55", 0.41")	필요에 따라
	108-9116	Titan 쿼드 맥스, 3/8" 마운트(4.50" x 0.58", 0.38")	필요에 따라
	108-9293	Titan 쿼드, 3/8" 마운트(4.50" x 0.58", 0.48")	필요에 따라
	108-9108	138-5937 주문	필요에 따라
	138-5937	Titan 쿼드, 3/8" 마운트(5.00" x 0.36", 0.25")	필요에 따라
	108-9120	Titan 쿼드 맥스, 3/8" 마운트(5.00" x 0.38", 0.23")	필요에 따라
	108-9109	137-6526 주문	필요에 따라
	137-6526	TITAN 쿼드, 3/8" 마운트(5.00" x 0.46", 0.32")	필요에 따라
	108-9122	Titan 쿼드 맥스, 3/8" 마운트(5.00" x 0.48", 0.28")	필요에 따라
	108-9110	137-6527 주문	필요에 따라
	137-6527	Titan 쿼드, 3/8" 마운트(5.00" x 0.55", 0.41")	필요에 따라
	108-9124	Titan 쿼드 맥스, 3/8" 마운트(5.00" x 0.58", 0.38")	필요에 따라
	108-9294	137-6529 주문	필요에 따라
	137-6529	Titan 쿼드, 3/8" 마운트(5.00" x 0.58", 0.48")	필요에 따라
	108-9290	Titan 쿼드, 3/8" 마운트(5.50" x 0.55", 0.41")	필요에 따라
<b>솔리드 라운드</b>	108-9230	Titan 솔리드 라운드, 3/8" 마운트(4.50" x 0.20")	필요에 따라
	108-9231	Titan 솔리드 라운드, 3/8" 마운트(4.50" x 0.25")	필요에 따라
	108-9232	Titan 솔리드 라운드, 3/8" 마운트(4.50" x 0.30")	필요에 따라
	108-9233	Titan 솔리드 라운드, 3/8" 마운트(4.50" x 0.38")	필요에 따라
	108-9234	Titan 솔리드 라운드, 3/8" 마운트(5.50" x 0.20")	필요에 따라
	108-9235	Titan 솔리드 라운드, 3/8" 마운트(5.50" x 0.25")	필요에 따라
	108-9236	Titan 솔리드 라운드, 3/8" 마운트(5.50" x 0.30")	필요에 따라
	108-9237	Titan 솔리드 라운드, 3/8" 마운트(5.50" x 0.38")	필요에 따라

참조 번호	부품 번호	설명	수량	
<b>솔리드 슬라이싱</b>	108-9238	Titan 솔리드 슬라이싱, 3/8" 마운트(5.00" x 0.63")	필요에 따라	
	108-9215	Titan 크로스, 3/8" 마운트(4.50" x 0.38")	필요에 따라	
<b>솔리드 크로스</b>	108-9216	Titan 크로스, 3/8" 마운트(4.50" x 0.50")	필요에 따라	
	112-1310	Titan 크로스 맥스, 3/8" 마운트(4.50" x 0.50")	필요에 따라	
	108-9217	Titan 크로스, 3/8" 마운트(4.50" x 0.62")	필요에 따라	
	108-9218	Titan 크로스, 3/8" 마운트(5.50" x 0.38")	필요에 따라	
	108-9219	Titan 크로스, 3/8" 마운트(5.50" x 0.50")	필요에 따라	
	112-1311	Titan 크로스 맥스, 3/8" 마운트(5.50" x 0.50")	필요에 따라	
	108-9220	Titan 크로스, 3/8" 마운트(5.50" x 0.62")	필요에 따라	
	<b>프로코어(Procore®) 440 / 660 / 880 타인 - 3/4" 마운트</b>			
	<b>할로우</b>	108-9128	Titan 할로우, 3/4" 마운트(4.75" x 0.46", 0.28")	필요에 따라
		108-9139	Titan 할로우 맥스, 3/4" 마운트(4.75" x 0.46", 0.28")	필요에 따라
108-9129	Titan 할로우, 3/4" 마운트(4.75" x 0.56", 0.41")	필요에 따라		
108-9141	Titan 할로우 맥스, 3/4" 마운트(4.75" x 0.56", 0.38")	필요에 따라		
108-9130	Titan 할로우, 3/4" 마운트(4.75" x 0.66", 0.53")	필요에 따라		
108-9143	Titan 할로우 맥스, 3/4" 마운트(4.75" x 0.66", 0.48")	필요에 따라		
108-9132	Titan 할로우, 3/4" 마운트(5.75" x 0.46", 0.28")	필요에 따라		
108-9133	Titan 할로우, 3/4" 마운트(5.75" x 0.56", 0.41")	필요에 따라		
108-9147	Titan 할로우 맥스, 3/4" 마운트(5.75" x 0.56", 0.38")	필요에 따라		
108-9134	Titan 할로우, 3/4" 마운트(5.75" x 0.66", 0.53")	필요에 따라		
108-9149	Titan 할로우 맥스, 3/4" 마운트(5.75" x 0.66", 0.48")	필요에 따라		
114-0551	Titan 할로우 확장 테이퍼, 3/4" 마운트(5.75" x 0.66", 0.53")	필요에 따라		
114-0553	Titan 할로우 확장 테이퍼 맥스, 3/4" 마운트(5.75" x 0.68", 0.47")	필요에 따라		
66-9140	클래식 할로우, 3/4" 마운트(4.75" x 0.50", 0.40")	필요에 따라		
59-3670	클래식 할로우, 3/4" 마운트(4.75" x 0.63", 0.50")	필요에 따라		
104-0984	클래식 할로우, 3/4" 마운트(5.75" x 0.63", 0.51")	필요에 따라		

참조 번호	부품 번호	설명	수량
<b>사이드 이젝트</b>	108-9159	Titan 사이드 이젝트, 3/4" 마운트(4.75" x 0.46", 0.28")	필요에 따라
	108-9170	Titan 사이드 이젝트 맥스, 3/4" 마운트(4.75" x 0.46", 0.28")	필요에 따라
	108-9160	Titan 사이드 이젝트, 3/4" 마운트(4.75" x 0.56", 0.41")	필요에 따라
	108-9172	Titan 사이드 이젝트 맥스, 3/4" 마운트(4.75" x 0.56", 0.38")	필요에 따라
	108-9161	Titan 사이드 이젝트, 3/4" 마운트(4.75" x 0.66", 0.53")	필요에 따라
	108-9174	Titan 사이드 이젝트 맥스, 3/4" 마운트(4.75" x 0.66", 0.48")	필요에 따라
	108-9163	Titan 사이드 이젝트, 3/4" 마운트(5.75" x 0.46", 0.28")	필요에 따라
	108-9176	Titan 사이드 이젝트 맥스, 3/4" 마운트(5.75" x 0.46", 0.28")	필요에 따라
	108-9164	Titan 사이드 이젝트, 3/4" 마운트(5.75" x 0.56", 0.41")	필요에 따라
	108-9178	Titan 사이드 이젝트 맥스, 3/4" 마운트(5.75" x 0.56", 0.38")	필요에 따라
	108-9165	Titan 사이드 이젝트, 3/4" 마운트(5.75" x 0.66", 0.53")	필요에 따라
	108-9180	Titan 사이드 이젝트 맥스, 3/4" 마운트(5.75" x 0.66", 0.48")	필요에 따라
	114-0555	Titan 사이드 이젝트 확장 테이퍼, 3/4" 마운트(5.75" x 0.66", 0.53")	필요에 따라
	114-0557	Titan 사이드 이젝트 확장 테이퍼 맥스, 3/4" 마운트(5.75" x 0.66", 0.47")	필요에 따라
	108-9260	HD 페어웨이, 3/4" 마운트(5.75" x .77", .51")	필요에 따라
108-9261	HD 페어웨이, 3/4" 마운트(5.75" x .88", .51")	필요에 따라	
104-9876	페어웨이, 3/4" 마운트(5.75" x .77", .51")	필요에 따라	
104-9875	페어웨이, 3/4" 마운트(5.75" x .88", .51")	필요에 따라	

참조 번호	부품 번호	설명	수량
<b>솔리드 라운드</b>	108-9198	Titan 솔리드 라운드, 3/4" 마운트(4.50" x 0.25")	필요에 따라
	108-9199	Titan 솔리드 라운드, 3/4" 마운트(4.50" x 0.30")	필요에 따라
	108-9200	Titan 솔리드 라운드, 3/4" 마운트(4.50" x 0.35")	필요에 따라
	108-9201	Titan 솔리드 라운드, 3/4" 마운트(4.50" x 0.40")	필요에 따라
	108-9202	Titan 솔리드 라운드, 3/4" 마운트(4.50" x 0.50")	필요에 따라
	108-9203	Titan 솔리드 라운드, 3/4" 마운트(4.50" x 0.60")	필요에 따라
	108-9204	Titan 솔리드 라운드, 3/4" 마운트(5.50" x 0.25")	필요에 따라
	108-9205	Titan 솔리드 라운드, 3/4" 마운트(5.50" x 0.30")	필요에 따라
	108-9206	Titan 솔리드 라운드, 3/4" 마운트(5.50" x 0.35")	필요에 따라
	108-9207	Titan 솔리드 라운드, 3/4" 마운트(5.50" x 0.40")	필요에 따라
108-9208	Titan 솔리드 라운드, 3/4" 마운트(5.50" x 0.50")	필요에 따라	
108-9209	Titan 솔리드 라운드, 3/4" 마운트(5.50" x 0.60")	필요에 따라	
108-9244	Titan 솔리드 라운드, 3/4" 마운트(5.50" x 0.75")	필요에 따라	
<b>솔리드 슬라이싱</b>	108-9239	Titan 솔리드 슬라이싱, 3/4" 마운트(4.50" x 0.75")	필요에 따라
	108-9240	Titan 솔리드 슬라이싱, 3/4" 마운트(5.50" x 0.75")	필요에 따라
<b>솔리드 크로스</b>	108-9221	Titan 크로스, 3/4" 마운트(4.50" x 0.50")	필요에 따라
	108-9223	Titan 크로스, 3/4" 마운트(4.50" x 0.75")	필요에 따라
	108-9224	Titan 크로스, 3/4" 마운트(5.50" x 0.50")	필요에 따라
	112-1313	Titan 크로스 맥스, 3/4" 마운트(5.50" x 0.50")	필요에 따라
	108-9226	Titan 크로스, 3/4" 마운트(5.50" x 0.75")	필요에 따라

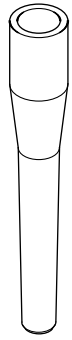

할로우

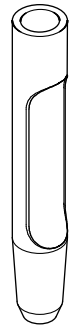

사이드 이젝트

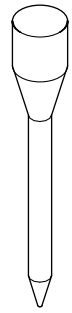

슬리드 라운드

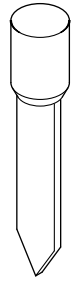

슬리드 슬라이싱

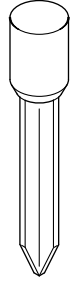

슬리드 크로스



슬리드 니들

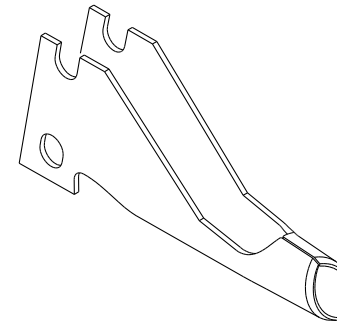

폐쇄형 스푼

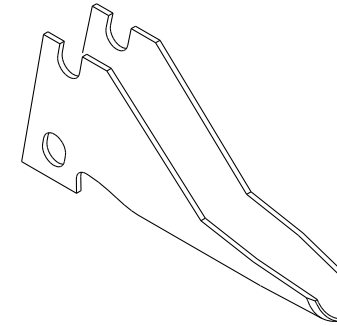

개방형 스푼

참조 번호	부품 번호	설명	수량
<b>프로코어(Procore®) 440 / 660 / 880 타인 - 7/8" 및 니들 마운트</b>			
<b>할로우</b>	108-9190	Titan 할로우, 7/8" 마운트(4.75" x 0.66", 0.51")	필요에 따라
	108-9191	Titan 할로우, 7/8" 마운트(4.75" x 0.76", 0.63")	필요에 따라
	108-9192	Titan 할로우, 7/8" 마운트(5.75" x 0.66", 0.51")	필요에 따라
	108-9193	Titan 할로우, 7/8" 마운트(5.75" x 0.76", 0.63")	필요에 따라
	62-4600	클래식 할로우, 7/8" 마운트(4.75" x .75", .60")	필요에 따라
	86-9720	클래식 할로우, 7/8" 마운트(5.75" x .75", .60")	필요에 따라
<b>사이드 이젝트</b>	108-9194	Titan 사이드 이젝트, 7/8" 마운트(4.75" x 0.66", 0.51")	필요에 따라
	108-9195	Titan 사이드 이젝트, 7/8" 마운트(4.75" x 0.76", 0.63")	필요에 따라
	108-9196	Titan 사이드 이젝트, 7/8" 마운트(5.75" x 0.66", 0.51")	필요에 따라
	108-9188	Titan 사이드 이젝트 맥스, 7/8" 마운트(5.75" x 0.66", 0.48")	필요에 따라
	108-9197	Titan 사이드 이젝트, 7/8" 마운트(5.75" x 0.76", 0.63")	필요에 따라
	108-9264	Titan HD 페어웨이, 7/8" 마운트(5.75" x 0.88", 0.64")	필요에 따라
	108-9265	Titan HD 페어웨이, 7/8" 마운트(5.75" x 1.0", 0.64")	필요에 따라
	92-7900	페어웨이, 7/8" 마운트(5.75" x 0.88", 0.64")	필요에 따라
104-9877	페어웨이, 7/8" 마운트(5.75" x 1.0, 0.64")	필요에 따라	

참조 번호	부품 번호	설명	수량
<b>사이드 라운드</b>	108-9246	Titan 슬리드 라운드, 7/8" 마운트(5.50" x 0.75")	필요에 따라
	108-9247	Titan 슬리드 라운드, 7/8" 마운트(5.50" x 0.88")	필요에 따라
<b>슬리드 슬라이싱</b>	108-9242	Titan 슬리드 슬라이싱, 7/8" 마운트(5.50" x 0.75")	필요에 따라
<b>슬리드 크로스</b>	108-9259	Titan 크로스, 7/8" 마운트(5.50" x 0.88")	필요에 따라
<b>슬리드 니들</b>	100-3620*	Titan 슬리드 니들 3/16" X 6.43"	필요에 따라
	100-3621*	Titan 슬리드 니들 5/16" X 7.38"	필요에 따라

참조 번호	부품 번호	설명	수량
<b>잔디 에어레이터 686/687 타인</b>			
<b>폐쇄형 스푼</b>	01-283-0050	108-9297 주문	필요에 따라
	108-9297	1/2" 스푼 타인 폐쇄형(686/687)	필요에 따라
<b>개방형 스푼</b>	01-283-0060	108-9299 주문	필요에 따라
	108-9299	3/4" 스푼 타인 폐쇄형(686/687)	필요에 따라
	62-4600	클래식 할로우, 7/8" 마운트(4.75" x .75", 0.60")	필요에 따라
	86-9720	클래식 할로우, 7/8" 마운트(5.75" x .75", 0.60")	필요에 따라

참조 번호	부품 번호	설명	수량
<b>개방형 스푼</b>	01-283-0070	108-9296 주문	필요에 따라
	108-9296	1/2" 스푼 타인 개방형(686/687)	필요에 따라
	01-283-0080	108-9298 주문	필요에 따라
	108-9298	3/4" 스푼 타인 개방형(686/687)	필요에 따라
*	01-283-0030	4" 슬라이싱 블레이드(686/687)	
*	01-283-0040	슬라이싱 블레이드(686/687)	

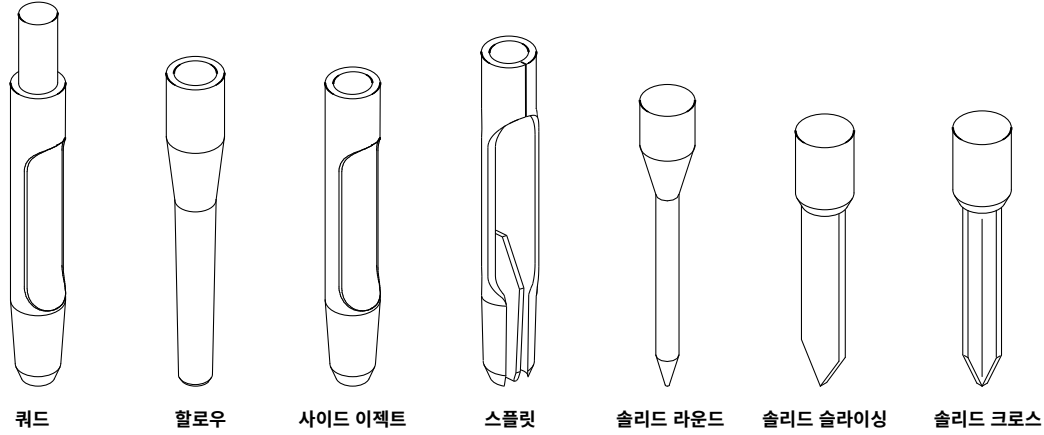

참조 번호	부품 번호	설명	수량
<b>프로코어(Procore®) 440 / 660 / 880 타인 - 7/8" 및 니들 마운트</b>			
*	108-3847	필터-엔진, 오일(Procore 648))	1
1	107-9531	유압 필터 엘리먼트(648)	1
2	105-0989	멀티 로우 V-벨트 - 기본 구동(648)	필요에 따라
2	105-0991	멀티 로우 V-벨트 - 보조 구동(648)	필요에 따라
2	110-4327	멀티 로우 V-벨트 - 보조 구동(864/1298)	필요에 따라
3	106-8871	베어링 - 볼(648)	필요에 따라
3	110-4556	베어링 - 볼(864/1298)	필요에 따라
4	105-0965	베어링 - 볼(648)	필요에 따라
4	110-4555	베어링 - 볼(864/1298)	필요에 따라
5	106-8871	베어링 - 볼(864/1298)	필요에 따라
6	251-259	베어링 - 볼(중립 암 - 648)	2
7	110-4635	크로스 및 베어링 키트 (차폐된 구동샤프트 - 864/1298)	2
7	110-4641	크로스 및 베어링 키트(기본형 구동샤프트 - 864/1298)	2
8	108-2132**	코어링 헤드 베어링 MVP 키트(648 - 2004-2007)	필요에 따라
	131-4876**	코어링 헤드 베어링 MVP 키트(648 - 2008 이후)	필요에 따라
10	325-7	나사 - 육각 헤드	필요에 따라
11	3296-19	너트 - 록	필요에 따라
12	140-6159	헤드 - 니들 타인	필요에 따라
13	108-6849-03	클램프 - 니들 타인 헤드	필요에 따라

참조 번호	부품 번호	설명	수량
14	110-4365	120-1047 주문	
14	120-1047	잔디 가드 - 니들/2 x 5 미니 타인 슛(모두)	필요에 따라
14	110-4366	120-1052 주문	필요에 따라
	120-1052	잔디 가드 - 니들/2 x 5 미니 타인 롱(648/1298)	필요에 따라
	120-1060	잔디 가드 - 니들/2 x 5 미니 타인 오른쪽(864)	필요에 따라
14	120-1062	잔디 가드 - 니들/2 x 5 미니 타인 왼쪽(864)	필요에 따라
15	325-5	나사 - 육각 헤드	필요에 따라
16	105-1184	미니 타인 헤드 어셈블리 - 2 x 5	필요에 따라
17	108-6809	미니 타인 헤드 어셈블리 - 1 x 6	6
18	110-4369	120-1050 주문	4
	120-1050	잔디 가드 - 1 x 6 미니 타인 슛(1298)	
18	110-4370	120-1053 주문	2
	120-1053	잔디 가드 - 1 x 6 미니 타인 롱(1298)	
	115-2801	주문 120-1063	
18	120-1063	잔디 가드 - 1 x 6 미니 타인 오른쪽(864)	1
18	120-1064	잔디 가드 - 1 x 6 미니 타인 왼쪽(864)	1
19	323-8	나사 - 육각 헤드	필요에 따라
20	105-1032-03	클램프 - 4-타인 헤드 3/4"	필요에 따라
21	105-1045-0P	헤드 - 4-타인 3/4"	필요에 따라
22	110-4361	120-1045 주문	필요에 따라
22	120-1045	잔디 가드 - 4-타인 헤드 슛(648/864/1298)	필요에 따라
22	110-4362	120-1046 주문	필요에 따라
22	120-1046	잔디 가드 - 4-타인 헤드 롱(648/1298)	필요에 따라
22	110-4363	120-1059 주문	필요에 따라
	120-1059	잔디 가드 - 4-타인 헤드 오른쪽(864)	필요에 따라
22	120-1060	잔디 가드 - 4-타인 헤드 왼쪽(864)	필요에 따라

참조 번호	부품 번호	설명	수량
23	105-1036-0P	헤드 - 3-타인 3/4"	필요에 따라
23	108-2122-03	110-4692-0P 주문	필요에 따라
23	110-4692-0P	헤드 - 3-타인 7/8"	필요에 따라
24	105-1038-03	클램프 - 3-타인 헤드 3/4"	필요에 따라
24	108-2124-03	클램프 - 3-타인 헤드 7/8"	필요에 따라
25	110-4357	120-1044 주문	
25	120-1044	잔디 가드 - 3-타인 헤드 슛(648/864/1298)	필요에 따라
25	105-1107	120-1051 주문	필요에 따라
	120-1051	잔디 가드 - 3-타인 헤드, 롱(648 2004 이후)	
25	110-4358	120-1051 주문	필요에 따라
25	110-4359	120-1057 주문	필요에 따라
	120-1057	잔디 가드 - 3-타인 헤드 오른쪽(864)	필요에 따라
25	110-4360	120-1058 주문	필요에 따라
	120-1058	잔디 가드 - 3-타인 헤드 왼쪽(864)	필요에 따라
26	131-4888	슬리브 - 킥 체인지 타인(3/4")	필요에 따라
26	108-6838	131-4889 주문	필요에 따라
	131-4889	인서트-슬리브, 7/8"	필요에 따라
27	114-0590-01	도구 - 킥 체인지 타인	1
28	110-4444	후방 롤러 어셈블리(648)	1
28	110-4252-03	후방 롤러 어셈블리(864/1298)	1
*	137-1653	암-아이들러	1
*	114-4665	타이어 어셈블리	3
*	114-4643	휠(Procore 648)	1
*	104-8331	엔드-로드, 구면	2
*	105-3249	댐퍼	1

참조 번호	부품 번호	설명	수량
*	115-3488	스프링- 토션	1
*	321-10	나사- HH	4
*	32121-110	핀- 롱, 슬롯형	2
*	32144-4	나사- HWH	10
*	3234-42	나사- HHF	1
*	325-12	나사- HH	9
*	325-13	나사- HH	4
*	3256-28	와셔- 플랫	1
*	3296-45	너트- 록, NI	1
*	3296-51	너트- 록, NI	1
*	74-1810	와셔	1
*	99-3624	샤프트- 피벗, 아이들러	1
*	104-8162	배터리- 건식(648)	1
*	32128-37	너트- HF(648)	2
*	256-304	와셔 - 스톱(1298)	4
*	3243-1	나사 - 세트	2

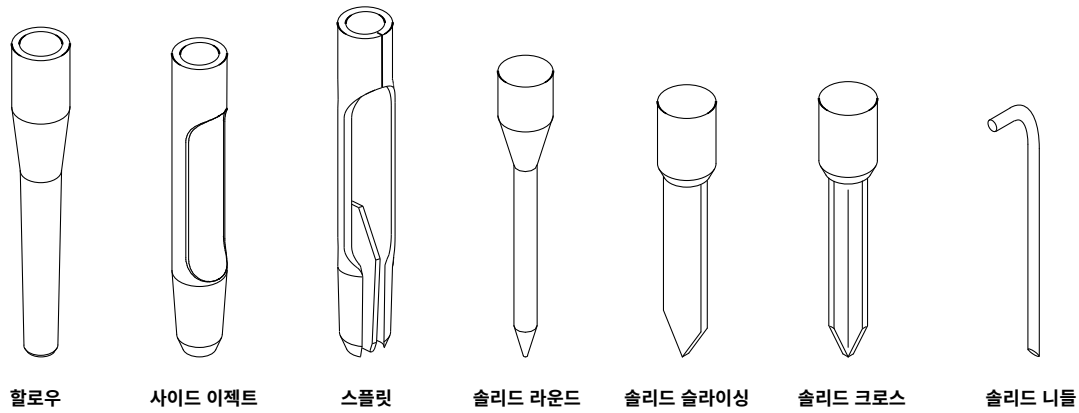

참조 번호	부품 번호	설명	수량
<b>프로코어(Procore®) 648 / 864 / 1298 타인 - 3/4" 마운트</b>			
<b>쿼드</b>	108-9104	Titan 쿼드, 3/8" 마운트(4.50" x 0.36", 0.25")	필요에 따라
	108-9112	Titan 쿼드 맥스, 3/8" 마운트(4.50" x 0.36", 0.25")	필요에 따라
	108-9105	TITAN 쿼드, 3/8" 마운트 (4.50" x 0.46", 0.32")	필요에 따라
	108-9114	Titan 쿼드 맥스, 3/8" 마운트(4.50" x 0.46", 0.32")	필요에 따라
	108-9106	Titan 쿼드, 3/8" 마운트(4.50" x 0.55", 0.41")	필요에 따라
	108-9116	Titan 쿼드 맥스, 3/8" 마운트(4.50" x 0.58", 0.38")	필요에 따라
	108-9293	Titan 쿼드, 3/8" 마운트(4.50" x 0.58", 0.48")	필요에 따라
	108-9108	138-5937 주문	필요에 따라
	138-5937	Titan 쿼드, 3/8" 마운트(5.00" x 0.36", 0.25")	필요에 따라
	108-9120	Titan 쿼드 맥스, 3/8" 마운트(5.00" x 0.38", 0.23")	필요에 따라
	108-9109	137-6526 주문	필요에 따라
	137-6526	TITAN 쿼드, 3/8" 마운트 (5.00" x 0.46", 0.32")	필요에 따라
	108-9122	Titan 쿼드 맥스, 3/8" 마운트(5.00" x 0.48", 0.28")	필요에 따라
	108-9110	137-6527 주문	필요에 따라
	137-6527	Titan 쿼드, 3/8" 마운트(5.00" x 0.55", 0.41")	필요에 따라
108-9124	Titan 쿼드 맥스, 3/8" 마운트(5.00" x 0.58", 0.38")	필요에 따라	
108-9294	137-6529 주문	필요에 따라	
137-6529	Titan 쿼드, 3/8" 마운트(5.00" x 0.58", 0.48")	필요에 따라	
108-9290	Titan 쿼드, 3/8" 마운트(5.50" x 0.55", 0.41")	필요에 따라	
<b>솔리드 라운드</b>	108-9230	Titan 솔리드 라운드, 3/8" 마운트(4.50" x 0.20")	필요에 따라
	108-9231	Titan 솔리드 라운드, 3/8" 마운트(4.50" x 0.25")	필요에 따라
	108-9232	Titan 솔리드 라운드, 3/8" 마운트(4.50" x 0.30")	필요에 따라
	108-9233	Titan 솔리드 라운드, 3/8" 마운트(4.50" x 0.38")	필요에 따라
	108-9234	Titan 솔리드 라운드, 3/8" 마운트(5.50" x 0.20")	필요에 따라
	108-9235	Titan 솔리드 라운드, 3/8" 마운트(5.50" x 0.25")	필요에 따라
	108-9236	Titan 솔리드 라운드, 3/8" 마운트(5.50" x 0.30")	필요에 따라
	108-9237	Titan 솔리드 라운드, 3/8" 마운트(5.50" x 0.38")	필요에 따라
<b>솔리드 슬라이싱</b>	108-9238	Titan 솔리드 슬라이싱, 3/8" 마운트(5.00" x 0.63")	필요에 따라
<b>솔리드 크로스</b>	108-9215	Titan 크로스, 3/8" 마운트(4.50" x 0.38")	필요에 따라
	108-9216	Titan 크로스, 3/8" 마운트(4.50" x 0.50")	필요에 따라

참조 번호	부품 번호	설명	수량
112-1310	Titan 크로스 맥스, 3/8" 마운트(4.50" x 0.50")	필요에 따라	
108-9217	Titan 크로스, 3/8" 마운트 (4.50" x 0.62")	필요에 따라	
108-9218	Titan 크로스, 3/8" 마운트(5.50" x 0.38")	필요에 따라	
108-9219	Titan 크로스, 3/8" 마운트(5.50" x 0.50")	필요에 따라	
112-1311	Titan 크로스 맥스, 3/8" 마운트(5.50" x 0.50")	필요에 따라	
108-9220	Titan 크로스, 3/8" 마운트 (5.50" x 0.62")	필요에 따라	
<b>할로우</b>	108-9128	Titan 할로우, 3/4" 마운트(4.75" x 0.46", 0.28")	필요에 따라
	108-9139	Titan 할로우 맥스, 3/4" 마운트(4.75" x 0.46", 0.28")	필요에 따라
	108-9129	Titan 할로우, 3/4" 마운트(4.75" x 0.56", 0.41")	필요에 따라
	108-9141	Titan 할로우 맥스, 3/4" 마운트(4.75" x 0.56", 0.38")	필요에 따라
	108-9130	Titan 할로우, 3/4" 마운트 (4.75" x 0.66", 0.53")	필요에 따라
	108-9143	Titan 할로우 맥스, 3/4" 마운트(4.75" x 0.66", 0.48")	필요에 따라
	108-9132	Titan 할로우, 3/4" 마운트(5.75" x 0.46", 0.28")	필요에 따라
	108-9133	Titan 할로우, 3/4" 마운트(5.75" x 0.56", 0.41")	필요에 따라
	108-9147	Titan 할로우 맥스, 3/4" 마운트(5.75" x 0.56", 0.38")	필요에 따라
	108-9134	Titan 할로우, 3/4" 마운트 (5.75" x 0.66", 0.53")	필요에 따라
	108-9149	Titan 할로우 맥스, 3/4" 마운트(5.75" x 0.66", 0.48")	필요에 따라
	108-9138	Titan 할로우, 3/4" 마운트(6.50" x 0.46", 0.28")	필요에 따라
	108-9135	Titan 할로우 맥스, 3/4" 마운트(6.50" x 0.46", 0.28")	필요에 따라
	108-9136	Titan 할로우, 3/4" 마운트(6.50" x 0.56", 0.41")	필요에 따라
	108-9151	Titan 할로우 맥스, 3/4" 마운트(6.50" x 0.56", 0.38")	필요에 따라
108-9137	Titan 할로우, 3/4" 마운트 (6.50" x 0.66", 0.53")	필요에 따라	
108-9153	Titan 할로우 맥스, 3/4" 마운트(6.50" x 0.66", 0.48")	필요에 따라	
114-0551	Titan 할로우 확장 테이퍼, 3/4" 마운트 (5.75" x 0.66", 0.53")	필요에 따라	
114-0553	Titan 할로우 확장 테이퍼 맥스, 3/4" 마운트 (5.75" x 0.68", 0.47")	필요에 따라	
114-0550	Titan 할로우 확장 테이퍼, 3/4" 마운트 (6.50" x 0.66", 0.53")	필요에 따라	
66-9140	클래식 할로우, 3/4" 마운트(4.75" x .50", .40")	필요에 따라	
59-3670	클래식 할로우, 3/4" 마운트(4.75" x .63", .50")	필요에 따라	
104-0984	클래식 할로우, 3/4" 마운트(5.75" x .63", .51")	필요에 따라	
105-1180	클래식 할로우, 3/4" 마운트(6.50" x .66", .39")	필요에 따라	

참조 번호	부품 번호	설명	수량
<b>사이드 이젝트</b>	108-9159	Titan 사이드 이젝트, 3/4" 마운트 (4.75" x 0.46", 0.28")	필요에 따라
	108-9170	Titan 사이드 이젝트 맥스, 3/4" 마운트 (4.75" x 0.46", 0.28")	필요에 따라
	108-9160	Titan 사이드 이젝트, 3/4" 마운트 (4.75" x 0.56", 0.41")	필요에 따라
	108-9172	Titan 사이드 이젝트 맥스, 3/4" 마운트 (4.75" x 0.56", 0.38")	필요에 따라
	108-9161	Titan 사이드 이젝트, 3/4" 마운트 (4.75" x 0.66", 0.53")	필요에 따라
	108-9174	Titan 사이드 이젝트 맥스, 3/4" 마운트 (4.75" x 0.66", 0.48")	필요에 따라
	108-9163	Titan 사이드 이젝트, 3/4" 마운트 (5.75" x 0.46", 0.28")	필요에 따라
	108-9176	Titan 사이드 이젝트 맥스, 3/4" 마운트 (5.75" x 0.46", 0.28")	필요에 따라
	108-9164	Titan 사이드 이젝트, 3/4" 마운트 (5.75" x 0.56", 0.38")	필요에 따라
	108-9178	Titan 사이드 이젝트 맥스, 3/4" 마운트 (5.75" x 0.56", 0.38")	필요에 따라
	108-9165	Titan 사이드 이젝트, 3/4" 마운트 (5.75" x 0.66", 0.53")	필요에 따라
	108-9180	Titan 사이드 이젝트 맥스, 3/4" 마운트 (5.75" x 0.66", 0.48")	필요에 따라
	108-9162	Titan 사이드 이젝트, 3/4" 마운트 (6.50" x 0.46", 0.28")	필요에 따라
	108-9166	Titan 사이드 이젝트 맥스, 3/4" 마운트 (6.50" x 0.46", 0.28")	필요에 따라
	108-9167	Titan 사이드 이젝트, 3/4" 마운트 (6.50" x 0.56", 0.41")	필요에 따라
108-9182	Titan 사이드 이젝트 맥스, 3/4" 마운트 (6.50" x 0.56", 0.38")	필요에 따라	
108-9168	Titan 사이드 이젝트, 3/4" 마운트 (6.50" x 0.66", 0.53")	필요에 따라	
108-9184	Titan 사이드 이젝트 맥스, 3/4" 마운트 (6.50" x 0.66", 0.48")	필요에 따라	
114-0555	Titan 사이드 이젝트 확장 테이퍼, 3/4" 마운트 (5.75" x 0.66", 0.53")	필요에 따라	
114-0557	Titan 사이드 이젝트 확장 테이퍼 맥스, 3/4" 마운트 (5.75" x 0.66", 0.47")	필요에 따라	
114-0558	Titan 사이드 이젝트 확장 테이퍼, 3/4" 마운트 (6.50" x 0.66", 0.53")	필요에 따라	
114-0560	Titan 사이드 이젝트 확장 테이퍼 맥스, 3/4" 마운트 (6.50" x 0.66", 0.47")	필요에 따라	
108-9260	HD 페어웨이, 3/4" 마운트(5.75" x .77", .51")	필요에 따라	
108-9261	HD 페어웨이, 3/4" 마운트(5.75" x .88", .51")	필요에 따라	
104-9876	페어웨이, 3/4" 마운트(5.75" x .77", .51")	필요에 따라	
104-9875	페어웨이, 3/4" 마운트(5.75" x .88", .51")	필요에 따라	

참조 번호	부품 번호	설명	수량
<b>할로우</b>	112-5122	Titan 스플릿, 3/4" 마운트(5.75" x 0.88", 0.51")	필요에 따라
<b>솔리드 라운드</b>	77-5320	Titan 솔리드 라운드, 3/4" 마운트(3.25" x 0.313")	필요에 따라
	108-9198	Titan 솔리드 라운드, 3/4" 마운트(4.50" x 0.25")	필요에 따라
	108-9199	Titan 솔리드 라운드, 3/4" 마운트(4.50" x 0.30")	필요에 따라
	108-9200	Titan 솔리드 라운드, 3/4" 마운트(4.50" x 0.35")	필요에 따라
	108-9201	Titan 솔리드 라운드, 3/4" 마운트(4.50" x 0.40")	필요에 따라
	108-9202	Titan 솔리드 라운드, 3/4" 마운트(4.50" x 0.50")	필요에 따라
	108-9203	Titan 솔리드 라운드, 3/4" 마운트(4.50" x 0.60")	필요에 따라
	108-9204	Titan 솔리드 라운드, 3/4" 마운트(5.50" x 0.25")	필요에 따라
	108-9205	Titan 솔리드 라운드, 3/4" 마운트(5.50" x 0.30")	필요에 따라
	108-9206	Titan 솔리드 라운드, 3/4" 마운트(5.50" x 0.35")	필요에 따라
	108-9207	Titan 솔리드 라운드, 3/4" 마운트(5.50" x 0.40")	필요에 따라
	108-9208	Titan 솔리드 라운드, 3/4" 마운트(5.50" x 0.50")	필요에 따라
	108-9209	Titan 솔리드 라운드, 3/4" 마운트(5.50" x 0.60")	필요에 따라
	108-9244	Titan 솔리드 라운드, 3/4" 마운트(5.50" x 0.75")	필요에 따라
	108-9210	Titan 솔리드 라운드, 3/4" 마운트(6.50" x 0.30")	필요에 따라
108-9211	Titan 솔리드 라운드, 3/4" 마운트(6.50" x 0.35")	필요에 따라	
108-9212	Titan 솔리드 라운드, 3/4" 마운트(6.50" x 0.40")	필요에 따라	
108-9213	Titan 솔리드 라운드, 3/4" 마운트(6.50" x 0.50")	필요에 따라	
108-9214	Titan 솔리드 라운드, 3/4" 마운트(6.50" x 0.60")	필요에 따라	
108-9245	Titan 솔리드 라운드, 3/4" 마운트(6.50" x 0.75")	필요에 따라	
<b>솔리드 슬라이싱</b>	108-9239	Titan 솔리드 슬라이싱, 3/4" 마운트(4.50" x 0.75")	필요에 따라
	108-9240	Titan 솔리드 슬라이싱, 3/4" 마운트(5.50" x 0.75")	필요에 따라
	108-9241	Titan 솔리드 슬라이싱, 3/4" 마운트(6.50" x 0.75")	필요에 따라
<b>솔리드 크로스</b>	108-9221	Titan 크로스, 3/4" 마운트(4.50" x 0.50")	필요에 따라
	108-9223	Titan 크로스, 3/4" 마운트(4.50" x 0.75")	필요에 따라
	108-9224	Titan 크로스, 3/4" 마운트(5.50" x 0.50")	필요에 따라
	112-1313	Titan 크로스 맥스, 3/4" 마운트(5.50" x 0.50")	필요에 따라
	108-9226	Titan 크로스, 3/4" 마운트(5.50" x 0.75")	필요에 따라
	108-9227	Titan 크로스, 3/4" 마운트(6.50" x 0.50")	필요에 따라
	112-1314	Titan 크로스 맥스, 3/4" 마운트(6.50" x 0.50")	필요에 따라
	108-9228	Titan 크로스, 3/4" 마운트 (6.50" x 0.62")	필요에 따라
	108-9229	Titan 크로스, 3/4" 마운트(6.50" x 0.75")	필요에 따라

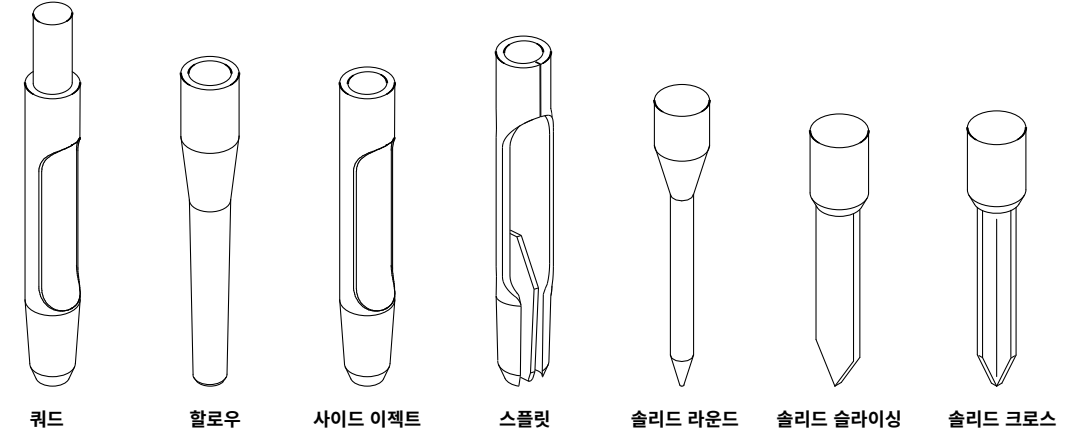
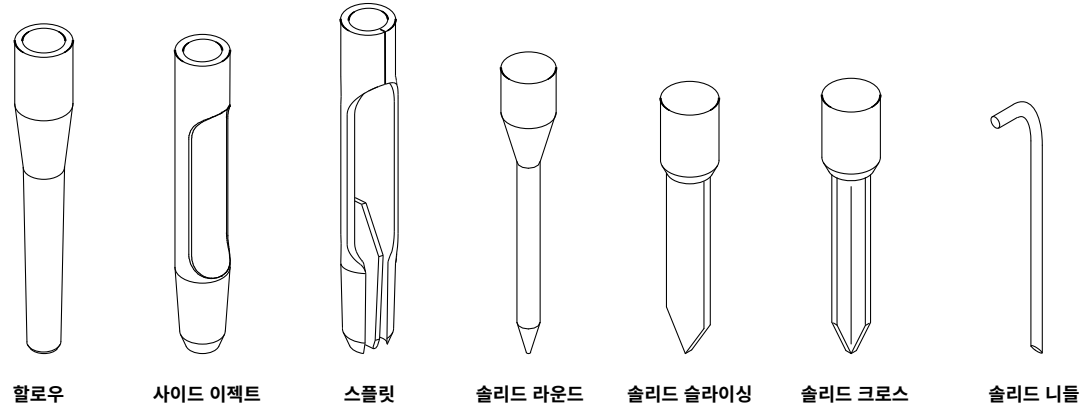

참조 번호	부품 번호	설명	수량
<b>프로코어(Procore®) 648/864/1298 타인 - 7/8" 및 니들 마운트</b>			
<b>할로우</b>	108-9190	Titan 할로우, 7/8" 마운트(4.75" x 0.66", 0.51")	필요에 따라
	108-9191	Titan 할로우, 7/8" 마운트(4.75" x 0.76", 0.63")	필요에 따라
	108-9192	Titan 할로우, 7/8" 마운트(5.75" x 0.66", 0.51")	필요에 따라
	108-9193	Titan 할로우, 7/8" 마운트(5.75" x 0.76", 0.63")	필요에 따라
	62-4600	클래식 할로우, 7/8" 마운트(4.75" x .75", .60")	필요에 따라
	86-9720	클래식 할로우, 7/8" 마운트(5.75" x .75", .60")	필요에 따라
	<b>사이드 이젝트</b>		Titan 사이드 이젝트, 7/8" 마운트(4.75" x 0.66", 0.51")
108-9194		Titan 사이드 이젝트, 7/8" 마운트(4.75" x 0.76", 0.63")	필요에 따라
108-9195		Titan 사이드 이젝트, 7/8" 마운트(5.75" x 0.66", 0.51")	필요에 따라
108-9188		Titan 사이드 이젝트 맥스, 7/8" 마운트(5.75" x 0.66", 0.48")	필요에 따라
108-9197		Titan 사이드 이젝트, 7/8" 마운트(5.75" x 0.76", 0.63")	필요에 따라
108-9264		Titan HD 페어웨이, 7/8" 마운트(5.75" x 0.88", 0.64")	필요에 따라
108-9265		Titan HD 페어웨이, 7/8" 마운트(5.75" x 1.0", 0.64")	필요에 따라
92-7900		페어웨이, 7/8" 마운트(5.75" x .88", .64")	필요에 따라
104-9877		페어웨이, 7/8" 마운트(5.75" x 1.0", .64")	필요에 따라

참조 번호	부품 번호	설명	수량
<b>스플릿</b>	112-5121	Titan 스플릿, 7/8" 마운트(5.75" x 0.88", 0.64")	필요에 따라
	112-5123	Titan 스플릿, 3/4" 마운트(5.75" x 0.92", 0.64")	필요에 따라
<b>솔리드 라운드</b>	108-9246	Titan 솔리드 라운드, 7/8" 마운트(5.50" x 0.75")	필요에 따라
	108-9247	Titan 솔리드 라운드, 7/8" 마운트(5.50" x 0.88")	필요에 따라
	108-9248	Titan 솔리드 라운드, 7/8" 마운트(6.50" x 0.75")	필요에 따라
	108-9249	Titan 솔리드 라운드, 7/8" 마운트(6.50" x 0.88")	필요에 따라
	108-9242	Titan 솔리드 슬라이싱, 7/8" 마운트(5.50" x 0.75")	필요에 따라
<b>솔리드 슬라이싱</b>	108-9243	Titan 솔리드 슬라이싱, 7/8" 마운트(6.50" x 0.75")	필요에 따라
<b>솔리드 크로스</b>	108-9259	Titan 크로스, 7/8" 마운트(5.50" x 0.88")	필요에 따라
	108-9242	Titan 솔리드 슬라이싱, 7/8" 마운트(5.50" x 0.75")	필요에 따라
<b>솔리드 니들</b>	108-9243	Titan 솔리드 슬라이싱, 7/8" 마운트(6.50" x 0.75")	필요에 따라
	100-3620*	Titan 솔리드 니들(6.43" x 0.188")	필요에 따라
	100-3621*	Titan 솔리드 니들(7.38" x 0.313")	필요에 따라

참조 번호	부품 번호	설명	수량
<b>경쟁 모델용 타인 - 1/2" 및 5/8" 마운트</b>			
<b>쿼드</b>	112-1316	Titan 쿼드 1/2"(4.5" X 0.46", 0.32")	필요에 따라
	112-1322	Titan 맥스 쿼드 1/2"(4.5" X 0.480")	필요에 따라
<b>솔리드 라운드</b>	112-1347	Titan 솔리드 라운드 1/2"(4.50" x 0.500")	필요에 따라
	112-1329	Titan 솔리드 라운드 1/2"(5.50" x 0.250")	필요에 따라
<b>솔리드 슬라이싱</b>	112-5102	Titan 솔리드 슬라이싱 3/8"(5.00" X 0.625")(1/2" 슬리브 포함)	필요에 따라
	112-1300	114-0583 주문	
	114-0583	슬리브 - 1/2"(3/8" 타인용)	필요에 따라
<b>쿼드</b>	112-1332	Titan 쿼드 5/8"(4.5" X 0.458")	필요에 따라
<b>사이드 이젝트</b>	112-1303	Titan 사이드 이젝트 5/8"(4.50" X 0.560")	필요에 따라
<b>사이드 라운드</b>	112-1348	Titan 솔리드 라운드 5/8"(4.50" x 0.625")	필요에 따라
<b>사이드 라운드</b>	112-1348	Titan 솔리드 라운드 5/8"(4.50" x 0.625")	필요에 따라

**빠른 참조 가이드**  
타인

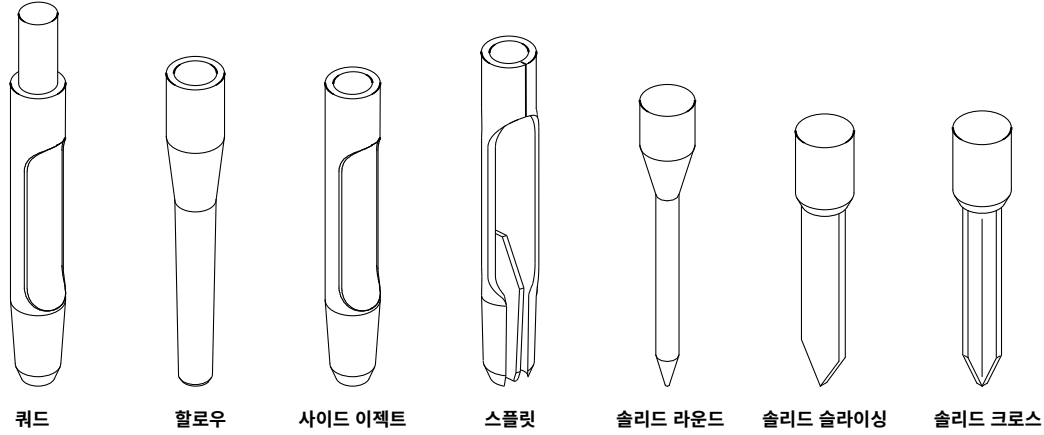

**빠른 참조 가이드**  
타인

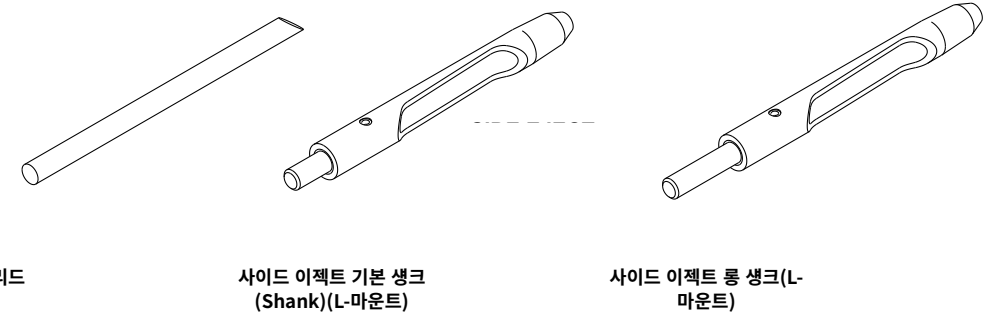

참조 번호	부품 번호	설명 수량
<b>프로코어(Procore®) SR 시리즈</b>		
1	117-7190	어댑터 헤드 키트 - 헤드당 10개의 5/16" 타인 필요에 따라
1	117-7192	어댑터 헤드 키트 - 헤드당 8개의 3/8" 타인 필요에 따라
2	117-7191	어댑터 헤드 키트 - 헤드당 10개의 0.472" 타인 필요에 따라
3	117-7193	어댑터 헤드 키트 - 헤드당 6개의 5/16" 또는 6개의 3/8" 타인 필요에 따라
4	117-7194	어댑터 헤드 키트 - 헤드당 2개의 0.708" 타인 필요에 따라
5	117-7195	어댑터 헤드 키트 - 헤드당 2개의 5/16" 또는 2개의 0.472" 타인 필요에 따라
6	117-7196	어댑터 헤드 키트 - 헤드당 4개의 5/16" 또는 4개의 3/8" 타인 필요에 따라
7	117-7199	어댑터 헤드 키트 - 헤드당 8개의 3/8" 타인 필요에 따라
8	117-7198	어댑터 헤드 키트 - 헤드당 4개의 0.472" 또는 3개의 0.708" 타인 필요에 따라
9	SGA10375	어댑터 슬리브 - 5/16" 타인, 12 mm 구멍(마운트) 필요에 따라
10	SGA08313	어댑터 슬리브 - 5/16" 타인, 12 mm 구멍(L-마운트) 필요에 따라
10	SGA12375	어댑터 슬리브 - 3/8" 타인, 12 mm 구멍(L-마운트) 필요에 따라
11	SG715802	어댑터 슬리브 - 0.708" 타인, 7/8" 구멍(L-마운트) 필요에 따라
12	SG148160	와이어 및 스프링 어셈블리(SR72) 12
13	SG481512	스프링 - 압축(SR72) 12
14	SG482016	리딩 와이어 - 견인봉(SR72) 24
14	SG482017	트레일링 와이어 - 견인봉(SR72) 12
12	SG487054	와이어 및 스프링 어셈블리(SR54) 6
13	SG481512	스프링 - 압축(SR54) 6
14	SG487255	와이어 - 견인봉(SR54) 18
12	SG148154	스프링 및 와이어 어셈블리(SR54-S) 12

참조 번호	부품 번호	설명 수량
13	SG487257	스프링 - 압축(SR54-S) 12
14	SG487256	와이어 - 견인봉(SR54-S) 36
13	SG481512	스프링 - 압축(SR70) 8
14	SG487255	와이어 - 견인봉(SR70) 24
12	SG148154	스프링 및 와이어 어셈블리(SR70-S) 16
13	SG487257	스프링 - 압축(SR70-S) 16
14	SG487256	와이어 - 견인봉(SR70-S) 48
12	SG148160	와이어 및 스프링 어셈블리(SR72) 12
13	SG481512	스프링 - 압축(SR72) 12
14	SG482016	리딩 와이어 - 견인봉(SR72) 24
14	SG482017	트레일링 와이어 - 견인봉(SR72) 12
12	SG487278	스프링 및 와이어 어셈블리(SR75 HD) 12
13	SG487275	스프링 - 압축(SR75 HD) 12
14	SG487277	리딩 와이어 - 견인봉(SR75 HD) 24
14	SG487276	트레일링 와이어 - 견인봉(SR75 HD) 12
	324-8	나사- HH 4
	3296-51	너트- 록, Ni 2

참조 번호	부품 번호	설명 수량
<b>프로코어(Procore®) SR 시리즈 타인</b>		
솔리드	SGS07313	타인 - 5/6" x 8.50"(5/16" 마운트)
	SGS08313	타인 - 5/6" x 10"(5/16" 마운트)
	SGS08375	타인 - 3/8" x 9.00"(3/8" 마운트)
	SGS10374	타인 - 3/8" x 10.75"(3/8" 마운트)
	SGS10375	타인 - 3/8" x 12.25"(3/8" 마운트)
	SGS08500	타인 - 0.472" x 8.00"(12 mm 마운트)
	SGS10504	타인 - 0.472" x 10.75"(12 mm 마운트)
	SGS10500	타인 - 0.472" x 12.25"(12 mm 마운트)
	SGS12500	타인 - 0.472" x 14.25"(12 mm 마운트)
	SGS14500	타인 - 0.472" x 16.25"(12 mm 마운트)
	SGS10750	타인 - 0.708" x 12.25"(18mm 마운트)
	SGS12750	타인 - 0.708" x 14.25"(18mm 마운트)
	SGS14750	타인 - 0.708" x 16.25"(18mm 마운트)
	SGS10875	타인 - 7/8" x 12.50"(18 mm 마운트)
	SGS12875	타인 - 7/8" x 14.00"(18 mm 마운트)
	SGS14875	타인 - 7/8" x 16.00"(18 mm 마운트)
	SGS10876	타인 - 7/8" x 12.50"(7/8" 마운트)
	SGS12876	타인 - 7/8" x 14.00"(7/8" 마운트)
	SGS16100	타인 - 1" x 17.88"(7/8" 마운트)

참조 번호	부품 번호	설명 수량
	139-8618	타인 어셈블리 0.500" x 5.5"(3/8" 마운트)
<b>사이드 이젝트 기본 샹크 (Shank)</b>	SGT05550	튜브 어셈블리 - 0.500" x 5.5"
	139-8616	타인 어셈블리 - 0.687" x 7.0"(12 mm 마운트)
	139-8625	타인 어셈블리 - 0.813" x 7.0"(12 mm 마운트)
	SGT07750	튜브 어셈블리 - 0.813" x 7.0"
	139-8620	타인 어셈블리 - 0.750" x 10.0"(12 mm 마운트)
	SGT10750	튜브 어셈블리 - 0.750" x 10.0"
	SGC08123	타인 어셈블리 - 1.31" x 8.0"(7/8" 마운트)
SGT08125	튜브 어셈블리 - 1.31" x 8.0"	
SGC12123	타인 어셈블리 - 1.31" x 12.0"(7/8" 마운트)	
SGT12125	튜브 어셈블리 - 1.31" x 12.0"	
<b>사이드 이젝트 롱 샹크</b>	139-8614	타인 어셈블리 - 0.687" x 7.0"(12 mm L-마운트)
	SGC07750	타인 어셈블리 - 0.813" x 7.0"(12 mm L-마운트)
	SGT07750	튜브 어셈블리 - 0.813" x 7.0"
	SGC10755	타인 어셈블리 - 0.750" x 10.0"(12 mm L-마운트)
	SGT10750	튜브 어셈블리 - 0.750" x 10.0"
	139-8613	타인 어셈블리 - 0.810" x 10.0"(12 mm L-마운트)
	117-7020	튜브 어셈블리 - 0.810" x 10.0"
	139-8623	타인 어셈블리 - 0.750" x 10.0"(18mm L-마운트)
	SGT10750	튜브 어셈블리 - 0.750" x 10.0"
	139-8628	타인 어셈블리 - 1.06" x 8.0"(18 mm L-마운트)
	117-7021	튜브 어셈블리 - 1.06" x 8.0"
	139-8617	타인 어셈블리 - 1.06" x 10.0"(18 mm L-마운트)
	139-8619	타인 어셈블리 - 1.00" x 10.0"(18 mm L-마운트)
	SGC08125	타인 어셈블리 - 1.31" x 8.0"(18 mm L-마운트)
	SGT08125	튜브 어셈블리 - 1.31" x 8.0"
SGC12125	타인 어셈블리 - 1.31" x 12.0"(18 mm L-마운트)	
SGT12125	튜브 어셈블리 - 1.31" x 12.0"	

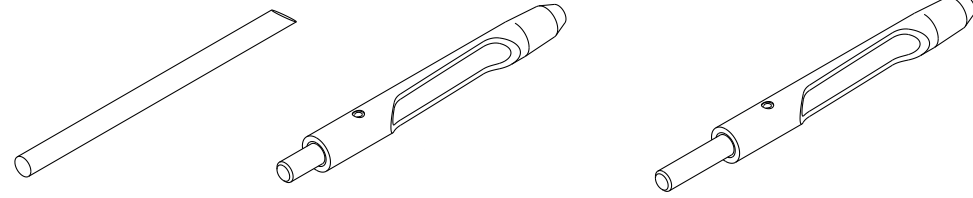

슬리드

사이드 이젝트 기본 샹크  
(Shank)(L-마운트)

사이드 이젝트 롱 샹크(L-  
마운트)

참조 번호	부품 번호	설명	SR48	SR54	SR54-S	SR70	SR70-S	SR72	SR75-HD
<b>영어(English)/인터내셔널(International) 에어레이터 Procore SR 타인</b>									
<b>슬리드</b>	SGS07313	타인 - 5/16" x 8.50"(5/16" 마운트)	x	x	x	x	x	x	
	SGS08313	타인 - 5/16" x 10"(5/16" 마운트)	x	x	x	x	x	x	
	SGS08375	타인 - 3/8" x 9.00"(3/8" 마운트)	x	x		x		x	
	SGS10374	타인 - 3/8" x 10.75"(3/8" 마운트)	x	x		x		x	
	SGS10375	타인 - 3/8" x 12.25"(3/8" 마운트)	x			x		x	
	SGS08500	타인 - 0.472" x 8.00"(12 mm 마운트)	x	x	x	x	x	x	
	SGS10504	타인 - 0.472" x 10.75"(12 mm 마운트)	x	x	x		x	x	
	SGS10500	타인 - 0.472" x 12.25"(12 mm 마운트)	x					x	
	SGS12500	타인 - 0.472" x 14.25"(12 mm 마운트)	x					x	
	SGS14500	타인 - 0.472" x 16.25"(12 mm 마운트)	x					x	
	SGS10750	타인 - 0.708" x 12.25"(18mm 마운트)	x					x	x
	SGS12750	타인 - 0.708" x 14.25"(18mm 마운트)	x					x	x
	SGS14750	타인 - 0.708" x 16.25"(18mm 마운트)	x					x	x
	SGS10875	타인 - 7/8" x 12.50"(18 mm 마운트)	x					x	x
	SGS12875	타인 - 7/8" x 14.00"(18 mm 마운트)	x					x	x
	SGS14875	타인 - 7/8" x 16.00"(18 mm 마운트)	x					x	x
	SGS10876	타인 - 7/8" x 12.50"(7/8" 마운트)							x
	SGS12876	타인 - 7/8" x 14.00"(7/8" 마운트)							x
	SGS16100	타인 - 1" x 17.88"(7/8" 마운트)							x
	<b>사이드 이젝트 기본 샹크(Shank)</b>	139-8618	타인 어셈블리 - 0.500" x 5.5"(3/8" 마운트)		x		x		
SGT05550		튜브 어셈블리 - 0.500" x 5.5"		x		x			
139-8616		타인 어셈블리 - 0.687" x 7.0"(12 mm 마운트)		x	x	x	x		
139-8625		타인 어셈블리 - 0.813" x 7.0"(12 mm 마운트)		x	x	x	x		
SGT07750		튜브 어셈블리 - 0.813" x 7.0"		x	x	x	x		
139-8620		타인 어셈블리 - 0.750" x 10.0"(12 mm 마운트)		x	x	x	x		
SGT10750		튜브 어셈블리 - 0.500" x 10.0"		x	x	x	x		
SGC08123		타인 어셈블리 - 1.31" x 8.0"(7/8" 마운트)							x
SGT08125		튜브 어셈블리 - 1.31" x 8.0"							x
SGC12123		타인 어셈블리 - 1.31" x 12.0"(7/8" 마운트)							x
SGT12125	타인 어셈블리 - 1.31" x 12.0"							x	

참조 번호	부품 번호	설명	SR48	SR54	SR54-S	SR70	SR70-S	SR72	SR75-HD
<b>사이드 이젝트 롱 샹크</b>	139-8614	타인 어셈블리 - 0.687" x 7.0"(12 mm L-마운트)	x					x	
	SGC07750	타인 어셈블리 - 0.813" x 7.0"(12 mm L-마운트)	x					x	
	SGT07750	튜브 어셈블리 - 0.813" x 7.0"	x					x	
	SGC10755	타인 어셈블리 - 0.750" x 10.0"(12 mm L-마운트)	x					x	
	SGT10750	튜브 어셈블리 - 0.500" x 10.0"	x					x	
	139-8613	타인 어셈블리 - 0.810" x 10.0"(12 mm L-마운트)	x					x	
	117-7020	튜브 어셈블리 - 0.813" x 10.0"	x					x	
	139-8623	타인 어셈블리 - 0.750" x 10.0"(18mm L-마운트)	x					x	x
	SGT10750	튜브 어셈블리 - 0.500" x 10.0"	x					x	x
	139-8628	타인 어셈블리 - 1.06" x 8.0"(18 mm L-마운트)	x					x	x
	117-7021	타인 어셈블리 - 1.06" x 8.0"	x					x	x
	139-8617	타인 어셈블리 - 1.06" x 10.0"(18 mm L-마운트)	x					x	x
	139-8619	타인 어셈블리 - 1.00" x 10.0"(18 mm L-마운트)	x					x	x
	SGC08125	타인 어셈블리 - 1.31" x 8.0"(18 mm L-마운트)	x					x	x
	SGT08125	타인 어셈블리 - 1.31" x 8.0"	x					x	x
SGC12125	타인 어셈블리 - 1.31" x 12.0"(18 mm L-마운트)	x					x	x	
SGT12125	타인 어셈블리 - 1.31" x 12.0"	x					x	x	

## 빠른 참조 가이드 타이어

장비	설명	트레드	적용	부품 번호
<b>그라운드 마스터(Groundsmaster®) 자주식</b>				
<b>이동 바퀴 키트</b>	타이어(12 x 3.25-6) 4-플라이	블록(Block)	-	65-7940
<b>트랜스프로(TransPro) 80/100 트레일러</b>	타이어(20 x 10-8) 4-플라이	터프메이트(Turf Mate)	-	99-4506
<b>그라운드 마스터(Groundsmaster®)</b>				
<b>Greensmaster 3/300</b>	타이어(18 x 9.5-8) 2-플라이	민무늬	전륜 및 후륜	28-3680
<b>Greensmaster 3000</b>	타이어(18 x 9.5-8) 2-플라이	민무늬	전륜 및 후륜	28-3680
	타이어(18 x 8.5-8) 4-플라이	터프 트랙션(Turf Traction)	전륜 및 후륜	119-3516
<b>Greensmaster 3000D</b>	타이어(18 x 9.5-8) 2-플라이	민무늬	전륜 및 후륜	28-3680
	타이어(18 x 8.5-8) 4-플라이	터프 트랙션(Turf Traction)	전륜 및 후륜	119-3516
	타이어(19 x 10.5-8) 2-플라이	트랙션(Traction)	전륜 및 후륜	70-8500
<b>Greensmaster 3050/ 3100/ 3150/ 3200</b>	타이어(18 x 9.5-8) 2-플라이	민무늬	전륜 및 후륜	28-3680
	타이어(18 x 8.5-8) 4-플라이	터프 트랙션(Turf Traction)	전륜 및 후륜	119-3516
<b>Greensmaster 3200D</b>	타이어(18 x 9.5-8) 2-플라이	민무늬	전륜 및 후륜	28-3680
<b>Greensmaster 3250D</b>	타이어(19 x 10.5-8) 2-플라이	스무쓰(Smooth)	전륜 및 후륜	70-8500
	타이어(20 x 10-8) 4-플라이	터프메이트(Turf Mate)	전륜 및 후륜	99-4506
<b>Greensmaster 3300/3400</b>	타이어(19 x 10.5-8) 4-플라이	민무늬	전륜 및 후륜	120-2783
<b>릴마스터(Reelmaster®)</b>				
<b>릴마스터(Reelmaster) 216/216D</b>	타이어(18 x 8.5-8) 4-플라이	터프 트랙션(Turf Traction)	전륜	119-3516
	타이어(18 x 6.5-8) 4-플라이(2WD)	터프 트랙션(Turf Traction)	후방	231-122
<b>Reelmaster 2000D/2300D/2600D</b>	타이어(20 x 10-8) 4-플라이	터프메이트(Turf Mate)	전륜 및 후륜	99-4506
<b>Reelmaster 3100D</b>	타이어(20 x 12-10) 4-플라이	터프 트랙(Turf Trac) R/S	전륜	117-5125
	타이어(20 x 10-10) 4-플라이	터프 트랙(Turf Trac) R/S	전륜 및 후륜	115-1572
<b>Reelmaster 3100D(2010 - 현재)</b>	타이어(20 x 12-10) 4-플라이	터프 트랙션(Turf Traction)	전륜	117-5125
	타이어(20 x 10-10) 4-플라이	터프 트랙션(Turf Traction)	후방	115-1572
<b>Reelmaster 223D</b>	타이어(26 x 12-12) 4-플라이	터프 트랙션(Turf Traction)	전륜	231-134
<b>Reelmaster 5100D/5300D</b>	타이어(26 x 12-12) 4-플라이	터프 트랙션(Turf Traction)	전륜	231-134
<b>Reelmaster 5200D/5400D</b>	타이어(26 x 12-12) 4-플라이	터프 트랙션(Turf Traction)	전륜	231-134
	타이어(26.5 x 14-12) 2-플라이	울트라 트랙(Ultra Trac)	전륜	117-5196
	타이어(20 x 10-10) 6-플라이	터프 트랙션(Turf Traction)	후방	86-5910
<b>Reelmaster 5500D</b>	타이어(26.5 x 14-12) 2-플라이	울트라 트랙(Ultra Trac)	전륜	117-5196
	타이어(20 x 10-10) 6-플라이	터프 트랙션(Turf Traction)	후방	86-5910
<b>Reelmaster 5210</b>	타이어(24 x 13-12) 6-플라이(2006-2008 중반)	울트라 트랙(Ultra Trac)	전륜	110-5132
	타이어(24 x 13-12) 4-플라이(2008 중반 이후)	울트라 트랙(Ultra Trac)	전륜	95-2638
	타이어(20 x 10-10) 6-플라이(2006)	터프 트랙션(Turf Traction)	후방	86-5910
	타이어(20 x 10-10) 4-플라이(2007 이후)	터프 트랙(Turf Trac) R/S	후방	115-1572
<b>Reelmaster 5010-H/5410/5510/5610</b>	타이어(26.5 x 14-12) 2-플라이	울트라 트랙(Ultra Trac)	전륜	117-5196
	타이어(20 x 12-10) 4-플라이	터프 트랙(Turf Trac) R/S	후방	117-5125
	타이어(20 x 12-10) 4-플라이	민무늬	후방	127-2796
	타이어(26.5 x 14-12) 4-플라이	민무늬	전륜	133-2940
<b>Reelmaster 6500D/6700D</b>	타이어(29 x 14-15) 6-플라이	울트라 트랙(Ultra Trac)	전륜	95-3465
	타이어(29 x 14-15) 6-플라이	울트라 트랙(Ultra Trac)	전륜	95-3465
	타이어(20 x 10-10) 6-플라이	터프 트랙션(Turf Traction)	후방	86-5910

## 빠른 참조 가이드 타이어

장비	설명	트레드	적용	부품 번호
<b>릴마스터(Reelmaster) 450D/4500D</b>	타이어(31 x 13.5-15) 4-플라이	터프 트랙션(Turf Traction)	전륜	63-4480
	타이어(23 x 10.5-12) 6-플라이	터프 트랙션(Turf Traction)	후방	69-9880
<b>Reelmaster 335D</b>	타이어(23 x 10.5-12) 6-플라이	터프 트랙션(Turf Traction)	전륜	69-9880
	타이어(20 x 8-10) 6-플라이	터프 트랙션(Turf Traction)	후방	74-5560
<b>Reelmaster 3500D</b>	타이어(20 x 10-10) 6-플라이	터프 트랙션(Turf Traction)	후방	86-5910
<b>Reelmaster 3550D/3555/3575</b>	타이어(22 x 12-12) 4-플라이	민무늬	전륜 및 후륜	120-2114
	타이어(22 x 12-12) 4-플라이	터프 트랙션(Turf Traction)	전륜 및 후륜	121-7924
<b>Reelmaster 4000D</b>	타이어(31 x 13.5-15) 4-플라이	터프 트랙션(Turf Traction)	전륜	63-4480
	타이어(23 x 10.5-12) 6-플라이	터프 트랙션(Turf Traction)	후방	69-9880
<b>Reelmaster 7000D</b>	타이어(20 x 12-10) 4-플라이	터프 트랙션(Turf Traction)	후방	117-5125
	타이어(31 x 13.5-15) 4-플라이	터프 트랙션(Turf Traction)	전륜	63-4480
<b>갱모어</b>				
<b>릴마스터(Reelmaster) 운송 프레임</b>	타이어(11-15) 6-플라이	리브드(ribbed)	-	56-7960
<b>Reelmaster 릴</b>	타이어(16 x 4-12) 반압축 공기식	세브론(Chevron)	-	12-9390
	타이어(16 x 4.8-8) 2-플라이 공기식	스터드	-	231-3
	타이어(18 x 4-12) 반압축 공기식	세브론(Chevron)	-	51-2550
	타이어(18 x 4-12) 반압축 공기식	세브론(Chevron)	-	51-2550
<b>그라운드 마스터(Groundsmaster®)</b>				
<b>Groundsmaster 52/62/220</b>	타이어(20 x 8-10) 4-플라이	터프 트랙션(Turf Traction)	전륜	231-103
<b>Groundsmaster 220D</b>	타이어(23 x 8.5-12) 4-플라이	터프 트랙션(Turf Traction)	전륜	231-101
	타이어(23 x 10.5-12) 4-플라이 - 와이드 휠 옵션	터프 세이버(Turf Saver)	전륜	231-95 *
	타이어(16 x 6.5-8) 4-플라이 리브드(고랑무늬)(2WD)	리브드(ribbed)	후방	231-105
<b>Groundsmaster 223D</b>	타이어(23 x 8.5-12) 4-플라이(기본)	터프 트랙션(Turf Traction)	전륜	231-101
	타이어(23 x 10.5-12) 4-플라이 - 와이드 휠 옵션	터프 세이버(Turf Saver)	전륜	231-95 *
	타이어(23 x 10.5-12) 6-플라이 - 와이드 휠 옵션	터프 트랙션(Turf Traction)	전륜	69-9880 *
	타이어(16 x 6.5-8) 4-플라이 리브드(고랑무늬)(2WD)	리브드(ribbed)	후방	231-105
<b>Groundsmaster 224/225</b>	타이어(18 x 6.5-8) 4-플라이(4WD)	터프 트랙션(Turf Traction)	후방	231-122
	타이어(23 x 8.5-12) 4-플라이(224에는 기본)	터프 트랙션(Turf Traction)	전륜	231-101
	타이어(23 x 8.5-12) 4-플라이(225에는 기본)	터프 트랙션(Turf Traction)	전륜	95-3348
<b>Groundsmaster 228D</b>	타이어(23 x 10.5-12) 4-플라이 - 와이드 휠 옵션	터프 세이버(Turf Saver)	전륜	231-95 *
	타이어(23 x 10.5-12) 6-플라이 - 와이드 휠 옵션	터프 트랙션(Turf Traction)	전륜	69-9888 *
	타이어(16 x 6.5-8) 4-플라이	리브드(ribbed)	후방	231-105
	타이어(23 x 8.5-12) 4-플라이(기본)	터프 트랙션(Turf Traction)	전륜	95-3348
<b>Groundsmaster 228D</b>	타이어(23 x 8.5-12) 6-플라이	터프 트랙션(Turf Traction)	전륜	138-8242
	타이어(16 x 6.5-8) 4-플라이(2WD)	리브드(ribbed)	후방	231-105
	타이어(18 x 6.5-8) 4-플라이(4WD)	터프 트랙션(Turf Traction)	후방	231-122
	타이어(23 x 8.5-12) 4-플라이(기본)	터프 트랙션(Turf Traction)	전륜	231-101
<b>Groundsmaster 322D/325D</b>	타이어(23 x 8.5-12) 6-플라이	터프 트랙션(Turf Traction)	전륜	138-8242
	타이어(23 x 10.5-12) 4-플라이 - 와이드 휠 옵션	터프 세이버(Turf Saver)	전륜	231-95 *
	타이어(23 x 10.5-12) 6-플라이 - 와이드 휠 옵션	터프 트랙션(Turf Traction)	전륜	69-9880 *
	타이어(16 x 6.5-8) 4-플라이 리브드(고랑무늬)(2WD)	리브드(ribbed)	후방	231-105
타이어(18 x 6.5-8) 4-플라이(4WD)	터프 트랙션(Turf Traction)	후방	231-122	

## 빠른 참조 가이드 타이어

장비	설명	트레드	적용	부품 번호
<b>그라운드 마스터(Groundsmaster) 327</b>	타이어(23 x 8.5-12) 4-플라이(기본)	터프 트랙션(Turf Traction)	전륜	231-101
	타이어(23 x 10.5-12) 4-플라이 - 와이드 휠 옵션	터프 세이버(Turf Saver)	전륜	231-95 *
	타이어(23 x 10.5-12) 6-플라이 - 와이드 휠 옵션	터프 트랙션(Turf Traction)	전륜	69-9880 *
	타이어(16 x 6.5-8) 4-플라이	리브드(ribbed)	후방	231-105
<b>Groundsmaster 328D</b>	타이어(23 x 8.5-12) 4-플라이(기본)	터프 트랙션(Turf Traction)	전륜	95-3348
	타이어(23 x 10.5-12) 4-플라이 - 와이드 휠 옵션	터프 세이버(Turf Saver)	전륜	231-95 *
	타이어(23 x 10.5-12) 6-플라이 - 와이드 휠 옵션	터프 트랙션(Turf Traction)	전륜	69-9880 *
	타이어(16 x 6.5-8) 4-플라이(2WD)	리브드(ribbed)	후방	231-105
	타이어(18 x 6.5-8) 4-플라이(4WD)	터프 트랙션(Turf Traction)	후방	231-122
<b>Groundsmaster 345</b>	타이어(23 x 8.5-12) 4-플라이(기본)	터프 트랙션(Turf Traction)	전륜	95-3348
	타이어(23 x 10.5-12) 4-플라이 - 와이드 휠 옵션	터프 세이버(Turf Saver)	전륜	231-95 *
	타이어(23 x 10.5-12) 6-플라이 - 와이드 휠 옵션	터프 트랙션(Turf Traction)	전륜	69-9880 *
	타이어(16 x 6.5-8) 4-플라이	리브드(ribbed)	후방	231-105
<b>Groundsmaster 360</b>	타이어(23 x 10.5-12) 6-플라이	Tuff Trac	전륜 및 후륜	121-9072
<b>Groundsmaster 455D</b>	타이어(26 x 12-12) 6-플라이	멀티 트랙(Multi Trac) C/S	전륜	126-8033
	타이어(20 x 10-10) 6-플라이	터프 트랙션(Turf Traction)	후방	86-5910
	타이어(20 x 10-10) 6-플라이	멀티 트랙(Multi Trac) C/S	후방	94-5236
	타이어(16 x 6.5-8) 4-플라이	리브드(ribbed)	후방	231-105
<b>Groundsmaster 580D</b>	타이어(31 x 13.5-15) 8-플라이(기본)	터프 트랙션(Turf Traction)	전륜	69-9800
	타이어(23 x 10.5-12) 6-플라이	터프 트랙션(Turf Traction)	후방	69-9880
<b>Groundsmaster 3000/3000D</b>	타이어(25 x 10.5-15) 6-플라이	터프 트랙(Turf Trac) R/S	전륜	93-5431
	타이어(26.5 x 14-12) 2-플라이 - 와이드 휠 옵션	울트라 트랙(Ultra Trac)	전륜	117-5196
	타이어(24 x 13-12) 4-플라이	울트라 트랙(Ultra Trac)	전륜	95-2638
	타이어(20 x 8-10) 6-플라이	터프 트랙션(Turf Traction)	후방	74-5560
	타이어(18 x 8.5-10) 4-플라이	멀티 트랙(Multi Trac) C/S	후방	95-2625
<b>Groundsmaster 3500D/3505D</b>	타이어(20 x 12-10) 4-플라이	터프 트랙(Turf Trac) R/S	전륜	117-5125
	타이어(20 x 10-10) 4-플라이	터프 트랙(Turf Trac) R/S	후방	115-1572
<b>그라운드마스터Groundsmaster 3280D</b>	타이어(23 x 9.5-12) 4-플라이	멀티 트랙(Multi Trac) C/S	전륜	117-0823
	타이어(23 x 10.5-12) 4-플라이 - 와이드 휠 옵션	터프 세이버(Turf Saver)	전륜	231-95
	타이어(23 x 10.5-12) 6-플라이 - 와이드 휠 옵션	터프 트랙션(Turf Traction)	전륜	69-9880
	타이어(16 x 6.5-8) 4-플라이(2WD)	리브드(ribbed)	후방	231-105
<b>Groundsmaster 3320</b>	타이어(18 x 6.5-8) 4-플라이(4WD)	터프 트랙션(Turf Traction)	후방	231-122
	타이어(23 x 9.5-12) 4-플라이	멀티 트랙(Multi Trac) C/S	전륜	117-0823
	타이어(23 x 10.5-12) 4-플라이 - 와이드 휠 옵션	터프 세이버(Turf Saver)	전륜	231-95
	타이어(23 x 10.5-12) 6-플라이 - 와이드 휠 옵션	터프 트랙션(Turf Traction)	전륜	69-9880
<b>Groundsmaster 3320</b>	타이어(16 x 6.5-8) 4-플라이	리브드(ribbed)	후방	231-105
	타이어(26 x 12-12) 6-플라이	멀티 트랙(Multi Trac) C/S	전륜	126-8033
	타이어(20 x 10-10) 6-플라이	멀티 트랙(Multi Trac) C/S	후방	94-5236
	타이어(26 x 12-12) 6-플라이	멀티 트랙(Multi Trac) C/S	전륜	119-8313
	타이어(26 x 12-12) 6-플라이	하이 트랙션	전륜	136-4442
<b>Groundsmaster 3320</b>	타이어(20 x 10-10) 6-플라이	하이 트랙션	후방	136-4440
	타이어(26.5 x 14-12) 2-플라이	울트라 트랙(Ultra Trac)	전륜	117-5196
<b>그라운드마스터(Groundsmaster) 4300D</b>	타이어(20 x 12-10) 4-플라이	터프 트랙(Turf Trac) R/S	후방	117-5125

## 빠른 참조 가이드 타이어

장비	설명	트레드	적용	부품 번호
<b>그라운드마스터(Groundsmaster) 4500D/4700D</b>	타이어(29 x 14-15) 6-플라이	울트라 트랙(Ultra Trac)	전륜	95-3465
	타이어(20 x 12-10) 4-플라이	터프 트랙(Turf Trac) R/S	후방	117-5125
	타이어(29 x 14-15) 6-플라이	잔디	전륜	119-0023
<b>Groundsmaster 5900/5910</b>	타이어(29 x 12.5-15) 10-플라이	멀티 트랙(Multi Trac) C/S	전륜	114-4861
	타이어(23 x 10.5-12) 6-플라이	멀티 트랙(Multi Trac) C/S	후방	121-9072
<b>그라운드마스터 7200/7210</b>	타이어			131-2382
	타이어(24 x 12-12) 6-플라이	러그(Lug)	후방	103-6771
	타이어			133-4724
<b>에어레이터</b>				
<b>하이드로젝트(Hydroject) 3000/3010</b>	타이어(18 x 9.5-8) 2-플라이	민무늬	전륜	28-3680
	타이어(18 x 9.5-8) 2-플라이	민무늬	후방	28-3680
<b>하이드로젝트(Hydroject) 4000(팅 히치)</b>	타이어(16 x 6.5-8) 4-플라이	리브드(ribbed)	-	231-105*
<b>하이드로트(Hydrotote) 트레일러</b>	타이어(15 x 6-6) 2-플라이	리브드(ribbed)	-	108-9955
<b>프로코어(ProCore) 648 에어레이터</b>	타이어(19 x 10.5-8) 2-플라이	트랙션(Traction)	전륜	70-8500
	타이어(19 x 10.5-8) 2-플라이	트랙션(Traction)	후방	70-8500 *
<b>프로코어(ProCore) 프로세서</b>	타이어(18 x 9.5-8) 6-플라이	터프 트랙션(Turf Traction)	-	114-7741 *
<b>워크맨(Workman®)</b>				
<b>워크맨(Workman) 1100</b>	타이어(20 x 10-8) 4-플라이(2001-2003)	터프 트랙(Turf Trac) R/S	전륜	99-7300
	타이어(22 x 9.5-10) 4-플라이(2004-2005)	멀티 트랙(Multi Trac) C/S	전륜 및 후륜	127-7435
	타이어(22.5 x 10-8) 4-플라이(2001-2003)	터프 트랙(Turf Trac) R/S	후방	108-7007
<b>워크맨(Workman) MD/MDE</b>	타이어(22 x 9.5-10) 4-플라이	멀티 트랙(Multi Trac) C/S	전륜 및 후륜	127-7435 *
<b>워크맨(Workman) 2100</b>	타이어(22 x 9.5-10) 4-플라이(2004-2005)	멀티 트랙(Multi Trac) C/S	전륜 및 후륜	127-7435 *
	타이어(22.5 x 10-8) 4-플라이(1999-2003)	터프 트랙(Turf Trac) R/S	전륜 및 후륜	108-7007
<b>워크맨(Workman) 2110</b>	타이어(22 x 9.5-10) 4-플라이	터프 트랙(Turf Trac) R/S	전륜	104-7064
	타이어(24 x 12-10) 4-플라이	터프 트랙(Turf Trac) R/S	후방	131-6667
	타이어(24 x 12-10) 4-플라이	터프 트랙(Turf Trac) R/S	후방	131-6667
	타이어(22 x 9.5-10) 4-플라이	멀티 트랙(Multi Trac) C/S	전륜 및 후륜	127-7435
<b>워크맨(Workman) 2110</b>	타이어(22.5 x 10-8) 4-플라이	터프 트랙(Turf Trac) R/S	전륜 및 후륜	108-7007
	타이어(20.75 x 8-10) 4-플라이	표준	전륜 및 후륜	131-8318
<b>워크맨(Workman) GTX</b>	타이어-20 x 8.00-10			139-4475 *
<b>워크맨(Workman) MDX</b>	타이어(22 x 9.5-10) 4-플라이	멀티 트랙(Multi Trac) C/S	전륜	127-7435 *
	타이어(24 x 12-10) 4-플라이	터프 트랙(Turf Trac) R/S	후방	131-6667
	앞타이어, K299 뒷타이어, K299			136-1126 136-1127
<b>워크맨(Workman) 3000/4000 시리즈</b>	타이어(20 x 10-10) 4-플라이	리브드(ribbed)	전륜	94-5261
	타이어(20 x 10-10) 6-플라이(4WD)	멀티 트랙(Multi Trac) C/S	전륜	94-5236
	타이어(20 x 10-10) 4-플라이	Tuff Trac	전륜	112-3163
	타이어(23 x 10.5-12) 4-플라이	터프 트랙(Turf Trac) R/S	후방	87-3290
	타이어(24 x 13-12) 6-플라이(1993-2001)	울트라 트랙(Ultra Trac)	후방	110-5132



# 빠른 참조 가이드 베어링

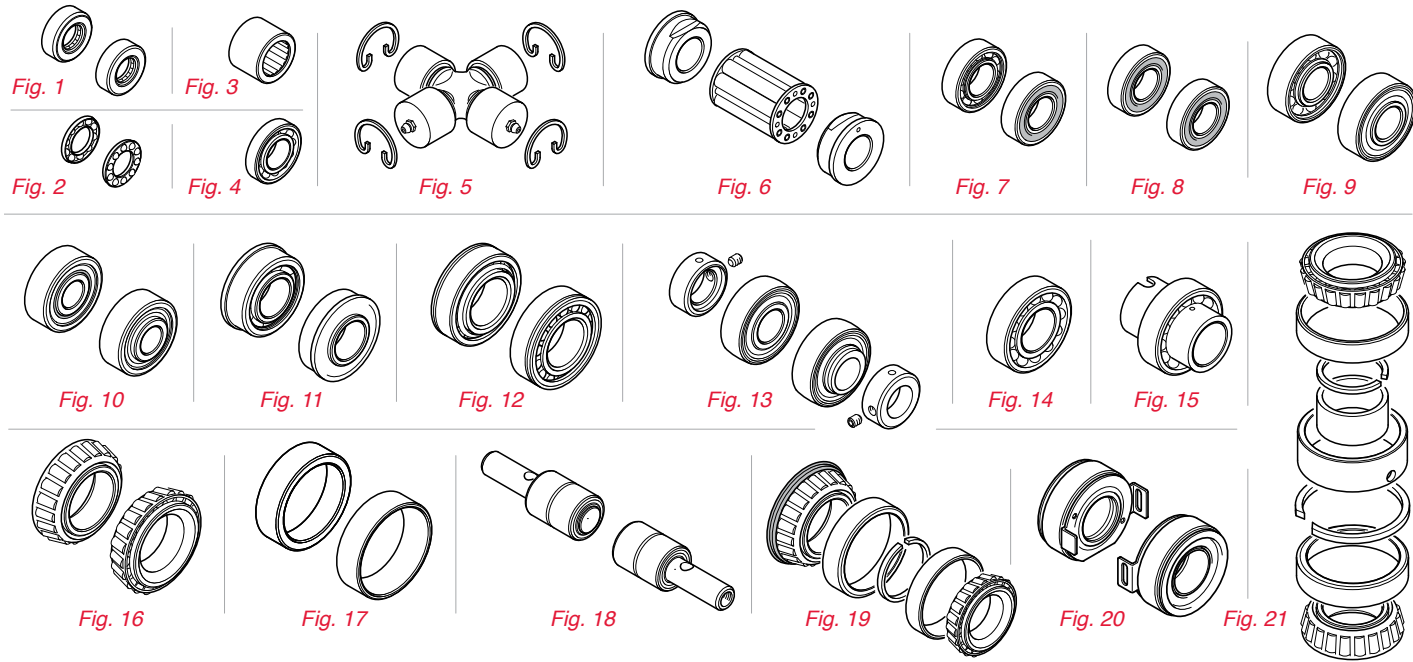

장비	적용	그림 번호	구성 요소	해당 년도	설명	부품 번호
<b>그린마스터(Greensmaster®) 자주식</b>						
<b>Greensmaster 800 / 1000 / 1600 / 2000 / 2600</b>	커팅 유닛	14	릴	모두	볼 베어링 어셈블리 - 듀얼 로우	251-342
		19	전방 롤러	모두	베어링 및 샤프트 어셈블리	52-3180
		7	그루머 릴 샤프트	모두	볼 베어링 어셈블리 - 외부 실만 해당	251-327
		7	그루머 구동 벨트 아이들러	모두	볼 베어링 어셈블리 - 외부 실만 해당	251-328
		7	릴 구동 클러치 하우징	1993 이후	볼 베어링 어셈블리 - 외부 실만 해당	251-318
	구동 유닛	8	릴 구동 클러치	모두	볼 베어링 어셈블리 - 실	251-336
		14	카운터샤프트 지지대	모두	볼 베어링 어셈블리 - 듀얼 로우	251-338
		8	아이들러 풀리	모두	볼 베어링 어셈블리 - 실	38-7820
		14	드럼 구동 샤프트	모두	볼 베어링 어셈블리 - 듀얼 로우	251-338
		7	드럼 스피들/허브	1990-1999	볼 베어링 어셈블리 - 외부 실만 해당	251-257
8		드럼 스피들/허브	2000 이후	볼 베어링 어셈블리 - 실	251-82	
13	드럼 - 외부 샤프트 베어링	1993 이후	볼 베어링 어셈블리 - 자동 정렬형	88-7880		
<b>Greensmaster Flex 1800 / 2100</b>	커팅 유닛	14	릴	모두	볼 베어링 어셈블리 - 듀얼 로우	251-342
		8	롤러	모두	볼 베어링 어셈블리 - 실	251-347
		8	그루머 구동 벨트 아이들러	모두	볼 베어링 어셈블리 - 실	251-259
		*	그루머 드라이브	모두	베어링 - 우측 역회전 그루머	106-4237
		8	릴 구동 샤프트	모두	볼 베어링 어셈블리 - 실	251-336
<b>eFlex 1800/2100</b>	구동 유닛	13	드럼 구동 샤프트	2001-2004	볼 베어링 - 자동 정렬형(칼라 있음)	104-0538
		13	드럼 구동 샤프트	2005 이후	볼 베어링 - 자동 정렬형(칼라 있음)	106-8448
		8	드럼 스피들/허브	모두	볼 베어링 어셈블리 - 실	251-82
		16	휠 - 내부/외부 베어링	모두	롤러 베어링 어셈블리 - 테이퍼 콘	254-92
<b>Trans Pro 80/100</b>	트레일러	17	휠 - 내부/외부 베어링	모두	베어링 레이스 - 테이퍼 컵	254-72

# 빠른 참조 가이드 베어링

장비	적용	그림 번호	구성 요소	해당 년도	설명	부품 번호	
<b>그린마스터(Greensmaster®) 승용식</b>							
<b>Greensmaster 3300형 커팅 유닛*</b>	4-볼트	18	전방 롤러	1974 이후	베어링 및 샤프트 어셈블리	21-6410	
		19	후방 롤러	1974 이후	베어링 및 샤프트 어셈블리	52-3180	
	스파이커	18	전방 및 후방 롤러	1974 이후	베어링 및 샤프트 어셈블리	21-6410	
		4 볼트 및 SPA	16	릴	모두	롤러 베어링 어셈블리 - 테이퍼 콘	254-94
	17		릴	모두	베어링 레이스 - 테이퍼 컵	254-72	
	2		릴 조정 노브	1985-1986	스러스트 베어링 케이징 어셈블리	257-6	
	19		전방 및 후방 롤러	모두	베어링 및 샤프트 어셈블리	52-3180	
	7		롤러 브러시 키트 후방 롤러	모두	볼 베어링 어셈블리 - 외부 실만 해당	85-9970	
	그루머	7	그루머 릴 구동	모두	볼 베어링 어셈블리 - 외부 실만 해당	251-327	
		7	그루머 구동 샤프트	모두	볼 베어링 어셈블리 - 외부 실만 해당	251-327	
7		그루머 구동 벨트 아이들러	모두	볼 베어링 어셈블리 - 외부 실만 해당	251-328		
19		전방 및 후방 롤러	1985-1992	베어링 및 샤프트 어셈블리	52-3180		
<b>Greensmaster 3200형 커팅 유닛*</b>	4-볼트 및 SPA	14	릴	1995-00	볼 베어링 어셈블리 - 듀얼 로우	93-2489	
		9	전방 롤러	모두	볼 베어링 어셈블리 - 외부 실만 해당	93-2559	
	18	위홀(Wiehle) 전방 롤러	모두	베어링 및 샤프트 어셈블리	75-1290		
		9	후방 롤러	1995-1998	볼 베어링 어셈블리 - 외부 실만 해당	93-2559	
	7	후방 롤러	1999-2000	볼 베어링 어셈블리 - 외부 실만 해당	85-9970		
		13	후방 롤러 브러시 샤프트	모두	볼 베어링 - 자동 정렬형(칼라 있음)	98-5208	
	4	후방 롤러 브러시 구동 샤프트	모두	볼 베어링 어셈블리 - 싱글 로우	98-5215		
		14	그루머 릴 구동	모두	볼 베어링 어셈블리 - 싱글 로우	251-336	
	8	그루머 구동 샤프트	모두	볼 베어링 어셈블리 - 실	95-0707		
		7	그루머 구동 벨트 아이들러	모두	볼 베어링 어셈블리 - 외부 실만 해당	38-7820	
대취 제거기	스파이커	7	전방 롤러	1997 이후	볼 베어링 어셈블리 - 외부 실만 해당	85-9970	
		9	후방 롤러	모두	볼 베어링 어셈블리 - 외부 실만 해당	93-2559	
		9	후방 롤러	모두	볼 베어링 어셈블리 - 외부 실만 해당	93-2559	
<b>Greensmaster 3050형 커팅 유닛*</b>	4-볼트 및 SPA	14	릴	2001	볼 베어링 어셈블리 - 듀얼 로우	93-2489	
		14	릴	2002-2003	볼 베어링 어셈블리 - 듀얼 로우	105-3827	
	19	전방 롤러	모두	베어링 및 샤프트 어셈블리	52-3180		
		7	후방 롤러	모두	볼 베어링 어셈블리 - 외부 실만 해당	85-9970	
	13	후방 롤러 브러시 샤프트	모두	볼 베어링 - 자동 정렬형(칼라 있음)	98-5208		
		4	후방 롤러 브러시 구동 샤프트	모두	볼 베어링 어셈블리 - 싱글 로우	98-5215	
	그루머	스파이커	14	그루머 릴	모두	볼 베어링 어셈블리 - 싱글 로우	95-0707
			8	그루머 구동 샤프트	모두	볼 베어링 어셈블리 - 실	251-336
	7	그루머 구동 벨트 아이들러	모두	볼 베어링 어셈블리 - 외부 실만 해당	38-7820		
		9	후방 롤러	모두	볼 베어링 어셈블리 - 외부 실만 해당	93-2559	
9	후방 롤러	모두	볼 베어링 어셈블리 - 외부 실만 해당	93-2559			
	<b>Greensmaster DPA 커팅 유닛*</b>	DPA	14	릴	2003-2006	볼 베어링 어셈블리 - 듀얼 로우	93-2489
8			롤러	모두	볼 베어링 어셈블리 - 실	251-347	
13		후방 롤러 브러시 샤프트	모두	볼 베어링 - 자동 정렬형(칼라 있음)	132-6979		
		8	롤러 브러시 구동 벨트 아이들러	모두	볼 베어링 어셈블리 - 실	251-259	
8		그루머 구동 벨트 아이들러	모두	볼 베어링 어셈블리 - 실	251-259		

\*Greensmaster 커팅 유닛은 다양한 Greensmaster 트랙션 유닛에 부착할 수 있습니다. Greensmaster 커팅 유닛 참조 차트를 이용하면 커팅 유닛을 이름별로 파악할 수 있습니다.

## 빠른 참조 가이드 베어링

장비	적용	그림 번호	구성 요소	해당 년도	설명	부품 번호	
<b>그린마스터(Greensmaster) 300</b>	구동 유닛	9	풀(PULL) 프레임 롤러	모두	볼 베어링 어셈블리 - 외부 실만 해당	133-2378	
		16	후방 휠	모두	롤러 베어링 어셈블리 - 테이퍼 콘	254-78	
		17	후방 휠	모두	베어링 레이스 - 테이퍼 컵	254-79	
<b>Greensmaster 3000/3000D</b>	구동 유닛	9	풀(PULL) 프레임 롤러	모두	볼 베어링 어셈블리 - 외부 실만 해당	133-2378	
		16	후방 휠	모두	롤러 베어링 어셈블리 - 테이퍼 콘	254-78	
		17	후방 휠	모두	베어링 레이스 - 테이퍼 컵	254-79	
<b>Greensmaster 3050</b>	구동 유닛	9	풀(PULL) 프레임 롤러	모두	볼 베어링 어셈블리 - 외부 실만 해당	133-2378	
		16	후방 휠	모두	롤러 베어링 어셈블리 - 테이퍼 콘	254-78	
		17	후방 휠	모두	베어링 레이스 - 테이퍼 컵	254-79	
<b>Greensmaster 3100D</b>	구동 유닛	9	풀(PULL) 프레임 롤러	모두	볼 베어링 어셈블리 - 외부 실만 해당	133-2378	
		16	2WD 후방 휠	모두	롤러 베어링 어셈블리 - 테이퍼 콘	254-78	
		17	2WD 후방 휠	모두	베어링 레이스 - 테이퍼 컵	254-79	
<b>Greensmaster 3150</b>	구동 유닛	9	풀(PULL) 프레임 롤러	모두	볼 베어링 어셈블리 - 외부 실만 해당	133-2378	
		8	중립 중심 고정 장치	모두	볼 베어링 어셈블리 - 실	251-259	
		8	트랙션 기능 레버	모두	볼 베어링 어셈블리 - 실	251-259	
		16	후방 휠	모두	롤러 베어링 어셈블리 - 테이퍼 콘	254-78	
		17	후방 휠	모두	베어링 레이스 - 테이퍼 컵	254-79	
<b>Greensmaster 3200/3200D</b>	구동 유닛	8	중립 암	모두	볼 베어링 어셈블리 - 실	251-259	
		8	트랙션 기능 레버	모두	볼 베어링 어셈블리 - 실	251-259	
		16	후방 휠	모두	롤러 베어링 어셈블리 - 테이퍼 콘	254-78	
		17	후방 휠	모두	베어링 레이스 - 테이퍼 컵	254-79	
		<b>Greensmaster 3250D</b>	구동 유닛	8	중립 중심 고정 장치	모두	볼 베어링 어셈블리 - 실
		8	트랙션 기능 레버	모두	볼 베어링 어셈블리 - 실	251-259	
		16	후방 휠	모두	롤러 베어링 어셈블리 - 테이퍼 콘	254-78	
		17	후방 휠	모두	베어링 레이스 - 테이퍼 컵	254-79	
<b>Greensmaster 3300/3320/3400/3420</b>	커팅 유닛	8	후방 롤러	모두	볼 베어링 어셈블리 - 실	251-347	
		*	그루머 드라이브	모두	베어링 - 우측 역회전 그루머	106-4237	
	구동 유닛	8	중립 중심 고정 장치	모두	볼 베어링 어셈블리 - 실	251-259	
		17	후방 휠	모두	베어링 레이스 - 테이퍼 컵	254-72	
<b>릴마스터(Reelmaster®) 216/216D</b>	커팅 유닛	16	후방 휠	모두	롤러 베어링 어셈블리 - 테이퍼 콘	254-94	
		13	릴	1987-1988	볼 베어링 어셈블리 - 자동 정렬형	71-1360	
		13	릴	1989 이후	볼 베어링 어셈블리 - 자동 정렬형	251-331	
		2	릴 조정 노브	모두	스러스트 베어링 케이지 어셈블리	257-6	
		17	전방 및 후방 롤러	모두	베어링 레이스 - 테이퍼 컵	254-79	
		16	전방 및 후방 롤러	모두	롤러 베어링 어셈블리 - 테이퍼 콘	254-78	
		구동 유닛	8	중립 중심 고정 장치	모두	볼 베어링 어셈블리 - 실	251-259
			11	2 WD 후방 휠	모두	볼 베어링 어셈블리 - 플랜지	251-321
			13	릴	모두	볼 베어링 어셈블리 - 자동 정렬형	251-331
		<b>그라운드프로 (Grounds Pro) 2000/2000D</b>	커팅 유닛	2	릴 조정 노브	모두	스러스트 베어링 케이지 어셈블리
16	전방 및 후방 롤러			모두	롤러 베어링 어셈블리 - 테이퍼 콘	254-78	
17	전방 및 후방 롤러			모두	베어링 레이스 - 테이퍼 컵	254-79	
구동 유닛	8			중립 중심 고정 장치	모두	볼 베어링 어셈블리 - 실	251-259
	11			3 휠 액슬 - 후방 휠	모두	볼 베어링 어셈블리 - 플랜지	251-321

## 빠른 참조 가이드 베어링

장비	적용	그림 번호	구성 요소	해당 년도	설명	부품 번호
<b>릴마스터(Reelmaster) 2000D</b>	커팅 유닛	13	릴	모두	볼 베어링 어셈블리 - 자동 정렬형	100-4926
		17	전방 및 후방 롤러	모두	베어링 레이스 - 테이퍼 컵	254-79
		16	전방 및 후방 롤러	모두	롤러 베어링 어셈블리 - 테이퍼 콘	254-78
	구동 유닛	8	27" 수직 커팅 - 롤러	모두	볼 베어링 어셈블리 - 실	251-347
		8	중립 중심 고정 장치	모두	볼 베어링 어셈블리 - 실	251-259
		16	후방 휠 - 내부/외부	모두	롤러 베어링 어셈블리 - 테이퍼 콘	254-94
		17	후방 휠 - 내부/외부	모두	베어링 레이스 - 테이퍼 컵	254-72
<b>Reelmaster 2300D/2600D</b>	커팅 유닛	13	릴	모두	볼 베어링 어셈블리 - 자동 정렬형	88-7880
		2	릴 조정	모두	스러스트 베어링 케이지 어셈블리	257-6
		16	전방 및 후방 롤러	모두	롤러 베어링 어셈블리 - 테이퍼 콘	254-78
	구동 유닛	17	전방 및 후방 롤러	모두	베어링 레이스 - 테이퍼 컵	254-79
		8	중립 중심 고정 장치	모두	볼 베어링 어셈블리 - 실	251-259
		11	2WD 후방 휠	모두	볼 베어링 어셈블리 - 플랜지	251-321
		<b>Reelmaster 3100D</b>	커팅 유닛	13	릴	모두
17	전방 및 후방 롤러			모두	베어링 레이스 - 테이퍼 컵	254-79
16	전방 및 후방 롤러			모두	롤러 베어링 어셈블리 - 테이퍼 콘	254-78
구동 유닛	8		27" 수직 커팅 - 롤러	모두	볼 베어링 어셈블리 - 실	251-347
	8		중립 중심 고정 장치	모두	볼 베어링 어셈블리 - 실	251-259
	8		트랙션 페달	모두	볼 베어링 어셈블리 - 실	251-259
	<b>Reelmaster 223D/5100D/5300D</b>		커팅 유닛	16	릴	모두
17		릴		모두	베어링 레이스 - 테이퍼 컵	254-72
18		전방 롤러		모두	베어링 및 샤프트 어셈블리	75-1290
구동 유닛		19	후방 롤러	1990-1991	베어링 및 샤프트 어셈블리	52-3180
		7	후방 롤러	모두	볼 베어링 어셈블리 - 외부 실만 해당	85-9970
		13	후방 롤러 브러시 샤프트	모두	볼 베어링 - 자동 정렬형(칼라 있음)	98-5208
		8	후방 롤러 브러시 구동 샤프트	모두	볼 베어링 어셈블리 - 실	251-336
8	롤러 브러시 구동 벨트 아이들러	모두	볼 베어링 어셈블리 - 실	251-259		
18	대취 제거기 - 롤러	모두	베어링 및 샤프트 어셈블리	75-1290		
8	보정 캐리어 프레임	모두	볼 베어링 어셈블리 - 실	251-259		
8	중립 중심 고정 장치	모두	볼 베어링 어셈블리 - 실	251-259		
7	냉각 팬 샤프트	모두	볼 베어링 어셈블리 - 외부 실만 해당	251-318		
12	프런트 액슬 - 외부 베어링	모두	롤러 베어링 어셈블리	21-8180		
16	2WD 후방 휠 - 내/외	모두	롤러 베어링 어셈블리 - 테이퍼 콘	254-94		
17	2WD 후방 휠 - 내/외	모두	베어링 레이스 - 테이퍼 컵	254-72		

## 빠른 참조 가이드 베어링

장비	적용	그림 번호	구성 요소	해당 년도	설명	부품 번호
<b>릴마스터(Reelmaster) 5200D/5400D</b>	커팅 유닛	8	4WD 후방 액슬 너클	모두	볼 베어링 어셈블리 - 씰	251-347
		16	릴	모두	롤러 베어링 어셈블리 - 테이퍼 콘	254-94
		17	릴	모두	베어링 레이스 - 테이퍼 컵	254-72
		18	전방/후방 롤러	1998-2001	베어링 및 샤프트 어셈블리	75-1290
		7	전방/후방 롤러	2001-2006	볼 베어링 어셈블리 - 외부 실만 해당	109966
		13	롤러 브러시 샤프트	모두	볼 베어링 - 자동 정렬형(칼라 있음)	132-6979
		4	롤러 브러시 구동 샤프트	모두	볼 베어링 어셈블리 - 싱글 로우	98-5215
	구동 유닛	8	롤러 브러시 구동 벨트 아 이들러	모두	볼 베어링 어셈블리 - 씰	251-259
		18	대취 제거기 - 롤러	모두	베어링 및 샤프트 어셈블리	75-1290
		8	보정 캐리어 프레임	모두	볼 베어링 어셈블리 - 씰	251-259
		8	중립 중심 고정 장치	모두	볼 베어링 어셈블리 - 씰	251-259
		7	냉각 팬 샤프트	모두	볼 베어링 어셈블리 - 외부 실만 해당	251-318
		12	프런트 액슬 - 외부 베어링	모두	롤러 베어링 어셈블리	21-8180
		16	2WD 후방 휠 - 내/외	모두	롤러 베어링 어셈블리 - 테이퍼 콘	254-94
		17	2WD 후방 휠 - 내/외	모두	베어링 레이스 - 테이퍼 컵	254-72
		8	4WD 후방 액슬 너클	1998-1999	볼 베어링 어셈블리 - 씰	251-347
		14	릴	모두	볼 베어링 어셈블리 - 듀얼 로우	93-2489
<b>Reelmaster 5010-H/5210/5410/ 5510/5610</b>	커팅 유닛	7	전방/후방 롤러	2006-2007	볼 베어링 어셈블리 - 외부 실만 해당	109966
		7	전방/후방 롤러	2008 이후	볼 베어링 어셈블리 - 외부 실만 해당	112-5290
		9	롤러 브러시 구동 샤프트	모두	볼 베어링 어셈블리 - 외부 실만 해당	93-2559
		14	롤러 브러시 샤프트	모두	볼 베어링 어셈블리 - 싱글 로우	95-0707
		9	그루머 구동 샤프트	모두	볼 베어링 어셈블리 - 외부 실만 해당	93-2559
		14	그루머 릴	모두	볼 베어링 어셈블리 - 싱글 로우	95-0707
		16	2WD 후방 휠 - 내/외	모두	롤러 베어링 어셈블리 - 테이퍼 콘	254-94
	구동 유닛	17	2WD 후방 휠 - 내/외	모두	베어링 레이스 - 테이퍼 컵	254-72
		7	페달 어셈블리	모두	베어링 - 마운트, 플랜지	256-236
		14	릴	모두	볼 베어링 어셈블리 - 듀얼 로우	93-2489
<b>Reelmaster 5500D</b>	커팅 유닛	7	롤러	모두	볼 베어링 어셈블리 - 외부 실만 해당	109966
		13	롤러 브러시 샤프트	모두	볼 베어링 - 자동 정렬형(칼라 있음)	132-6979
		4	롤러 브러시 구동 샤프트	모두	볼 베어링 어셈블리 - 싱글 로우	98-5215
		8	롤러 브러시 구동 벨트 아 이들러	모두	볼 베어링 어셈블리 - 씰	251-259
		14	그루머 릴	모두	볼 베어링 어셈블리 - 싱글 로우	95-0707
		8	대취 제거기 - 롤러	모두	볼 베어링 어셈블리 - 씰	251-347
		8	중립 중심 고정 장치	모두	볼 베어링 어셈블리 - 씰	251-259
	구동 유닛	7	냉각 팬 샤프트	모두	볼 베어링 어셈블리 - 외부 실만 해당	251-318
		12	프런트 액슬 - 외부 베어링	모두	롤러 베어링 어셈블리	21-8180
		16	2WD 후방 휠 - 내/외	모두	롤러 베어링 어셈블리 - 테이퍼 콘	254-94
		17	2WD 후방 휠 - 내/외	모두	베어링 레이스 - 테이퍼 컵	254-72
		14	릴	모두	볼 베어링 어셈블리 - 듀얼 로우	93-2489
		7	롤러	모두	볼 베어링 어셈블리 - 외부 실만 해당	109966
		13	롤러 브러시 샤프트	모두	볼 베어링 - 자동 정렬형(칼라 있음)	132-6979
		4	롤러 브러시 구동 샤프트	모두	볼 베어링 어셈블리 - 싱글 로우	98-5215
		8	롤러 브러시 구동 벨트 아 이들러	모두	볼 베어링 어셈블리 - 씰	251-259
		14	그루머 릴	모두	볼 베어링 어셈블리 - 싱글 로우	95-0707

## 빠른 참조 가이드 베어링

장비	적용	그림 번호	구성 요소	해당 년도	설명	부품 번호
<b>릴마스터(Reelmaster) 6500D/6700D</b>	SPA 커팅 유닛	14	릴	모두	볼 베어링 어셈블리 - 듀얼 로우	93-2489
		7	롤러	모두	볼 베어링 어셈블리 - 외부 실만 해당	109966
		13	롤러 브러시 샤프트	모두	볼 베어링 - 자동 정렬형(칼라 있음)	132-6979
		4	롤러 브러시 구동 샤프트	모두	볼 베어링 어셈블리 - 싱글 로우	98-5215
		8	롤러 브러시 구동 벨트 아 이들러	모두	볼 베어링 어셈블리 - 씰	251-259
		14	그루머 릴	모두	볼 베어링 어셈블리 - 싱글 로우	95-0707
		8	대취 제거기 - 롤러	모두	볼 베어링 어셈블리 - 씰	251-347
	DPA 커팅 유닛	*	후방 롤러 베어링	모두	베어링 - 후방 롤러 브러시	106-4237
		14	릴	모두	볼 베어링 어셈블리 - 듀얼 로우	93-2489
		7	전방/후방 롤러	2007	볼 베어링 어셈블리 - 외부 실만 해당	109966
		7	전방/후방 롤러	2008 이후	볼 베어링 어셈블리 - 외부 실만 해당	112-5290
		9	롤러 브러시 구동 샤프트	모두	볼 베어링 어셈블리 - 외부 실만 해당	93-2559
		14	롤러 브러시 샤프트	모두	볼 베어링 어셈블리 - 싱글 로우	95-0707
		9	그루머 구동 샤프트	모두	볼 베어링 어셈블리 - 외부 실만 해당	93-2559
		14	그루머 릴	모두	볼 베어링 어셈블리 - 싱글 로우	95-0707
		*	후방 롤러 브러시	모두	베어링 - 후방 롤러 브러시	106-4237
		16	2WD 후방 휠 - 내부	모두	롤러 베어링 어셈블리 - 테이퍼 콘	254-106
<b>Reelmaster 450D</b>	커팅 유닛	17	2WD 후방 휠 - 내부	모두	베어링 레이스 - 테이퍼 컵	254-107
		16	2WD 후방 휠 - 외부	모두	롤러 베어링 어셈블리 - 테이퍼 콘	254-92
		17	2WD 후방 휠 - 외부	모두	베어링 레이스 - 테이퍼 컵	254-72
		15	릴	모두	볼 베어링 어셈블리 - 듀얼 로우 외부 레이스	59-6140
		2	릴 조정	1986-1989	스러스트 베어링 케이시 어셈블리	257-6
		16	전방 및 후방 롤러	모두	롤러 베어링 어셈블리 - 테이퍼 콘	254-78
		17	전방 및 후방 롤러	모두	베어링 레이스 - 테이퍼 컵	254-79
	구동 유닛	15	대취 제거기 - 릴	모두	볼 베어링 어셈블리 - 듀얼 로우 외부 레이스	59-6140
		16	2WD 후방 휠 - 내부	1991 이후	롤러 베어링 어셈블리 - 테이퍼 콘	254-106
		17	2WD 후방 휠 - 내부	1991 이후	베어링 레이스 - 테이퍼 컵	254-107
		16	2WD 후방 휠 - 외부	1991 이후	롤러 베어링 어셈블리 - 테이퍼 콘	254-92
		17	2WD 후방 휠 - 외부	1991 이후	베어링 레이스 - 테이퍼 컵	254-72
		15	릴	모두	볼 베어링 어셈블리 - 듀얼 로우 외부 레이스	59-6140
		16	전방 및 후방 롤러	모두	롤러 베어링 어셈블리 - 테이퍼 콘	254-78
		17	전방 및 후방 롤러	모두	베어링 레이스 - 테이퍼 컵	254-79
		15	대취 제거기 - 릴	모두	볼 베어링 어셈블리 - 듀얼 로우 외부 레이스	59-6140
		8	중립 중심 고정 장치	모두	볼 베어링 어셈블리 - 씰	251-259
<b>Reelmaster 335D</b>	커팅 유닛	16	2WD 후방 휠 - 내/외	모두	롤러 베어링 어셈블리 - 테이퍼 콘	254-94
		17	2WD 후방 휠 - 내/외	모두	베어링 레이스 - 테이퍼 컵	254-72
		15	릴	모두	볼 베어링 어셈블리 - 듀얼 로우 외부 레이스	59-6140
		16	전방 및 후방 롤러	모두	롤러 베어링 어셈블리 - 테이퍼 콘	254-78
		17	전방 및 후방 롤러	모두	베어링 레이스 - 테이퍼 컵	254-79
		15	대취 제거기 - 릴	모두	볼 베어링 어셈블리 - 듀얼 로우 외부 레이스	59-6140
		8	중립 중심 고정 장치	모두	볼 베어링 어셈블리 - 씰	251-259
	구동 유닛	16	2WD 후방 휠 - 내부	모두	롤러 베어링 어셈블리 - 테이퍼 콘	254-106
		17	2WD 후방 휠 - 내부	모두	베어링 레이스 - 테이퍼 컵	254-107
		16	2WD 후방 휠 - 외부	모두	롤러 베어링 어셈블리 - 테이퍼 콘	254-92
		17	2WD 후방 휠 - 외부	모두	베어링 레이스 - 테이퍼 컵	254-72
		15	릴	모두	볼 베어링 어셈블리 - 듀얼 로우 외부 레이스	59-6140
		16	전방 및 후방 롤러	모두	롤러 베어링 어셈블리 - 테이퍼 콘	254-78
		17	전방 및 후방 롤러	모두	베어링 레이스 - 테이퍼 컵	254-79
		15	대취 제거기 - 릴	모두	볼 베어링 어셈블리 - 듀얼 로우 외부 레이스	59-6140
		8	중립 중심 고정 장치	모두	볼 베어링 어셈블리 - 씰	251-259
		16	2WD 후방 휠 - 내부	모두	롤러 베어링 어셈블리 - 테이퍼 콘	254-106

## 빠른 참조 가이드 베어링

장비	적용	그림 번호	구성 요소	해당 년도	설명	부품 번호
<b>릴마스터(Reelmaster) 3550D</b>	커팅 유닛	8	전방/후방 롤러	3013	베어링-셸	140-5510
		7	전방/후방 롤러	3013	베어링 - 스테인리스스틸	112-5290
	구동 유닛	8	트랙션 컨트롤 ASM	2013 준수	볼 베어링	251-259
			유압 펌프 ASM	2013 준수	베어링-컵	104-4046
			유압 펌프 ASM	2013 준수	베어링-콘	98-4639
	유압 펌프 ASM	2013 준수	베어링-스러스트	252-66		
<b>Reelmaster 4000D</b>	커팅 유닛	15	릴	모두	볼 베어링 어셈블리 - 듀얼 로우 외 부 레이스	59-6140
		16	전방 및 후방 롤러	모두	롤러 베어링 어셈블리 - 테이퍼 콘	254-78
<b>Reelmaster 4500D</b>	커팅 유닛	17	전방 및 후방 롤러	모두	베어링 레이스 - 테이퍼 컵	254-79
		15	대취 제거기 - 릴	모두	볼 베어링 어셈블리 - 듀얼 로우 외 부 레이스	59-6140
	구동 유닛	16	2WD 후방 휠 - 내부	모두	롤러 베어링 어셈블리 - 테이퍼 콘	254-106
		17	2WD 후방 휠 - 내부	모두	베어링 레이스 - 테이퍼 컵	254-107
		16	2WD 후방 휠 - 외부	모두	롤러 베어링 어셈블리 - 테이퍼 콘	254-92
		17	2WD 후방 휠 - 외부	모두	베어링 레이스 - 테이퍼 컵	254-72
<b>Reelmaster 7000D</b>	커팅 유닛	14	릴	모두	볼 베어링 어셈블리 - 듀얼 로우	93-2489
		7	후방 롤러	모두	볼 베어링 어셈블리 - 외부 실만 해당	112-5290
<b>Reelmaster 운송 프레임</b>	구동 유닛	16	휠	모두	롤러 베어링 어셈블리 - 테이퍼 콘	254-62
		17	휠	모두	베어링 레이스 - 테이퍼 컵	115-9471
	커팅 유닛	16	릴	모두	롤러 베어링 어셈블리 - 테이퍼 콘	254-94
		17	릴	모두	베어링 레이스 - 테이퍼 컵	254-72
		2	릴 조정 노브	모두	스러스트 베어링 케이지 어셈블리	257-6
		16	구동 휠 기어 허브	모두	롤러 베어링 어셈블리 - 테이퍼 콘	254-78
		17	구동 휠 기어 허브	모두	베어링 레이스 - 테이퍼 컵	254-79
		3	아이들러 피니언 기어	모두	니들 베어링 어셈블리	252-6
		16	후방 롤러	모두	롤러 베어링 어셈블리 - 테이퍼 콘	254-78
17	후방 롤러	모두	베어링 레이스 - 테이퍼 컵	254-79		

## 빠른 참조 가이드 베어링

장비	적용	그림 번호	구성 요소	해당 년도	설명	부품 번호
<b>그라운드 마스터(Groundsmaster®)</b>						
<b>Groundsmaster 52/62</b>	구동 유닛	8	중립 중심 고정 장치	모두	볼 베어링 어셈블리 - 셸	251-259
		3	스티어링 피벗 암 - 전방	모두	니들 베어링 어셈블리	252-6
		12	프런트 액슬 - 외부 베어링	모두	롤러 베어링 어셈블리	21-8180
<b>Groundsmaster 72</b>	데크	7	블레이드 스피들	1973-1977	볼 베어링 어셈블리 - 외부 실만 해당	251-257
		8	중립 중심 고정 장치	모두	볼 베어링 어셈블리 - 셸	251-259
	구동 유닛	13	엔진 출력 샤프트 지지대	모두	볼 베어링 - 자동 정렬형(칼라 있음)	251-252
		13	PTO 샤프트 지지대	모두	볼 베어링 - 자동 정렬형(칼라 있음)	251-252
		12	프런트 액슬 - 외부 베어링	모두	롤러 베어링 어셈블리	21-8180
<b>Groundsmaster 200 시리즈</b>	52" (132 cm)/62" (158 cm) RD/SD	6	프런트 캐스터 휠	1989 이후	롤러 베어링 케이지 어셈블리	62-5570
		6	프런트 캐스터 휠	1989 이후	베어링 - 플랜지	62-5580
		6	프런트 캐스터 휠	1989 이후	롤러 베어링 케이지 어셈블리	62-5570
		6	프런트 캐스터 휠	1989 이후	베어링 - 플랜지	62-5580
		6	후방 캐스터 휠	1998 이후	롤러 베어링 케이지 어셈블리	63-8580
	62" (158 cm) Guardian	6	후방 캐스터 휠	1998 이후	베어링 - 플랜지	62-5580
		6	전방/후방 캐스터 휠	모두	롤러 베어링 케이지 어셈블리	83-4740
		6	전방/후방 캐스터 휠	모두	베어링 - 플랜지	62-5580
		6	캐스터 휠	모두	롤러 베어링 케이지 어셈블리	62-5570
		6	캐스터 휠	모두	베어링 - 플랜지	62-5580
	데브리 블로어	8	중립 중심 고정 장치	모두	볼 베어링 어셈블리 - 셸	251-259
		12	프런트 액슬 - 외부 베어링	모두	롤러 베어링 어셈블리	21-8180
		16	2WD 후방 휠 - 내/외	모두	롤러 베어링 어셈블리 - 테이퍼 콘	254-94
		17	2WD 후방 휠 - 내/외	모두	베어링 레이스 - 테이퍼 컵	254-72
		8	4WD 후방 액슬 너클	1993-1999	볼 베어링 어셈블리 - 셸	251-347
<b>Groundsmaster 300 시리즈</b>	72" (183 cm) RD/SD	21	블레이드 스피들	모두	베어링 및 스페이서 세트	49-8320
		6	프런트 캐스터 휠	1988-1991	롤러 베어링 케이지 어셈블리	62-5570
		6	프런트 캐스터 휠	1992 이후	롤러 베어링 케이지 어셈블리	83-4740
	6	프런트 캐스터 휠	1988 이후	베어링 - 플랜지	62-5580	
	6	후방 캐스터 휠	1988 이후	롤러 베어링 케이지 어셈블리	63-8580	
	6	후방 캐스터 휠	1988 이후	베어링 - 플랜지	62-5580	
	10	폼 필드 캐스터 휠	모두	볼 베어링 어셈블리 - 셸	120-5378	
	11	10" 세그먼트 캐스터 휠	모두	볼 베어링 어셈블리 - 플랜지	251-321	

## 빠른 참조 가이드 베어링

장비	적용	그림 번호	구성 요소	해당 년도	설명	부품 번호	
<b>그라운드 마스터 (Groundsmaster) 300 시리즈</b>	72" (183 cm) Guardian	21	블레이드 스피너들	모두	베어링 및 스페이스 세트	71-2530	
		6	전방/후방 캐스터 휠	모두	롤러 베어링 케이징 어셈블리	83-4740	
		6	전방/후방 캐스터 휠	모두	베어링 - 플랜지	62-5580	
		10	폼 필러 캐스터 휠	모두	볼 베어링 어셈블리 - 씰	120-5378	
		11	10" 세그먼트 캐스터 휠	모두	볼 베어링 어셈블리 - 플랜지	251-321	
		72" (183 cm) 플렉스(Flex)	21	블레이드 스피너들	모두	베어링 및 스페이스 세트	71-2530
			6	캐스터 휠	모두	롤러 베어링 케이징 어셈블리	62-5570
			6	캐스터 휠	모두	베어링 - 플랜지	62-5580
			10	폼 필러 캐스터 휠	모두	볼 베어링 어셈블리 - 씰	120-5378
			11	10" 세그먼트 캐스터 휠	모두	볼 베어링 어셈블리 - 플랜지	251-321
		88" (224 cm) TriFlex	6	프런트 캐스터 휠	1988-1990	롤러 베어링 케이징 어셈블리	62-5570
	6		프런트 캐스터 휠	1991-1994	롤러 베어링 케이징 어셈블리	83-4740	
	6		프런트 캐스터 휠	모두	베어링 - 플랜지	62-5580	
	6		후방 캐스터 휠	모두	롤러 베어링 케이징 어셈블리	63-8580	
	6		후방 캐스터 휠	모두	베어링 - 플랜지	62-5580	
	10		폼 필러 캐스터 휠	모두	볼 베어링 어셈블리 - 씰	120-5378	
	데브리 블로어	11	10" 세그먼트 캐스터 휠	모두	볼 베어링 어셈블리 - 플랜지	251-321	
		6	캐스터 휠	모두	롤러 베어링 케이징 어셈블리	83-4740	
	구동 유닛	6	캐스터 휠	모두	베어링 - 플랜지	62-5580	
		13	엔진 출력 샤프트 지지대	모두	볼 베어링 - 자동 정렬형(칼라 있음)	251-252	
13		PTO 샤프트 지지대	모두	볼 베어링 - 자동 정렬형(칼라 있음)	251-252		
8		중립 중심 고정 장치	모두	볼 베어링 어셈블리 - 씰	251-259		
12		프런트 액슬 - 외부 베어링	모두	롤러 베어링 어셈블리	21-8180		
16		2WD 후방 휠 - 내/외	모두	롤러 베어링 어셈블리 - 테이퍼 콘	254-94		
17		2WD 후방 휠 - 내/외	모두	베어링 레이스 - 테이퍼 컵	254-72		
8		4WD 후방 액슬 너클	1991-1998	볼 베어링 어셈블리 - 씰	251-347		
<b>Groundsmaster 360</b>		구동 유닛	17	2WD 휠 모터 및 스피너들 어셈블리	모두	베어링 레이스 - 테이퍼 컵	254-72
			16	2WD 휠 모터 및 스피너들 어셈블리	모두	롤러 베어링 어셈블리 - 테이퍼 콘	254-92
<b>Groundsmaster 455D</b>	126" (320 cm) 쿼드플로트 (Quadfloat)	21	블레이드 스피너들	모두	베어링 및 스페이스 세트	71-2530	
		10	캐스터 휠	1996-2003	볼 베어링 어셈블리 - 씰	120-5378	
		11	세그먼트 캐스터 휠	1992-2000	볼 베어링 어셈블리 - 플랜지	251-321	
		구동 유닛	8	중립 중심 고정 장치	모두	볼 베어링 어셈블리 - 씰	251-259
			16	2WD 후방 휠 - 내부	1992-1993	롤러 베어링 어셈블리 - 테이퍼 콘	254-92
	17		2WD 후방 휠 - 내부	1992-1993	베어링 레이스 - 테이퍼 컵	254-72	
	16		2WD 후방 휠 - 내부	1994 이후	롤러 베어링 어셈블리 - 테이퍼 콘	254-106	
	17		2WD 후방 휠 - 내부	1994 이후	베어링 레이스 - 테이퍼 컵	254-107	
	16	2WD 후방 휠 - 외부	모두	롤러 베어링 어셈블리 - 테이퍼 콘	254-92		
	17	2WD 후방 휠 - 외부	모두	베어링 레이스 - 테이퍼 컵	254-72		

## 빠른 참조 가이드 베어링

장비	적용	그림 번호	구성 요소	해당 년도	설명	부품 번호		
<b>그라운드 마스터 (Groundsmaster) 580D</b>	중양/윙 데크 <sup>™</sup>	21	블레이드 스피너들	모두	베어링 및 스페이스 세트	71-2530		
		11	캐스터 휠	1989-1995	볼 베어링 어셈블리 - 플랜지	251-321		
		10	캐스터 휠	1995 이후	볼 베어링 어셈블리 - 씰	120-5378		
		구동 유닛	8	중립 중심 고정 장치	모두	볼 베어링 어셈블리 - 씰	251-259	
			5	유압 펌프 구동 샤프트	1995 이후	크로스/베어링 어셈블리	92-4187	
			16	2WD 후방 휠 - 내부	모두	롤러 베어링 어셈블리 - 테이퍼 콘	254-106	
			17	2WD 후방 휠 - 내부	모두	베어링 레이스 - 테이퍼 컵	254-107	
			16	2WD 후방 휠 - 외부	모두	롤러 베어링 어셈블리 - 테이퍼 콘	254-92	
			17	2WD 후방 휠 - 외부	모두	베어링 레이스 - 테이퍼 컵	254-72	
			<b>Groundsmaster 1200</b>	베어링 - 플랜지, 볼트 2개	모두	베어링 - 플랜지, 볼트 2개	140-7039	
	<b>Groundsmaster 3000/3000D</b>	72" (183 cm) 데크	21	블레이드 스피너들	모두	베어링 및 스페이스 세트	71-2530	
			10	프런트 캐스터 휠	모두	볼 베어링 어셈블리 - 씰	120-5378	
			데브리 블로어	6	캐스터 휠	모두	롤러 베어링 케이징 어셈블리	83-4740
				6	캐스터 휠	모두	베어링 - 플랜지	62-5580
				10	프런트 캐스터 휠	모두	볼 베어링 어셈블리 - 씰	120-5378
		16		2WD 후방 휠 - 내/외	1996-1998	롤러 베어링 어셈블리 - 테이퍼 콘	254-94	
		16		2WD 후방 휠 - 내/외	1999-2000	롤러 베어링 어셈블리 - 테이퍼 콘	254-92	
17		2WD 후방 휠 - 내/외	모두	베어링 레이스 - 테이퍼 컵	254-72			
<b>그라운드마스터 Groundsmaster 3280D/3320</b>		52" (132 cm) SD 데크	6	프런트 캐스터 휠	모두	롤러 베어링 케이징 어셈블리	62-5570	
			6	프런트 캐스터 휠	모두	베어링 - 플랜지	62-5580	
	60" (152 cm)/62" (158 cm)/72" (183 cm) 구동 유닛		10	프런트 캐스터 휠	모두	볼 베어링 어셈블리 - 씰	120-5378	
			8	중립 중심 고정 장치	모두	볼 베어링 어셈블리 - 씰	251-259	
			12	프런트 액슬 - 외부 베어링	모두	롤러 베어링 어셈블리	21-8180	
		16	2WD 후방 휠 - 내/외	모두	롤러 베어링 어셈블리 - 테이퍼 콘	254-94		
		17	2WD 후방 휠 - 내/외	모두	베어링 레이스 - 테이퍼 컵	254-72		
	<b>Groundsmaster 4000D/4100D</b>	132" (335 cm)/124" (315 cm) RD	10	프런트 캐스터 휠	모두	볼 베어링 어셈블리 - 씰	120-5378	
			*	임팩트 암	2010 이후	베어링 - 플라스틱	105-4552	
		데브리 블로어	10	프런트 캐스터 휠	모두	볼 베어링 어셈블리 - 씰	120-5378	
10			프런트 캐스터 휠	모두	볼 베어링 어셈블리 - 씰	120-5378		
10			프런트 캐스터 휠	모두	볼 베어링 어셈블리 - 씰	120-5378		
<b>Groundsmaster 3500D/3505D</b>	27" (69 cm) RD 데크	10	프런트 롤러	모두	볼 베어링 어셈블리 - 씰	120-3366		
		8	후방 롤러	2000-2003	볼 베어링 어셈블리 - 씰	251-347		
		7	후방 롤러	2004-2006	볼 베어링 어셈블리 - 외부 실만 해당	109966		
	구동 유닛	7	후방 롤러	2007 이후	볼 베어링 어셈블리 - 외부 실만 해당	112-5290		
		8	중립 중심 고정 장치	모두	볼 베어링 어셈블리 - 씰	251-259		
		16	2WD 후방 휠 - 내/외	모두	롤러 베어링 어셈블리 - 테이퍼 콘	254-94		
		17	2WD 후방 휠 - 내/외	모두	베어링 레이스 - 테이퍼 컵	254-72		
<b>그라운드마스터 (Groundsmaster) 4500D/4700D</b>	27" (69 cm) RD 데크	10	프런트 롤러	모두	볼 베어링 어셈블리 - 씰	120-3366		
		8	후방 롤러	2000-2003	볼 베어링 어셈블리 - 씰	251-347		
		7	후방 롤러	2004-2006	볼 베어링 어셈블리 - 외부 실만 해당	109966		
		7	후방 롤러	2007 이후	볼 베어링 어셈블리 - 외부 실만 해당	112-5290		
		7	후방 롤러	2007 이후	볼 베어링 어셈블리 - 외부 실만 해당	112-5290		

## 빠른 참조 가이드 베어링

장비	적용	그림 번호	구성 요소	해당 년도	설명	부품 번호
<b>그라운드 마스터 (Groundsmaster) 5900/5910</b>	구동 유닛		피스톤 펌프 어셈블리	2013 이후	베어링 - 롤러	125-5279
			중앙 전방 데크	모두	베어링 - 구면	105-7441
			더블 드리븐 스피들	모두	베어링 어셈블리	110-8297
			하이 드리븐 스피들	모두	베어링 어셈블리	110-8297
			드라이빙 스피들	모두	베어링 어셈블리	110-8297
			드라이빙 스피들 어셈블리	2016 이후	베어링 스페이서 세트	108-1954
			10" 휠 어셈블리	2011 이후	베어링 - 10" 휠	120-3366
			좌측 데크 연결	2008 이후	크로스 및 베어링 키트	104-4299
	트랙션 페달	모두	베어링 - 마운트, 플랜지	256-236		
<b>Groundsmaster 7200/7210</b>	62" (157 cm)/72" (183 cm) 데크	16	프런트 캐스터 휠 포크	모두	롤러 베어링 어셈블리 - 테이퍼 콘	254-106
		17	프런트 캐스터 휠 포크	모두	베어링 레이스 - 테이퍼 컵	254-107
<b>에어레이터</b>						
<b>프로코어(ProCore®) 440</b>	에어레이터	8	플라이휠 샤프트	모두	볼 베어링 어셈블리 - 씰	100-5396
		8	스톱퍼 암	모두	볼 베어링 어셈블리 - 씰	100-7599
		10	하부 링크 암	모두	볼 베어링 어셈블리 - 씰	100-7621
<b>프로코어(ProCore) 660/880</b>	에어레이터	8	플라이휠 샤프트	모두	볼 베어링 어셈블리 - 씰	100-5396
		8	스톱퍼 암	모두	볼 베어링 어셈블리 - 씰	100-5386
		10	하부 링크 암	모두	볼 베어링 어셈블리 - 씰	100-7621
<b>프로코어(ProCore) 648</b>	에어레이터	8	중립 중심 고정 장치	모두	볼 베어링 어셈블리 - 씰	251-259
		8	크랭크 암	모두	볼 베어링 어셈블리 - 씰	105-0965
		8	스톱퍼 암	모두	볼 베어링 어셈블리 - 씰	106-8871
<b>프로코어(ProCore) 864/1298</b>	에어레이터	8	크랭크 암 하우징	모두	볼 베어링 어셈블리 - 씰	110-4555
		8	스톱퍼 암	모두	볼 베어링 어셈블리 - 씰	110-4556
		5	구동 샤프트(실드)	모두	크로스/베어링 어셈블리	110-4635
		5	구동 샤프트	모두	크로스/베어링 어셈블리	110-4641
		8	구동 풀리 지지대	모두	볼 베어링 어셈블리 - 씰	106-8871
<b>프로코어(ProCore) 프로세서</b>	에어레이터	16	휠 - 내부	모두	롤러 베어링 어셈블리 - 테이퍼 콘	254-106
		17	휠 - 내부	모두	베어링 레이스 - 테이퍼 컵	254-107
		16	휠 - 외부	모두	롤러 베어링 어셈블리 - 테이퍼 콘	254-92
		17	휠 - 외부	모두	베어링 레이스 - 테이퍼 컵	254-72
<b>하이드로젯(Hydroject) 3000/3010</b>	에어레이터	8	중립 중심 고정 장치	모두	볼 베어링 어셈블리 - 씰	251-259
		16	후방 휠 - 내/외	모두	롤러 베어링 어셈블리 - 테이퍼 콘	254-94
		17	후방 휠 - 내/외	모두	베어링 레이스 - 테이퍼 컵	254-72
<b>하이드로젯(Hydroject) 히치 키트</b>	에어레이터	11	캐스터 휠	모두	볼 베어링 어셈블리 - 플랜지	251-321

## 빠른 참조 가이드 베어링

장비	적용	그림 번호	구성 요소	해당 년도	설명	부품 번호
<b>워크맨(Workman®)</b>						
<b>워크맨(Workman) 1110/2110</b>	작업차	8	스티어링 기어박스	모두	볼 베어링 어셈블리 - 씰	251-82
		8	스티어링 기어박스	모두	볼 베어링 어셈블리 - 씰	38-7820
		8	변속 레버 멈춤쇠	모두	볼 베어링 어셈블리 - 씰	251-259
		16	2WD 프런트 휠 - 내부	모두	롤러 베어링 어셈블리 - 테이퍼 콘	254-106
		17	2WD 프런트 휠 - 내부	모두	베어링 레이스 - 테이퍼 컵	254-107
		16	2WD 프런트 휠 - 외부	모두	롤러 베어링 어셈블리 - 테이퍼 콘	254-94
		17	2WD 프런트 휠 - 외부	모두	베어링 레이스 - 테이퍼 컵	254-72
		<b>워크맨(Workman) 1300D</b>	작업차	5	후방 액셀 샤프트	모두
		19	후방 액셀 하우징	모두	베어링 및 리테이너 세트	87-1970
<b>워크맨(Workman) 3100</b>	작업차	5	후방 액셀 샤프트	모두	크로스/베어링 어셈블리	92-4187
		19	후방 액셀 하우징	모두	베어링 및 리테이너 세트	87-1970
		16	2WD 프런트 휠 - 내부	모두	롤러 베어링 어셈블리 - 테이퍼 콘	254-106
		17	2WD 프런트 휠 - 내부	모두	베어링 레이스 - 테이퍼 컵	254-107
		16	2WD 프런트 휠 - 외부	모두	롤러 베어링 어셈블리 - 테이퍼 콘	254-94
		17	2WD 프런트 휠 - 외부	모두	베어링 레이스 - 테이퍼 컵	254-72
		20	클러치 릴리스	2006 이후	스러스트 베어링(브레이크 포함)	110-2538
		4	트랜스액셀 메인 샤프트	모두	볼 베어링 어셈블리 - 싱글 로우	251-8
		*	기어샤프트 어셈블리	모두	베어링 - 볼	251-346
<b>워크맨(Workman) 3200/3300/3400</b>	작업차	8	유압 펌프 구동 샤프트	모두	볼 베어링 어셈블리 - 씰	251-82
		5	후방 액셀 샤프트	모두	크로스/베어링 어셈블리	92-4187
		19	후방 액셀 하우징	모두	베어링 및 리테이너 세트	87-1970
		16	2WD 프런트 휠 - 내부	모두	롤러 베어링 어셈블리 - 테이퍼 콘	254-106
		17	2WD 프런트 휠 - 내부	모두	베어링 레이스 - 테이퍼 컵	254-107
		16	2WD 프런트 휠 - 외부	모두	롤러 베어링 어셈블리 - 테이퍼 콘	254-94
		17	2WD 프런트 휠 - 외부	모두	베어링 레이스 - 테이퍼 컵	254-72
		20	클러치 릴리스	2006 이후	스러스트 베어링(브레이크 포함)	110-2538
4	트랜스액셀 메인 샤프트	모두	볼 베어링 어셈블리 - 싱글 로우	251-8		
		*	기어샤프트 어셈블리	모두	베어링 - 볼	251-346
<b>워크맨(Workman) 4200/4300</b>	작업차	8	유압 펌프 구동 샤프트	모두	볼 베어링 어셈블리 - 씰	251-82
		5	후방 액셀 샤프트	모두	크로스/베어링 어셈블리	92-4187
		19	후방 액셀 하우징	모두	베어링 및 리테이너 세트	87-1970
		20	클러치 릴리스	2006 이후	스러스트 베어링(브레이크 포함)	110-2538
		4	트랜스액셀 메인 샤프트	모두	볼 베어링 어셈블리 - 싱글 로우	251-8
		*	기어샤프트 어셈블리	모두	베어링 - 볼	251-346
<b>워크맨(Workman) MDE</b>	작업차	8	스티어링 기어박스	모두	볼 베어링 어셈블리 - 씰	251-82
		8	스티어링 기어박스	모두	볼 베어링 어셈블리 - 씰	38-7820
		16	2WD 프런트 휠 - 내부	모두	롤러 베어링 어셈블리 - 테이퍼 콘	254-106
		17	2WD 프런트 휠 - 내부	모두	베어링 레이스 - 테이퍼 컵	254-107
		16	2WD 프런트 휠 - 외부	모두	롤러 베어링 어셈블리 - 테이퍼 콘	254-94
		17	2WD 프런트 휠 - 외부	모두	베어링 레이스 - 테이퍼 컵	254-72

## 빠른 참조 가이드 베어링

장비	적용	그림 번호	구성 요소	해당 년도	설명	부품 번호
워크맨(Workman) MD/MDX 작업차		8	스티어링 기어박스	모두	볼 베어링 어셈블리 - 씰	251-82
		8	스티어링 기어박스	모두	볼 베어링 어셈블리 - 씰	38-7820
		8	변속 레버 멈춤쇠	모두	볼 베어링 어셈블리 - 씰	251-259
		16	2WD 프런트 휠 - 내부	모두	롤러 베어링 어셈블리 - 테이퍼 콘	254-106
		17	2WD 프런트 휠 - 내부	모두	베어링 레이스 - 테이퍼 컵	254-107
		16	2WD 프런트 휠 - 외부	모두	롤러 베어링 어셈블리 - 테이퍼 콘	254-94
		17	2WD 프런트 휠 - 외부	모두	베어링 레이스 - 테이퍼 컵	254-72
Workman HD/HDX/ HDX-D/HDX Auto	작업차	5	후방 액슬 샤프트	모두	크로스/베어링 어셈블리	92-4187
		20	클러치 릴리스	모두	스러스트 베어링(브레이크 포함)	110-2538
		4	트랜스액슬 메인 샤프트	모두	볼 베어링 어셈블리 - 싱글 로우	251-8
		*	기어샤프트 어셈블리	모두	베어링 - 볼	251-346
워크맨(Workman) GTX	작업차	16	전방 프레임 및 서스펜션	모두	베어링 - 콘, 원뿔형	254-94
		17	전방 프레임 및 서스펜션	모두	베어링 - 컵, 원뿔형	254-72
		8	페달 및 제어장치	모두	베어링 - 볼	251-259
<b>멀티프로(Multi Pro®)</b>						
멀티프로(Multi Pro) 1100	구동 유닛	8	변속기 입력 샤프트	모두	볼 베어링 어셈블리 - 씰	251-82
		12	후방 액슬 - 내부/외부	모두	롤러 베어링 어셈블리	21-8180
		16	프런트 휠 - 내/외	모두	롤러 베어링 어셈블리 - 테이퍼 콘	254-94
		17	프런트 휠 - 내/외	모두	베어링 레이스 - 테이퍼 컵	254-72
멀티프로(Multi Pro) 1200/1250/1750	구동 유닛	16	기어박스 출력 샤프트	모두	롤러 베어링 어셈블리 - 테이퍼 콘	254-94
		17	기어박스 출력 샤프트	모두	베어링 레이스 - 테이퍼 컵	254-72
		19	후방 액슬 하우징	모두	베어링 및 리테이너 세트	87-1970
		5	후방 액슬 샤프트	모두	크로스/베어링 어셈블리	92-4187
		16	2WD 프런트 휠 - 내/외	모두	롤러 베어링 어셈블리 - 테이퍼 콘	254-92
		17	2WD 프런트 휠 - 내/외	모두	베어링 레이스 - 테이퍼 컵	254-72
Multi Pro 5800D	구동 유닛	8	전방 휠	모두	베어링 - 스피들 어셈블리	93-6587
		17	전방 휠	모두	베어링 - 스피들 어셈블리 컵	115-9471
		16	전방 휠	모두	베어링 - 스피들 어셈블리 콘	254-62
<b>전문 잔디 관리 장비</b>						
레이크오백(Rake-O-Vac) 스위퍼		16		2013 준수	롤러 베어링, 콘(휠 허브 어셈블리)	254-62
		16		2013 준수	롤러 베어링, 콘(휠 허브 어셈블리)	254-65
		17		2013 준수	롤러 베어링, 컵(휠 허브 어셈블리)	254-66
		17		2013 준수	롤러 베어링, 컵(휠 허브 어셈블리)	115-9471
		해당 없음		2013 준수	베어링 - 블라워 팬 및 스토트 플랩 어셈블리	56-6220
		해당 없음		2013 준수	롤러-베어링(레이크 어셈블리) 및 가드 어셈블리	56-6230
		8		2013 준수	베어링 - 클러치 어셈블리	107-1054
프로스트라이프(ProStripe) 560		8	로워 ASM	모두	베어링 - 하부 어셈블리	111-1276
		8	로워 ASM	모두	롤러 베어링 - 하부 어셈블리	111-1492
ProCore® 코어 프로세서	에어레이터	16	휠 - 내부	모두	롤러 베어링 어셈블리 - 테이퍼 콘	254-106
		17	휠 - 내부	모두	베어링 레이스 - 테이퍼 컵	254-107
		16	휠 - 외부	모두	롤러 베어링 어셈블리 - 테이퍼 콘	254-92
		17	휠 - 외부	모두	베어링 레이스 - 테이퍼 컵	254-72

## 빠른 참조 가이드 벨트

장비	설명	적용	부품 번호
<b>그린마스터(Greensmaster®) 승용식</b>			
<b>Greensmaster 500</b>	V-벨트	변속기/클러치	95-1811
<b>Greensmaster 800</b>	벨트	릴 구동	65-6200
	벨트	이동 바퀴 구동	65-6210
	벨트	드럼 구동	65-9080
	벨트	그루머 드라이브	65-9700
	V-벨트 (2개 한 세트)	카운터샤프트 구동	92-9218
<b>Greensmaster 1000</b>	벨트	릴 구동	65-6200
	벨트	이동 바퀴 구동	65-6210
	벨트	드럼 구동	65-9080
	벨트	그루머 드라이브	65-9700
	V-벨트 (2개 한 세트)	카운터샤프트 구동 (1990-95 - 04050 및 04051)	65-7270
	V-벨트 (2개 한 세트)	카운터샤프트 구동 (1995 이후 - 04052)	92-9218
<b>Greensmaster 1600/2600</b>	벨트	릴 구동	65-6200
	벨트	이동 바퀴 구동	65-6210
	벨트	드럼 구동	65-9080
	벨트	그루머 드라이브	65-9700
	V-벨트 (2개 한 세트)	카운터샤프트 구동	92-9218
<b>Greensmaster Flex 18 / 1820</b>	벨트	릴 구동	99-2022
	벨트	드럼 구동	117-1353
	벨트	그루머 드라이브	120-2763
	벨트	릴 구동	115-6743
	벨트	드럼 구동	115-6744
	벨트	릴 구동	99-2022
	벨트	드럼 구동(2001-2005)	99-2023
	벨트	드럼 구동(2006 이후)	117-1353
	벨트	그루머 드라이브	120-2763
	벨트	릴 구동	115-6743
	벨트	드럼 구동	115-6744
<b>Greensmaster 3000D</b>	V-벨트	교류 발전기/워터 펌프 구동 (1989-1996)	67-4410
<b>Greensmaster 커팅 유닛</b>	멀티 로우 V-벨트	그루머 구동(3050 및 3200형 커팅 유닛)	95-0728
	벨트	그루머 구동(3/300/3000형 커팅 유닛)	65-9700
	벨트	그루머 구동(DPA 커팅 유닛)	120-2763
	V-벨트	우측 롤러 브러시 어셈블리	105-5720
<b>Greensmaster 3300/3320/3400 3420</b>	V-벨트	교류 발전기/엔진 어셈블리	119-4486
	V-벨트	발전기 및 엔진 프레임 어셈블리	117-4464

장비	설명	적용	부품 번호
<b>릴마스터(Reelmaster®)</b>			
<b>Reelmaster 216</b>	V-벨트	릴 구동	61-3380
	벨트	잭샤프트 구동	61-3390
	멀티 로우 V-벨트	펌프 구동	61-3400
<b>Reelmaster 216D</b>	V-벨트	냉각 팬 구동	83-9020
	멀티 로우 V-벨트	잭샤프트 구동	92-3187
<b>Reelmaster 2000D/2300D/2600D</b>	멀티 로우 V-벨트	펌프 구동	93-6840
<b>Reelmaster 3100D</b>	멀티 로우 V-벨트	펌프 구동	95-8730
	V-벨트	교류 발전기 구동	130-1241
<b>Reelmaster 335D/3500D/3550D/3575D</b>	벨트	릴 구동	47-7160
	벨트	대취 제거기 릴 구동	47-7160
	벨트	타이밍 벨트	74-8830
	V-벨트	교류 발전기 및 풀리 시스템	104-3494
	3V-벨트	피스톤 펌프 및 기어 어셈블리	99-3619
<b>Reelmaster 450D</b>	벨트	릴 구동	47-7160
	벨트	대취 제거기 릴 구동	47-7160
	벨트	팬 벨트	62-6390
<b>Reelmaster 4000D</b>	벨트	릴 구동	47-7160
	벨트	대취 제거기 릴 구동	47-7160
	V-벨트	교류 발전기 구동	98-7705
<b>Reelmaster 4500D</b>	벨트	릴 구동	47-7160
	벨트	대취 제거기 릴 구동	47-7160
<b>Reelmaster 223D/5100D/5300D</b>	V-벨트	교류 발전기/워터 펌프 구동	67-4410
<b>Reelmaster 5200D/5400D</b>	V-벨트	교류 발전기 구동	98-9676
	벨트	후방 롤러 브러시 구동	108-6709
<b>Reelmaster 5500D</b>	V-벨트	냉각 팬 구동	98-3921
	V-벨트	교류 발전기 구동	98-9676
	벨트	후방 롤러 브러시 구동	108-6713
	벨트	그루머 드라이브	108-0617
<b>Reelmaster 5210/5410</b>	V-벨트	교류 발전기 구동	98-9676
	벨트	후방 롤러 브러시 구동	110-1746
	벨트	그루머 드라이브	108-4497
<b>Reelmaster 5510/5610</b>	V-벨트	교류 발전기 구동	98-9676
	벨트	후방 롤러 브러시 구동	110-1747
	벨트	그루머 드라이브	110-1716

장비	설명	적용	부품 번호
<b>릴마스터 (Reelmaster) 6500D/6700D</b>	멀티 로우 V-벨트	교류 발전기 구동 - Peugeot	94-3256
	V-벨트	교류 발전기 구동 - Kubota	98-9676
	벨트	후방 롤러 브러시 구동	108-6713
	벨트	타이밍 벨트(1995-2001 일련번호 210999999까지)	74-8830
	벨트	후방 롤러 브러시 구동 (SPA 커팅 유닛)	108-6713
	벨트	그루머 구동(SPA 커팅 유닛)	108-0617
	벨트	후방 롤러 브러시 구동 (DPA 커팅 유닛)	110-1747
	벨트	그루머 구동(DPA 커팅 유닛)	110-1716
		교류 발전기/풀리 어셈블리	120-5824

## 그라운드마스터(Groundsmaster®)

<b>Groundsmaster 52</b>	V-벨트	PTO 구동(2개 필요)	41-9150
<b>Groundsmaster 62</b>	멀티 로우 V-벨트	PTO 구동	44-8990
<b>Groundsmaster 217D</b>	멀티 로우 V-벨트	PTO 구동	44-8990
<b>Groundsmaster 220</b>	멀티 로우 V-벨트	PTO 구동	44-8990
<b>Groundsmaster 시리즈 데크 52/62/200</b>	V-벨트	52" (132 cm) RD 및 SD 데크 스핀들 구동	27-1160
	V-벨트	62" (157 cm) RD 및 SD 데크 스핀들 구동	44-6260
	V-벨트	62" (157 cm) 가디언 (Guardian) 스펀들 구동	92-5588
	V-벨트	72" (183 cm) SD 데크 - 스핀들 구동	57-0240
<b>Groundsmaster 223D</b>	V-벨트	PTO 구동	63-6240
	V-벨트	교류 발전기/워터 펌프 구동 (1992-1997)	67-4410
<b>Groundsmaster 224</b>	V-벨트	PTO 구동	63-6240
	V-벨트	교류 발전기/워터 펌프 구동	67-4410
<b>Groundsmaster 225</b>	V-벨트	PTO 구동	63-6240
	V-벨트	교류 발전기/워터 펌프 구동 (1999-2004)	99-9156
<b>Groundsmaster 228D</b>	V-벨트	PTO 구동	63-6240
	V-벨트	교류 발전기/워터 펌프 구동	104-3494
<b>Groundsmaster 322D/325D</b>	멀티 로우 V-벨트	PTO 구동	106-4383
	V-벨트	교류 발전기 구동	42-9100
	벨트	팬 벨트	43-5910

장비	설명	적용	부품 번호
<b>Groundsmaster 327</b>	멀티 로우 V-벨트	PTO 구동	106-4383
<b>Groundsmaster 328D</b>	V-벨트	교류 발전기 구동	98-9676
	멀티 로우 V-벨트	PTO 구동	106-4383
	벨트	팬 벨트	105-3693
<b>Groundsmaster 345</b>	멀티 로우 V-벨트	PTO 구동	106-4383
	V-벨트	팬 벨트	67-8510
	V-벨트	교류 발전기 구동(1994-2004)	92-9785
<b>Groundsmaster 300 시리즈 데크</b>	V-벨트	72" (183 cm) RD 및 SD 데크 스핀들 구동(3개 필요)	21-0890
	육각 벨트	72" (183 cm) 가디언 (Guardian) 데크 스펀들 구동	93-8457
	V-벨트	88" (224 cm) TriFlex 중앙 데크 스펀들 구동	63-1510
	V-벨트	88" (224 cm) TriFlex 워그 데크 스핀들 구동	72-3760
	V-벨트	72" (183 cm) 플렉스 데크 (Flex Deck) 중앙 데크 스펀들 구동	99-9770
	V-벨트	72" (183 cm) 플렉스 데크 (Flex Deck) 워그 데크 스펀들 구동	99-9771
<b>Groundsmaster 1200</b>	V-벨트	GM 1200 데크	137-3644
	V-벨트	GM 1200 데크	137-3645
<b>Groundsmaster 3000/3000D</b>	육각 벨트	72" (183 cm) SD/RD/가디언 (Guardian) 스펀들 구동	93-8457
	V-벨트	84" (213 cm) RD 및 가디언 (Guardian) 워그 데크 구동	93-4839
	육각 벨트	84" (213 cm) RD 및 가디언 (Guardian) 중앙 데크 구동	93-4838
<b>Groundsmaster 3280D</b>	멀티 로우 V-벨트	PTO 구동	63-6240
	V-벨트	교류 발전기/워터 펌프 구동	104-3494
<b>Groundsmaster 3320</b>	멀티 로우 V-벨트	PTO 구동	63-6240
	V-벨트	교류 발전기/워터 펌프 구동	99-9156
<b>Groundsmaster 360</b>	V-벨트	엔진 구성 요소 어셈블리	115-0123
	V-벨트	공기 조절 어셈블리	117-3399
	V-벨트	72" (183 cm) 가디언 (Guardian) 데크 오른쪽 스핀들 구동	110-9592
	V-벨트	72" (183 cm) 가디언 (Guardian) 데크 왼쪽 스펀들 구동	110-9593
	V-벨트	72" (183 cm) SD 데크 왼쪽 스핀들 구동	110-9591
	V-벨트	72" (183 cm) SD 데크 오른쪽 스핀들 구동	110-9590

## 빠른 참조 가이드 벨트

장비	설명	적용	부품 번호
<b>그라운드마스터 (Groundsmaster) 3500D/3505D</b>	V-벨트	교류 발전기 구동	98-9676
	멀티 로우 V-벨트	정유압 장치 구동	99-3619
<b>Groundsmaster 4000D</b>	V-벨트	스핀들 구동	55-7660
	V-벨트	교류 발전기 구동	98-7705
<b>Groundsmaster 4100D</b>	V-벨트	교류 발전기 구동	98-7705
<b>그라운드마스터 (Groundsmaster) 4300D</b>	V-벨트	팬 / 교류 발전기	98-9676
<b>그라운드마스터 (Groundsmaster) 4500D/4700D</b>	V-벨트	교류 발전기 구동	98-7705
<b>Groundsmaster 455D</b>	멀티 로우 V-벨트	교류 발전기 구동	94-3256
	V-벨트	윙 데크 - 스핀들 구동 (1992-00 #20000200)	86-1960
	V-벨트	윙 데크 - 스핀들 구동 (2000 #20000201-03)	100-2588
	V-벨트	126" (320 cm) 쿼드플로트 (Quadfloat) 중앙 데크 - 스핀들 구동	86-1970
<b>Groundsmaster 580D</b>	벨트	타이밍 벨트	74-8830
	육각 벨트	중앙 데크 - 스핀들 구동	93-8457
	V-벨트	윙 데크 - 스핀들 구동	99-2318
<b>Groundsmaster 5900/5910</b>	V-벨트	중앙 데크 - 스핀들 구동	112-7376
	V-벨트	중앙 및 윙 데크 스핀들 구동	112-7377
<b>그라운드마스터 7200/7210</b>	V-벨트	교류 발전기 구동	98-9676
	V-벨트	62" (157 cm) 가디언 (Guardian) 데크 왼쪽 스핀들 구동	110-9595
	V-벨트	62" (157 cm) 가디언 (Guardian) 데크 오른쪽 스핀들 구동	110-9594
	V-벨트	72" (183 cm) 가디언 (Guardian) 데크 왼쪽 스핀들 구동	110-9593
	V-벨트	72" (183 cm) 가디언 (Guardian) 데크 오른쪽 스핀들 구동	110-9592
	V-벨트	72" (183 cm) SD 데크 왼쪽 스핀들 구동	110-9591
	벨트 드라이브	60" (152 cm) SD 데크 - 스핀들 구동	105-0887
	V-벨트	60" (152 cm) SD 데크 - 스핀들 구동	67-6920

## 빠른 참조 가이드 벨트

장비	설명	적용	부품 번호
<b>에어레이터</b>			
<b>프로코어(ProCore) 440</b>	V-벨트	72" (183 cm) SD 데크 오른쪽 스핀들 구동	110-9590
	멀티 로우 V-벨트	스토퍼 암 구동	100-7644
<b>프로코어(ProCore) 660/880</b>	멀티 로우 V-벨트	타인 구동	100-5392
	멀티 로우 V-벨트	스토퍼 암 구동	100-5392
<b>프로코어(ProCore) 648</b>	멀티 로우 V-벨트	기본 구동 벨트	105-0989
	멀티 로우 벨트	보조 구동 벨트	105-0991
<b>프로코어(ProCore) 864/1298</b>	멀티 로우 벨트	보조 구동 벨트	110-4327

장비	설명	적용	부품 번호
<b>워크맨(Workman®)</b>			
<b>워크맨(Workman) 1100</b>	멀티 로우 벨트	변속기 구동	99-7143
	<b>워크맨(Workman) 1300D</b>	V-벨트	유압 펌프 구동
V-벨트		교류 발전기/워터 펌프 구동	98-2947
<b>워크맨(Workman) 2100/2110</b>	V-벨트	시동기	99-7133
	V-벨트	CVT 변속기 구동	99-7144
<b>워크맨(Workman) 3100/3120</b>	V-벨트	유압 펌프 구동	87-8370
<b>워크맨(Workman) 3200/4200</b>	V-벨트	거버너(Governor) 구동 (1993-2001)	87-3200
	V-벨트	유압 펌프 구동(1993-2001)	87-3210
<b>워크맨(Workman) 3210/3220/3420</b>	V-벨트	유압 펌프 구동(2002 이후)	93-7140
	V-벨트	교류 발전기/워터 펌프 구동 (1993-2001)	92-2041
	V-벨트	교류 발전기/워터 펌프 구동 (2002 이후)	99-9156
	V-벨트	가버너(Governor) 구동	87-3200
<b>워크맨(Workman) 3300D/4300D</b>	V-벨트	교류 발전기/워터 펌프 구동	92-2041
	V-벨트	유압 펌프 구동(1993-1997)	87-3210
<b>워크맨(Workman) 3300D/4300D</b>	V-벨트	유압 펌프 구동(1998 이후)	93-7140
	V-벨트	교류 발전기/워터 펌프 구동 (1993-1997)	67-4410
<b>워크맨(Workman) MD</b>	V-벨트	교류 발전기/워터 펌프 구동 (1998-2001)	98-2947
	V-벨트	교류 발전기/워터 펌프 구동 (2002 이후)	99-9156
<b>워크맨(Workman) MDX</b>	V-벨트	유압 펌프 구동	93-7140
	V-벨트	교류 발전기/워터 펌프 구동	98-2947
<b>워크맨(Workman) MDX-D</b>	V-벨트	시동기	112-3131
	멀티 로우 벨트	변속기 구동	99-7143
	V-벨트	시동기	112-2911
<b>워크맨(Workman) HD</b>	멀티 로우 벨트	변속기 구동	112-2912
	V-벨트	엔진, 클러치/에어 클리너	136-6296
	V-벨트	시동기	112-2511
<b>워크맨(Workman) HDX/HDX-D</b>	V-벨트	유압 펌프 구동	87-8370
<b>워크맨(Workman) HDX/HDX-D</b>	V-벨트	교류 발전기/워터 펌프 구동 (2009-2013)	117-4922
	V-벨트	교류 발전기/워터 펌프 구동 (2013 이후)	110-3796
<b>워크맨(Workman) HDX Auto</b>	벨트-CVT	벨트-기어박스 어셈블리	121-9612

장비	설명	적용	부품 번호
<b>멀티 프로(Multi Pro®)</b>			
<b>1100</b>	벨트	트랙션 드라이브	41679*
<b>1200</b>	벨트	엔진 및 기어박스 어셈블리	117-5896
<b>1250</b>	벨트	엔진 및 기어박스 어셈블리	117-5896
<b>1750</b>	벨트 동기화	엔진 마운트	125-0765
<b>5700</b>	V-벨트	교류 발전기 구동	98-9676
<b>5800</b>	V-벨트	교류 발전기 구동	98-9676

### 전문 잔디 관리 장비

<b>ProCore 코어 프로세서</b>	V-벨트	엔진 구동(3개 한 세트)	110-2772
	V-벨트	초퍼 구동	115-8957
	벨트	브러시 구동	112-4254
	V-벨트	코너 샤프트	115-2951
<b>레이크오백 (Rake-O-Vac) 스위퍼</b>	V-벨트	엔진, 클러치 및 머플러 어셈블리	13-2650
	V-벨트	엔진, 클러치 및 머플러 어셈블리	93-0183
	V-벨트	가드 어셈블리	93-4034
<b>프로스트라이프 (ProStripe) 560</b>	벨트	벨트 베리레이터(520)	411024

# 부품 목록



## 부품 목록

부품 번호	부품 번호	부품 번호	부품 번호	부품 번호	부품 번호	부품 번호	부품 번호	부품 번호	부품 번호	부품 번호	부품 번호
01-100-0260	100-3814	100-5415	100-7136	104-0063	104-1385	104-2646	104-4834	104-7851	105-0452	105-3693	105-5402
01-264-0230	100-3833	100-5416	100-7140	104-0064	104-1386-0P	104-3355	104-4836	104-8162	105-0463-01	105-3800	105-5405
01-268-0160	100-3876	100-5417	100-7599	104-0067	104-1388	104-3357	104-4840	104-8215	105-0464-03	105-3822	105-5409
01-279-0010	100-3877	100-5418	100-7617	104-0068	104-1389-0P	104-3365	104-4852-03	104-8216	105-0494	105-3823	105-5421-01
01-283-0030	100-3878	100-5420	100-7618	104-0069	104-1392	104-3366	104-4853-03	104-8219	105-0499-03	105-3824	105-5430
01-283-0040	100-3879	100-5421	100-7621	104-0080	104-1476	104-3373-01	104-4855-03	104-8300	10-5060	105-3825	105-5444
01-283-0090	100-4161	100-5525	100-7631	104-0108	104-1806	104-3375-01	104-4890	104-8301	105-0750	105-3826	105-5445
01-317-0240	100-4181	100-5569	100-7644	104-0151	104-1810	104-3388	104-5169	104-8322	105-0775	105-3827	105-5460
8725	100-4194	100-5579	100-7695	104-0400	104-1830	104-3394	104-5183	104-8330-03	10-5080-01	105-3828	105-5482
100-1270	100-4240	100-5582	100-8011	104-0401	104-1834	104-3396	104-5190-03	104-8331	105-0836	105-3833	105-5493
100-1535	100-4809	100-5605-01	100-8070	104-0402	104-1835	104-3398	104-5207	104-8341	105-0887	105-3834	105-5700
100-1832	100-4810	100-5612-01	100-8071	104-0403	104-1844	104-3399	104-5214	104-9219	105-0965	105-3835	105-5706
100-1854	100-4815	100-5620-01	100-8072	104-0404	104-2024	104-3494	104-5215	10-4930-01	105-0989	105-3836	105-5708
100-2261-01	100-4817	100-5663-03	100-8125-01	104-0405	104-2057	104-3502	104-5428	104-9312	105-0991	105-3838	105-5719
100-2262-01	100-4824	100-5667-03	100-8138	104-0406	104-2065	104-3537	104-5429	104-9314	105-1032-03	105-3912	105-5720
100-2263	100-4825	100-5668-03	100-8148-03	104-0407	104-2067	104-3541	104-5460-03	104-9317	105-1036-03	105-3985	105-5722
100-2267-01	100-4838-03	100-5703	100-8149-03	104-0416-0P	104-2071	104-3542	104-5464	104-9321	105-1036-0P	105-4005-01	105-5723
100-2268-01	100-4838-0P	100-5709	100-8327	104-0417	104-2078	104-3545	104-5483	104-9322	105-1038-03	105-4006-01	105-5729
100-2276	100-4852	100-5762	100-8329	104-0422	104-2091	104-3546	104-5498	104-9323	105-1045-03	105-4007-01	105-5730
100-2287	100-4866	100-5780-03	100-8372	104-0454	104-2200-01	104-3547	104-5499	104-9447	105-1045-0P	105-4011-03	105-5736
100-2289	100-4869	100-5797-03	100-8642	104-0462	104-2201-01	104-3548	104-5500	104-9480	105-1098-03	105-4021	105-5740
100-2348	100-4872	100-5799	100-9237	104-0485-03	104-2202-01	104-3554	104-5501	104-9483	105-1099	105-4169	105-5761
100-2536	100-4876	100-5832	100-9333	104-0485-0P	104-2203-01	104-3563	104-5502	104-9492-03	105-1180	105-4170	105-5769
100-2538	100-4880	10-06-031	100-9818-01	104-0487	104-2204-01	104-3661	104-5504	104-9838	105-1184	105-4232	105-5770
100-2582	100-4890	100-6116	100-9819	104-0532	104-2205-01	104-3797	104-5505	104-9875	105-1212	105-4302	105-5774
100-2588	100-4891	100-6131	100-9821	104-0538	104-2235	104-3928	104-5511	104-9876	105-1213	105-4320	105-5775
100-3017	100-4892	100-6178	100-9900	104-0540	104-2250-01	104-4046	104-5512	104-9877	105-1214	105-4327	105-5795
100-3031	100-4903-03	100-6193	100-9905-0P	104-0705-03	104-2260	104-4212	104-6126	104-9914	105-1215	105-4332	105-5797
100-3032	100-4903-0P	100-6431	100-9906	104-0719	104-2261	104-4229	104-6478	105-0000	105-1216	105-4333	105-5799
100-3052	100-4918	100-6434	100-9911	104-0720	104-2263	104-4246	104-6500	105-0023	105-1218	105-4337	105-6755
100-3069	100-4926	100-6435	100-9943-0P	104-0721	104-2264	104-4299	104-7064	10-5010	105-1219	105-4338	105-6758
100-3070	100-4928	100-6443-01	100-9981	104-0762-01	104-2265	104-4569-03	104-7179	105-0131	105-1221	105-4339	105-6759
100-3102	100-4929	100-6448	100-9993	104-0764	104-2281	104-4623-01	104-7201	105-0139	105-1222	105-4340	105-6761
100-3172-03	100-4930-03	100-6449	103-0384	104-0972	104-2541	104-4624-03	104-7520	105-0140	105-1230	105-4342	105-6785
100-3190-03	100-4939-03	100-6756	103-1802	104-0984	104-2547	104-4641	104-7521	105-0150	105-1686	105-4347	105-6792
100-3192	100-4944	100-6991	103-2897	104-1051-03	104-2602-03	104-4727	104-7524	105-0156	105-1904	105-4548	105-7269
100-3350	100-4959	100-6992	103-2898	104-1052-03	104-2607	104-4754	104-7529-01	105-0158	105-2409	105-4549	105-7270
100-3380	100-4992	100-7100	103-5895	104-1080	104-2609	104-4809	104-7546	105-0171-03	105-2439	105-4550	105-7271
100-3381	100-4994-01	100-7105	103-6771	104-1093	104-2610	104-4817	104-7547	105-0172	105-2539	105-4551	105-7272
100-3620	100-5024	100-7106	103-9511	104-1156	104-2611	104-4819-03	104-7705	105-0173	105-2806	105-4552	105-7441
100-3621	100-5384	100-7113-01	104-0015	104-1301	104-2612	104-4820-03	104-7706	105-0177	105-2807-03	105-4579	105-7443
100-3694	100-5386	100-7123	104-0028	104-1303	104-2628	104-4821	104-7707	105-0191	105-2808	105-5342	105-7468
100-3695	100-5392	100-7124-01	104-0046	104-1304	104-2632	104-4825-03	104-7708	105-0194	105-2809	105-5379	105-7482
100-3696	100-5396	100-7126	104-0057	104-1380	104-2640	104-4827-03	104-7719	105-0195-01	105-3048	105-5392	105-7507
100-3795	100-5414	100-7132	104-0058	104-1381	104-2642	104-4828-03	104-7738	105-0418-01	105-3249	105-5394	105-7576

## 부품 목록

부품 번호	부품 번호	부품 번호	부품 번호	부품 번호	부품 번호	부품 번호	부품 번호	부품 번호	부품 번호	부품 번호	부품 번호
105-7577	105-9928-01	106-3840	106-6754	106-8541	107-1594	107-3273-01	107-7589	108-1197	108-1698	108-2928-01	108-4200
105-7900	105-9930-01	106-3924	106-6774	106-8542	107-1595	107-3275	107-7590	108-1260	108-1699	108-2936	108-4201
105-7901	105-9935	106-3925	106-6895-03	106-8625	107-1598	107-3276	107-7602-01	108-1370	108-1700	108-2938	108-4205
105-7902	105-9943	106-3937	106-6914	10-6870-03	107-1977	107-3279	107-7773	10-8140	108-1701	108-2947	108-4206
105-7903	105-9945	106-4154	106-6915	106-8871	107-1997	107-3280	107-7777-01	108-1450	108-1702	108-2948	108-4207
105-7927	106-0003	106-4167	106-6917	106-8872	107-2043-03	107-3281	107-7779-01	108-1451	108-1703	108-2949	108-4213
105-7941	106-0005	106-4192	106-6926	106-9004	107-2062	107-3296	107-7795	108-1452	108-1704	108-3150	108-4214
105-8075	106-0006	106-4214	106-6927	106-9091	107-2077	107-3299-03	107-7796	108-1453	108-1708	108-3151	108-4234
105-8076	106-0022	106-4237	106-6929	106-9093	107-2084	107-3376	107-7816	108-1454	108-1710	108-3156	108-4269-01
105-8095-01	106-0023	106-4269	106-6937	106-9094	107-2152	107-3399	107-7817	108-1462	108-1711	108-3162	108-4279
105-8118	106-0631	106-4317	106-6941	106-9095-01	10-7240	107-3505	107-7819	108-1463	108-1712	108-3168	108-4284
105-8120	10-6090	106-4353-03	106-6942	106-9288	107-2550	107-3509	107-7828	108-1464	108-1713	108-3198-03	108-4286
105-8250	106-1025	106-4383	106-7159	106-9518	107-2552-01	107-3510	107-8105	108-1471	108-1714	108-3263	108-4289
105-8252-03	106-1026	106-4616	106-7166-03	106-9605	107-2553	107-3526	107-8107	108-1473	108-1720	108-3284	108-4293
105-8265	106-1080-03	106-4620	106-7536	106-9606	107-2554	107-3532	107-8133	108-1475-03	108-1721	108-3808	108-4302
105-8285	106-1082	106-4668	106-7865	106-9607	107-2561	107-3533	107-8181	108-1476-03	108-1745	108-3809	108-4303
105-8288	106-1085-03	106-4669	106-7962	106-9618	107-2563	107-3540-03	107-8183-01	108-1477	108-1757	108-3810	108-4334
105-8289	106-1113	106-4675	106-7974	106-9623	107-2564	107-3543-01	107-8184-01	108-1478	108-1782	108-3811	108-4339
105-8318	106-1128	106-4689	10-6821	106-9627	107-2565	107-4001	107-8186-01	108-1483	108-1783	108-3812	108-4391
105-8536-01	106-2008	106-4904	10-6830	106-9674	107-2567	107-4026	107-8188	108-1590	108-1785-03	108-3813	108-4393
105-9156	106-2271	106-5187	106-8417	106-9691	107-2577	107-4027	107-8190-01	108-1591	108-1791	108-3814	108-4475-03
105-9159	106-2416	106-5190	106-8428	106-9758	107-2580	107-4028	10-7820	108-1600	108-1799-03	108-3815	108-4477
105-9202	106-2600-01	106-5269	106-8429	106-9888	107-2582	107-4304	107-8844	108-1602	108-1801-01	108-3816	108-4478
105-9203	106-2603	106-5270	106-8437	107-0204	107-2598	107-4348-03	107-9089	108-1606-03	108-1802	108-3817	108-4480
105-9238	106-2607	106-5277	106-8448	107-0214-03	107-2599	107-4349-03	107-9091	108-1607-03	108-1806-01	108-3818	108-4491
105-9602	106-2619	106-5336	106-8450	107-0215-03	107-2951	107-4392	107938	108-1625	108-1814-03	108-3828	108-4495
105-9612	106-2630	106-5344	106-8454	107-0216-03	107-2954	107-4430	107-9519	108-1640	108-1825	108-3831	108-4496
105-9613-01	106-2633	106-5354	106-8459	107-0217-03	107-2970	107-4501-01	107-9531	108-1641	108-1842	108-3833	108-4497
105-9614-01	106-2646	106-5363	106-8463	107-0222	107-2979	107-4513	108-0015	108-1642	108-1844	108-3835	108-4511-01
105-9615-01	106-2648-01	106-5366-01	106-8468	107-0235-03	107-2993-03	107-4517-03	108-0573-01	108-1643	108-1921	108-3837	108-4527-03
105-9616-01	106-3621	106-5384	106-8470	107-0245	107-2996	107-4543	108-0617	108-1665-03	108-1924	108-3841	108-4957
105-9632	106-3622	106-5388	106-8471	107-0249	107-2999	107-4544	108-0638	108-1665-0P	108-1954	108-3842	108-4958
105-9635	106-3662	106-5408	106-8482	107-0333	107-3205	107-4545	108-0800	108-1666-03	108-1956	108-3847	108-4959
105-9767	106-3669	106-5409	106-8489	107-0392	107-3206	107-4546-03	108-0989	108-1671-01	108-2124-03	108-3854	108-4960
105-9768	106-3670	106-5422	10-6850	10-7070	107-3207	107-4547	10-8100-01	108-1672	108-2132	108-4000	108-4961
105-9770	106-3671	106-6355	106-8511	107-1054	107-3216	107-4738	10-8110	108-1679	10-8220	108-4004	108-4975
105-9781	106-3672	106-6362	106-8513	107-1078	107-3224	107-4788	108-1176	108-1683	108-2282	108-4022	108-4977
105-9810-03	106-3680	106-6392	106-8521	107-1135	107-3226-01	10-7640	108-1177	108-1685	108-2603	108-4023	108-4978
105-9816	106-3691	106-6394	106-8527	10-7130	107-3227	10-7670	108-1178	108-1686	108-2604	108-4032	108-4991
105-9817	106-3692	106-6395	106-8528	107-1588	107-3228	107-7284	108-1183	108-1689	108-2800	108-4033	108-4994
105-9822	106-3693	106-6396	106-8529	107-1589	107-3233	107-7400	108-1184	108-1691	108-2829	108-4034	108-5194
105-9823	106-3712-03	106-6691	106-8530	107-1590	107-3237	107-7409	108-1185	108-1693	108-2835-01	108-4172	108-5402-03
105-9827	106-3713	106-6698	106-8535	107-1591	107-3238	107-7433	108-1187	108-1695	108-2872	108-4176	108-5406-03
105-9912	106-3719	106-6716	106-8536	107-1592	107-3244	107-7447	108-1190	108-1696	108-2873	108-4190	108-5412
105-9926	106-3731	106-6726	106-8540	107-1593	107-3258	107-7513	108-1196	108-1697	108-2924	108-4193	108-5413

부품 번호	부품 번호	부품 번호	부품 번호	부품 번호	부품 번호	부품 번호	부품 번호	부품 번호	부품 번호	부품 번호	부품 번호
108-5418-03	108-6895-01	108-7986-0P	108-9104	108-9180	108-9231	110-0622-03	110-1706	110-3468-01	110-5132	110-6312-03	110-8944
108-5421	108-6898	108-7987	108-9105	108-9182	108-9232	110-0624-03	110-1716	110-3469	110-5133	110-6314	110-8946
108-5424	108-6945	108-7991-03	108-9106	108-9184	108-9233	110-0641	110-1718	110-3575	110-5227	110-6348-03	110-8951-03
108-5431	108-6980	108-7994	108-9108	108-9186	108-9234	11-0070	110-1731-03	110-3796	110-5236	110-6460	110-8955
108-5432	108-6983	108-7995-03	108-9109	108-9188	108-9235	110-0901	110-1734	110-3800	110-5251-03	110-6461	110-8964
108-5472	108-7007	108-7996	108-9110	108-9190	108-9236	110-0906-01	110-1735	110-3951	110-5253-01	110-7350	110-8965
108-5477	108-7384-03	108-8076	108-9112	108-9191	108-9237	110-0907-01	110-1740	110-3952	110-5254-01	110-7351	110-8966
108-5481	108-7388	108-8077	108-9114	108-9192	108-9238	110-0913	110-1742	110-3953	110-5255	110-7352	110-8971
108-5482	108-7395-03	108-8401	108-9116	108-9193	108-9239	110-0914	110-1745	110-3955	110-5256-01	110-7370	110-8972
108-5483	108-7409-01	108-8406	108-9120	108-9194	108-9240	110-0915	110-1746	110-3986	110-5259-03	110-7500	110-8976
108-5484	108-7577-03	108-8409	108-9122	108-9195	108-9241	110-0916	110-1747	110-4001	110-5269-03	110-8105	110-8977-03
108-5490-03	108-7582-03	108-8411	108-9124	108-9196	108-9242	110-0917-01	110-2220	110-4015	110-5275	110-8110	110-8981-03
108-5490-0P	108-7584-01	108-8414	108-9128	108-9197	108-9243	110-0918-01	110-2221	110-4016	110-5276	110-8181	110-8982
108-5498-01	108-7585	108-8415	108-9129	108-9198	108-9244	110-0919	110-2227	110-4053	110-5286	110-8195	110-9007-03
108-5675	108-7587	108-8416	108-9130	108-9199	108-9245	110-0922	110-2300	110-4058	110-5287	110-8297	110-9011
108-6094	108-7591-03	108-8426	108-9132	108-9200	108-9246	110-0928	110-2301	110-4060	110-5288	110-8537	110-9015
108-6475	108-7602	108-8428	108-9133	108-9201	108-9247	110-0929	110-2333	110-4069	110-5299-03	110-8751	110-9021
108-6496	108-7604	108-8431	108-9134	108-9202	108-9248	110-0930	110-2338	110-4074	110-5310-01	110-8785	110-9029
108-6503-03	108-7605	108-8432	108-9135	108-9203	108-9249	110-0931	110-2380	110-4079	110-5311	110-8786	110-9035
108-6505	108-7623	108-8433	108-9136	108-9204	108-9259	110-0938-01	110-2381	110-4084	110-5313-03	110-8787	110-9036
108-6506	108-7624	108-8440	108-9137	108-9205	108-9260	110-0952-03	110-2382	110-4086	110-5314	110-8795	110-9037
108-6507	108-7625	108-8455-01	108-9138	108-9206	108-9261	110-0966	110-2389	110-4100	110-5323-03	110-8806	110-9041
108-6508	108-7629	108-8457	108-9139	108-9207	108-9264	110-0972	110-2391	110-4104	110-5324	110-8813	110-9044
108-6509	108-7630	108-8468	108-9141	108-9208	108-9265	110-0973	110-2393	110-4109	110-5331	110-8814	110-9049
108-6510	108-7632	108-8470	108-9143	108-9209	108-9290	110-0984	110-2536	110-4110	110-5334-03	110-8851	110-9590
108-6511	108-7633	108-8471	108-9145	108-9210	108-9293	110-0986	110-2537	110-4113	110-5335	110-8852	110-9591
108-6538	108-7639-03	108-8481	108-9147	108-9211	108-9294	110-0988	110-2538	110-4146	110-5337	110-8856	110-9592
108-6539	108-7641	108-8482	108-9149	108-9212	108-9296	110-0991	110-2548	110-4252-03	110-5339	110-8871	110-9593
108-6542	108-7643	108-8483	108-9151	108-9213	108-9297	110-0992	110-2549	110-4327	110-5343-03	110-8872	110-9594
108-6543	108-7662	108-8625	108-9153	108-9214	108-9298	110-0993	110-2598	110-4444	110-5345	110-8874-03	110-9595
108-6544	108-7903	108-8626	108-9159	108-9215	108-9299	110-0998	110-2730	110-4555	110-5688	110-8876-01	110-9600
108-6556	108-7906-01	108-8642	108-9160	108-9216	108-9455	110-1322	110-2772	110-4556	110-5946-03	110-8878	110-9602-03
108-6573	108-7909-03	108-8657	108-9161	108-9217	108-9955	110-1323	110-2908	110-4635	110-5948-03	110-8882	110-9609-03
108-6590-03	108-7913	108-9025-0P	108-9162	108-9218	108-9957	110-1325	110-3257	110-4641	110-5999-01	110-8884	110-9611
108-6590-0P	108-7931-03	108-9026	108-9163	108-9219	109-0275	110-1330	110-3259	110-4692-03	110-6115-03	110-8885	110-9628
108-6709	108-7935-03	108-9026-03	108-9164	108-9220	109-0294	110-1332	110-3285	110-4692-0P	110-6116-03	110-8896	110-9629
108-6713	108-7941	108-9036	108-9165	108-9221	109-0302	110-1333	110-3314	110-4701	110-6129	110-8910	110-9630
108-6715	108-7942	108-9037	108-9166	108-9222	109-0304	110-1350-03	110-3315	110-4702-03	110-6130	110-8915	110-9631
108-6809	108-7965	108-9080	108-9167	108-9223	109-0660	110-1364	110-3322-01	110-4703-03	110-6140	110-8917	110-9642
108-6846	108-7977-03	108-9081	108-9168	108-9224	109966	110-1368-01	110-3362	110-4767	110-6166	110-8921	110-9683
108-6849-03	108-7977-0P	108-9082	108-9170	108-9226	110-0009	110-1372	110-3364	110-4768	110-6186	110-8924	110-9695
108-6855	108-7979-03	108-9083	108-9172	108-9227	110-0259-0P	110-1395-03	110-3365	110-4769	110-6187	110-8925	110-9713
108-6856	108-7979-0P	108-9084	108-9174	108-9228	110-0260-0P	11-0160	110-3371	110-4770	110-6303	110-8928	111-1276
108-6859-01	108-7983	108-9090-01	108-9176	108-9229	110-0485	110-1700	110-3380	110-4771	110-6310	110-8942	111-1381
108-6885	108-7986-03	108-9096	108-9178	108-9230	110-0621-03	110-1701	110-3467-01	110-4812	110-6311	110-8943	111-1492

부품 번호	부품 번호	부품 번호	부품 번호	부품 번호	부품 번호	부품 번호	부품 번호	부품 번호	부품 번호	부품 번호	부품 번호
111-1717	112-1366	112-6468-03	112-9197	114-3831	114-8864	115-2661	115-6882	115-8957	117-2720	117-6831	119-0710
111-5755	112-1400	112-6950	112-9275	114-3832	114-8868	115-2951	115-6923	115-9022	117-2722	117-6839	119-0934
111-5758	112-1403	112-6951	112-9279-0P	114-3837	114-8874	115-3009	115-7041	115-9023	117-2723	117-6840	119-1128
112-0009	112-1405	112-6952	112-9458	114-3848	114-8875	115-3259	115-7042	115-9024	117-2724	117-6992	119-1604
112-0153	112-1432	112-6957	112-9462-03	114-3849	114-8876	115-3260	115-7140	115-9028	117-2726	117-7190	119-1645
112-0156	112-1480-01	112-6967	112-9469-01	114-3972	114-8897	115-3282	115-7143	115-9142	117-2727	117-7191	119-1646-03
112-0176	112-1482-01	112-6968	112-9471	114-4057	114-9376	115-3290	115-7171	115-9471	117-2792	117-7193	119-1647-03
112-0177	112-1690	112-7022	112-9586-03	114-4319	114-9377	115-3296	115-7172	115-9472	117-2901	117-7194	119-1648-03
112-0178	112-1704	112-7023	112-9916	114-4634	114-9383	115-3299	115-7263	115-9473	117-3290	117-7195	119-1651
112-0205	112-1705	112-7153	112-9918	114-4643	114-9384	115-3303-03	115-7354	115-9793	117-3399	117-7196	119-1652
112-0217-01	112-1707	112-7156-03	112-9919	114-4650	114-9388	115-3311	115-7356	117-0106	117-3756	117-7198	119-1653
112-0220	112-1708	112-7157-03	114-0381-03	114-4665	114-9389	115-3366	115-7361	117-0107	117-3759	117-7199	119-1735
112-0237	112-1711	112-7161	114-0382-03	114-4672	114-9390	115-3434	115-7365	117-0118	117-4302	117-8055	119-1868
112-0238	112-1718-01	112-7376	114-0383-03	114-4680	114-9391	115-3453	115-7380	117-0132	117-4303	117-8093	119-2050
112-0273	112-1728	112-7377	114-0384-03	114-4681	114-9396	115-3461	115-7753	117-0148	117-4464	117-8177	119-2051
112-0278	112-1731	112-7451	114-0385-03	114-4683	115-0120-03	115-3465	115-7771	117-0149	117-4687	117-8259	119-2052
112-0285-01	112-1732	112-7494	114-0430	114-4685	115-0123	115-3466	115-7811	117-0172	117-4689	117-8972	119-2053
112-0289	112-1733	112-7652	114-0434-03	114-4693-03	115-0129	115-3473	115-7812	117-0203-03	117-4764	117-8976	119-2065
112-0291	112-1734	112-7673	114-0435-03	114-4861	11-5049	115-3475	115-7818	117-0208	117-4861	117-8988	119-2066
112-1300	112-1735-01	112-7688	114-0440-03	114-5062	11-5059	115-3488	115-7854	117-0209-03	117-4922	117-9032	119-2157
112-1301	112-1738	112-7689	114-0550	114-5400	11-5069	115-3771	115-8018	117-0211	117-5100	117-9432	119-2158
112-1303	112-1853	112-7836	114-0551	114-5401	11-5079	115-4260	115-8034	117-0212	117-5115	117-9471	119-2482
112-1304	112-2511	112-8400	114-0553	114-5403	115-0811	115-4263	115-8059	117-0213	117-5125	117-9493	119-3009
112-1306	112-2911	112-8409	114-0555	114-5407	115-0813	115-4295	115-8060	117-0235	117-5129	117-9507	119-3010
112-1307	112-2912	112-8908-01	114-0557	114-5410	115-0828	115-4510	115-8063-03	117-0238	117-5135	117-9870	119-3516
112-1310	112-2923	112-8915	114-0558	114-5411	115-0833	115-4523	115-8063-0P	117-0289	117-5141	117-9875	119-3557
112-1311	112-3131	112-8916-0P	114-0560	114-5412	115-0838	115-5219	115-8066-03	117-0297	117-5142	11-8960	119-3558
112-1312	112-3163	112-8918	114-0561	114-5417	115-0839	115-5258	115-8066-0P	117-0299	117-5147	119-0011	119-3871
112-1313	112-3168	112-8935	114-0583	114-5421	11-5089	115-5296	115-8189	117-0823	117-5188	119-0023	119-4012
112-1314	112-3262	112-8942	114-0584	114-5422	115-0894	115-5300	115-8250	117-0957	117-5190	119-0084	119-4035
112-1316	112-4254	112-8954-01	114-0590-01	114-5430	115-1554	115-5304	115-8292-0P	117-0959	117-5196	119-0087	119-4039
112-1322	112-5102	112-8961	114-0620	114-5596	115-1556	115-5305	115-8293-0P	117-0960	117-5419	119-0089	119-4040
112-1329	112-5103	112-8962-0P	114-0626	114-5640-03	115-1572	115-5357-03	115-8294-0P	117-0987	117-5541	119-0116-03	119-4050
112-1330	112-5104	112-8978	114-0631	114-5641	115-1714	115-5469	115-8295-0P	117-0989	117-5834	119-0117-03	119-4067
112-1332	112-5105	112-9130	114-0633	114-5680	115-1770	115-5471	115-8296-0P	117-0990	117-5835	119-0118	119-4090
112-1347	112-5106	112-9140	114-0641-03	114-7606	115-1794	115-5618	115-8298-03	117-1353	117-5836	119-0614-01	119-4092
112-1348	112-5107	112-9170	114-0644-03	114-7614	115-1880	115-5642-03	115-8299	117-1397	117-5837	119-0619	119-4093
112-1350	112-5121	112-9174-01	114-0876-03	114-7715	115-1881	115-5647	115-8483	117-1408	117-5838	119-0625	119-4095
112-1351	112-5122	112-9180	114-0897	114-7728	115-2007	115-5649	115-8484	117-1507	117-5839	119-0626	119-4097
112-1353	112-5123	112-9181	114-2726	114-7741	115-2165	115-5765	115-8603	117-1511	117-5896	119-0630	119-4098
112-1356	112-5262	112-9182	114-3315	114-7742	115-2169	115-6699	115-8861	117-1530	117-6619	119-0631	119-4129
112-1358	112-5268	112-9184	114-3319	114-8119	115-2283	115-6743	115-8877	117-1532	117-6788	119-0640	119-4150
112-1359	112-5290	112-9185	114-3494	114-8385	115-2284	115-6744	115-8887	117-1548	117-6824	119-0641	119-4151
112-1360	112-5291	112-9188	114-3717	114-8859	115-2285	115-6784	115-8896	117-2364	117-6826	119-0649	119-4153
112-1364	112-5757	112-9193	114-3825	114-8860	115-2292	115-6869	115-8898	117-2376	117-6827	119-0654	119-4154

부품 번호	부품 번호	부품 번호	부품 번호	부품 번호	부품 번호	부품 번호	부품 번호	부품 번호	부품 번호	부품 번호	부품 번호
119-4155	119-9040	120-2114	120-5577	121-0685	121-4681	125-1978	125-7003	127-5897	130-7943	131-7800	132-7313
119-4156	119-9044-03	120-2183	120-5696	121-1720-01	121-4682	125-1984	125-7025	127-6124	130-7944	131-8276	132-7314
119-4157	119-9307-01	120-2235	120-5754	121-1733	121-5252	125-1997	125-7249	127-6214	130-8094	131-8318	132-7353
119-4164	119-9746	120-2244	120-5772	121-1736	121-5253	125-2098	125-7251	127-6389	130-8357	131-8319	132-7354
119-4165	120-0404	120-2682-01	120-5819	12-1190	121-5347-03	125-2099	125-7252	127-6422	130-8380	131-8433	132-7357
119-4166	120-0405	120-2709	120-5824	121-2241	121-5397	125-2751	125-7253	127-6427	130-8860	131-8440	132-7361
119-4250	120-0698	120-2742	120-6272	121-2474-03	121-5613	125-2772	125-8752	127-6428	130-9070	131-8443	132-7362
119-4251-03	120-0699	120-2752	120-6274	121-2474-0P	121-5631	125-2773	125-9139	127-6429	130-9151-03	131-8444	13-2840
119-4252-03	120-0700	120-2763	120-6379	121-2520	121-5633	125-2779-01	125-9176	127-7109	130-9410	131-8588	132-8621
119-4253-03	120-0701	120-2783	120-6451	121-2583	121-6288	125-2796	125-9249	127-7111	130-9477	131-8785	132-9421
119-4275	120-0702	120-3198	120-7230	121-2598-01	121-6357	125-2902	125-9444-03	127-7424	131-0504	131-8795	132-9510
119-4276	120-0703	120-3199	120-7448	121-2637	121-6392	125-2909	126-1963	127-7435	131-1821	132-0370	132-9598
119-4280	120-0704	120-3220	120-7639	121-2646	121-6393	125-2914	126-2928	127-8001	131-2013	132-1319	133-0140
119-4286	120-0705	120-3221	120-8802	121-2756	121-6394	125-2915	126-8033	127-8684	131-2382	132-1324	133-0150
119-4288	120-0706	120-3222	120-8874-03	121-2976	121-6395	125-3319	127-0259	12-8140	131-2786	132-1325	133-0151
119-4289	120-0707	120-3237	120-8878	121-2977	121-6674	125-3333	127-0381	12-9390	131-2787	132-1390-03	133-0152
119-4486	120-0708	120-3351	120-8879	121-3166	121-6675	125-3511	127-2070	12-9460	131-3126	132-1391	133-0153
119-4777	120-0709	120-3366	120-8910	121-3167	121-6903-03	125-3520	127-2156	130-0063	131-3185	132-1392	133-0154
119-5852	120-0710	120-3404	120-8959	121-3182-03	121-7856	125-3526-03	127-2160	130-0064	131-3204	132-1440	133-0155
119-6021	120-0711	120-3407	120-8987	121-3187	121-7906	125-3527-03	127-2161	130-0071	131-3233	132-3777	133-0157
119-6225	120-0712	120-3408	120-8988	121-3199	121-7924	125-3528-03	127-2164	130-0075	131-3364	132-3778	133-0158
119-6343	120-0713	120-3417	120-8989	121-3548	121-8457	125-3537	127-2165	130-0081	131-3751	132-3831	133-0195
119-6955	120-0714	120-3457	120-9412	121-3575	121-9070	125-3540	127-2174	130-0088	131-3828	132-3841	133-0577
119-6956	120-0716	120-3461-01	120-9595	121-3603	121-9072	125-3541	127-2175	130-0093	131-4201	132-3842	133-0614
119-6957	120-0781	120-3465-03	120-9600	121-3605	121-9076	125-4300	127-2176	130-0105	131-4293	132-4350	133-0628
119-6964	120-1044	120-3468	120-9605	121-3625	121-9077	125-4301	127-2177	130-0107	131-4295	132-4351	13-3090
119-6965	120-1045	120-3476	120-9607	121-3627	121-9081-01	125-4302	127-2181	130-1188	131-4305	132-4389	133-2331
119-6968	120-1046	120-4132-01	120-9609	121-3653	121-9517	125-5142-03	127-2183	130-1193	131-4399	132-4393	133-2332
119-6972	120-1047	120-4174	120-9611	121-3657	121-9518	125-5178	127-2206	130-1241	131-4876	132-4394	133-2337
119-6987	120-1050	12-0460	120-9613	121-3664	121-9519	125-5196	127-2612	130-1673	131-4888	132-4395	133-2378
119-6988	120-1051	120-4621	120-9619	121-3666	121-9531	125-5222	127-2665-03	130-1899	131-4889	132-4427-0P	133-2724
119-6989	120-1052	120-4817	120-9620-03	121-3811	121-9535	125-5244	127-2741	130-2660	131-5528	132-4586	133-2900
119-6990	120-1053	120-4980	120-9622	121-3882	121-9612	125-5279	127-2742	130-4105	131-6150	132-4626	133-2929
119-6991	120-1057	120-5116	120-9623	121-3891	121-9774	125-5283	127-2796	130-4119	131-6262	132-5206	133-2934
119-8010-03	120-1058	120-5118	120-9653	121-3892	121-9924	125-5288	127-2958	130-4123	131-6557	132-5209	133-2935
119-8015	120-1059	120-5120	120-9664	121-4570	122-0371	125-5298	127-2983	130-4127	131-6561	132-5982	133-2940
119-8020	120-1060	120-5142	120-9695	121-4600	12-3270	125-5299	127-2998	130-4132	131-6572	132-6116	133-2950
119-8021	120-1061	120-5261	120-9705	121-4605	125-0552	125-5609	127-3075	130-4136	131-6581	132-6205	133-4525-01
119-8145	120-1062	120-5313-03	120-9707	121-4609	125-0554	125-5610	127-3694	130-4139	131-6667	132-6206	133-4724
119-8158	120-1063	120-5341	120-9738	121-4613	125-0765	125-5611	127-3721	130-4141	131-6670	13-2650	133-4894
119-8161	120-1064	120-5378	120-9742	121-4617	125-1906	125-5623	127-3731	130-6469	131-6673	132-6959	133-5659
119-8268	120-1640	120-5404	120-9941	121-4618	125-1912	125-6044	127-3741	130-7096	131-6690	132-6971	13-3629
119-8313	120-1641	120-5405	121-0547	121-4635	125-1938	125-6045	127-3818	130-7832	131-6691	132-6979	13-3649
119-8558	120-1642	120-5575	121-0618	121-4641	125-1954	125-6406	127-4284	130-7873	131-6828	132-6994	13-3659
119-8952	120-2072	120-5576	121-0675	121-4680	125-1967	125-6465	127-5839	130-7879-01	131-6829	132-7312	13-3679

13-3710	136-3419	137-6093	137-8417	137-8566	138-6994	139-6031	140-5283	16-1019	215-75	237-148	2412-10
133-7570	136-3510	137-6094	137-8422	137-8570	138-8207	139-6234	140-5284	16-9759	21-6410	237-156	2412-108
133-8086	136-3568	137-6095	137-8423	137-8574	138-8242	139-6472	140-5285	16-9769	217-117	237-158	2412-111
133-8087	136-4370-03	137-6097	137-8426	137-8577	138-8579	139-6497	140-5286	17-1580	217-60	237-161	2412-125
133-8205	136-4390	137-6101	137-8427	137-8580	138-9028	139-6499	140-5287	17-1590	217-74	237-177	2412-129
133-8271	136-4440	137-6103	137-8429	137-8594	138-9029	139-6522	140-5509	17-1600	21-8180	237-21	2412-130
133-8273	136-4442	137-6105	137-8432	137-8598	138-9146	139-6524	140-5510	17-1620	21-8450	237-22	2412-133
133-8278	136-4475	137-6107	137-8433	137-8599	138-9699	139-6528	140-5514	17-1630	21-8470	237-30	2412-134
133-8895-03	136-5270	137-6109	137-8437	137-9706	138-9705	139-6529	140-5530	17-1640	218-578	237-38	2412-137
133-8896	136-5375	137-6110	137-8438	138-0587	138-9706	139-6530	140-5531	17-1650	218-594	237-42	2412-143
133-8897	136-6280	137-6111	137-8439	138-1227	139-0686	139-6531	140-5552	17-2490	21-8640	237-54	2412-146
133-8898	136-6296	137-6112	137-8444	138-1248	139-0956	139-6532	140-5560	17-2520	21-9370	237-58	2412-3
133-8899	136-7287	137-6113	137-8445	138-1520-01	139-0959	139-6533	140-5580	17-8149	21-9380	237-65	2412-34
133-8905	136-7963	137-6114	137-8446	138-1522-01	139-0972	139-6534	140-5581	17-9420	21-9390	237-68	2412-36
134-0536	136-7964	137-6115	137-8447	138-1547	139-0994	139-6535	140-5582	17-9426	21-9420	237-77	2412-37
134-0537	136-8005	137-6116	137-8451	138-1557	139-1032	139-6536	140-5607	1-806003	21-9430	237-78	2412-4
134-0538	136-8446	137-6117	137-8452	138-1618	139-1033	139-6539	140-5847	18-6320	21-9440	237-79	2412-41
134-0567	136-8483	137-6118	137-8453	138-1619	139-1034	139-7411	140-5848	18-6340	21-9450	237-80	2412-73
134-0575	136-8484	137-6119	137-8455	138-1620	139-1035	139-7412	140-6101	18-6370	21-9460	237-81	2412-89
134-0576	136-8485	137-6120	137-8459	138-1621	139-1036	139-7799-03	140-6159	18-6380	2210-118	237-84	2412-92
134-0639	136-8489	137-6121	137-8460	138-1622	139-1037	140-0000	140-6221	18-7160	22-8720	237-86	2412-94
134-1208	136-8577	137-6123	137-8461	138-1930	139-1038	140-0002	140-6248	18-7310	23-0660	237-95	2412-98
134-1229	137-0832	137-6124	137-8464	138-4975	139-1039	140-0016	140-7023	18-7530	231-101	237-97	242-50
134-1230	137-0833	137-6126	137-8465	138-5253	139-1042	140-0016sp	140-7027	18-7660-01	231-103	237-99	24-8840
134-1368	137-0879	137-6130	137-8469	138-5270	139-1044	140-0028	140-7039	1891	231-105	23-9740	24-9180
134-1447	137-1311	137-6132	137-8470	138-5553	139-2650	140-0029	14-0829	19-1470	231-122	240-11	249-40
134-1524	137-1312	137-6141	137-8471	138-5600	139-2651	140-0034	140-8561	19-1471	231-126	240-12	251-206
134-1997	137-1653	137-6142	137-8476	138-5753	139-2680	140-0048	140-8823	19-2090	231-3	240-14	251-247
134-3085	137-2597	137-6143	137-8477	138-5755	139-2699	140-0048sp	140-9214	19-9540	231-95	240-3	251-252
134-3123	137-3387	137-6145	137-8479	138-6303	139-2723	140-0282	140-9234	19-9550	232-24	240-4	251-253
134-3959	137-3388	137-6147	137-8482	138-6311	139-3358	140-0283	140-9258	19-9560	23-2270	240-5	251-257
134-3961	137-3571	137-6611	137-8483	138-6335	139-4318	140-2250	140-9259	19-9820	232-3	240-7	251-259
13-4960	137-3644	137-6612	137-8488	138-6367	139-4319	140-2443	142-2899	20-4290	23-2300	240-9	251-293
136-1010	137-3645	137-6613	137-8489	138-6388	139-4320	140-3058-03	142-6858	20-4670	232-37	2410-30	251-311
136-1100	137-3659-03	13-7749	137-8495	138-6391	139-4321	140-3060-03	144-3664	20-7380-01	23-2410-03	2410-64	251-312
136-1126	137-3671-03	13-7759	137-8496	138-6408	139-4322	140-3142	144-3665	20-9500	23-2790-01	241-119	251-318
136-1127	137-5215	13-7769	137-8497	138-6409	139-4323	140-3144	144-4020	21-0890	233-21	2411-33	251-321
136-2881	137-5500	137-8402	137-8504	138-6410	139-4324	140-3354	14-4459	21-1030	233-25	2411-36	251-327
136-2908	137-5512	137-8403	137-8505	138-6411	139-4346	140-3441	14-4479	2112-11	233-42	2411-38	251-331
136-2915	137-5529	137-8406	137-8511	138-6416	139-4475	140-4816	14-4489	2112-9	233-48	2411-40	251-336
136-2921	137-5580	137-8407	137-8512	138-6465	139-4497	140-5233	145-0057	21-1880	233-70	2411-41	251-337
136-2922	137-5640	137-8409	137-8513	138-6484	139-5950	140-5235	1-513374	21-3001	23-4800	2411-42	251-338
136-3154-0P	137-6090	137-8412	137-8517	138-6903	139-5951	140-5236	1-523420	21-3850	237-101	2411-43	251-342
136-3339	137-6091	137-8413	137-8522	138-6931	139-5952	140-5248	1-603299	21-3860	237-143	2411-44	251-346
136-3387	137-6092	137-8416	137-8523	138-6941	139-6017	140-5282	1-603903	21-3870	237-146	2411-46-03	251-347

부품 번호	부품 번호	부품 번호	부품 번호	부품 번호	부품 번호	부품 번호	부품 번호	부품 번호	부품 번호	부품 번호	부품 번호
251-352	254-91	27-0970-03	283-82	30052	31-0750	32121-112	3213-2	3217-6	322-3	3233-34	3243-1
251-6	254-92	27-0990-03	283-83	30053	31196	32121-12	3213-20	3217-7	322-4	3233-4	3243-13
251-77	254-94	2710-11	283-88	30054	3-1506	32121-122	32136-2	3217-8	322-42	323-4	324-5
251-8	256-1	2710-20	28-4210	30055	31609	32121-123	32136-9	3217-9	322-49	3234-1	3245-1
251-82	256-113	2710-31	285-17	30056	3210-2	32121-15	3213-8	32180-030	322-5	3234-11	3245-35
25-2400	256-115	27-1040	28-8720-01	30057	32103-12	32121-16	321-4	3218-1	322-6	3234-12	3245-42
252-6	256-116	27-1050	29-4820	30058	32103-22	32121-2	32140-94	3218-13	322-7	3234-13	324-6
25-2630	256-132	27-1160	29-5530-03	30059	3210-4	32121-24	32141-111	3218-18	322-8	3234-14	3246-17
252-66	256-155	27-1170	29-6162	30061	32104-116	32121-3	32141-36	3218-2	322-9	3234-17	3246-2
253-111	256-156	27-1180	29-6163	30062	32104-17	32121-32	32144-1	3218-3	3229-1	3234-18	324-7
253-117	256-172	27-1190	29-8870	30063	32104-32	32121-34	32144-10	3218-5	3229-11	3234-19	324-8
253-118	256-185	27-1200	29-8910	30064	32104-76	32121-35	32144-102	3218-7	3229-2	3234-24	3249-3
253-120	256-2	27-1210	29-9100	30065	32104-95	32121-36	32144-14	3219-1	3229-20	3234-27	3250-13
253-122	256-219	27-1970	30001	30068	32105-13	32121-44	32144-18	3219-10	3229-34	3234-29	3250-17
253-129	256-234	27-2060	30002	30073	32105-2	32121-45	32144-4	3219-14	3230-1	3234-32	3250-36
253-133	256-236	27-2150	30004	30086	32105-21	32121-50	32144-44	3219-2	3230-2	3234-33	325-10
253-134	256-239	27-2270	30005	30089	32105-9	32121-51	32144-57	3219-3	3230-22	3234-34	325-11
253-137	256-243	27-2320	30006	30090	3210-6	32121-6	32144-69	3219-5	3230-23	3234-36	325-12
253-138	256-251	27-2360	30008	30091	32108-101	32121-67	32146-13	3-2198	3230-26	3234-38	325-13
253-139	256-252	27-2650	30010	30093	32108-20	32121-69	32146-20	3220-1	3230-30	3234-4	325-14
253-141	256-254	27-3070	30012	30097	32108-9	32121-73	32148-6	3220-12	3230-5	3234-42	325-17
253-152	256-257	27-4240	30014	3-0144	321-10	32121-9	32149-2	3220-16	3230-6	3234-5	325-18
253-154	256-287	27-5170	30015	302-11	321-11	321-23	32149-8	3220-18	3230-7	3234-6	325-19
253-159	256-292	27-5970	30016	302-14	3211-2	3212-4	321-5	3220-2	323-10	3234-7	325-2
253-163	256-304	27-6590	30017	302-18	3211-4	32128-12	32151-104	3220-20	323-11	323-49	325-22
253-165	256-311	27-6602	30018	302-2	3211-40	32128-15	32151-12	3220-25	3231-2	323-5	3252-4
25-3210	256-317	27-7180	30021	302-33	321-15	32128-16	32151-34	3220-26	323-12	323-50	325-3
253-61	256-42	27-9080	30022	302-34	3211-6	32128-17	32151-36	3220-3	3231-21	323-52	3253-17
253-70	256-76	28-0670	30023	302-39	321-18	32128-19	32151-47	3220-5	3231-22	323-53	3253-21
253-83	257-11	281-3	30024	302-40	321-2	32128-20	32151-60	3220-6	3231-25	323-58	3253-3
253-84	257-5	28-1590	30027	30245	32120-15	32128-21	32151-61	3220-7	3231-27	323-6	325-33
253-96	257-6	28-1600	30028	30246	32120-18	32128-23	32151-62	3220-9	323-13	323-7	3253-4
254-106	26-1530-01	282-2	30029	30247	32120-19	32128-25	32151-71	322-1	3231-33	323-8	3253-5
254-107	26-1580	283-1	30030	30248	32120-22	32128-32	32151-75	322-10	3231-4	323-9	3253-6
254-62	26-1820	283-10	30034	30249	32120-37	32128-33	32151-77	322-11	323-14	324-10	3253-7
254-65	26-1840	283-14	30035	302-5	32120-42	32128-36	32151-92	322-12	3231-5	324-13	3253-8
254-66	26-1990	283-55	30036	302-57	32120-47	32128-37	32151-95	322-13	323-15	3241-5	325-4
254-67	26-3790	283-57	30037	302-60	32120-62	32128-39	32152-1	322-14	323-17	3241-6	3254-1
254-68	26-6740	283-6	30038	30261	32120-72	32128-42	32152-4	322-16	3231-9	3241-7	3254-17
254-72	26-8250-01	283-61	30039	30262	32120-8	32128-43	32153-5	322-17	323-19	324-19	3254-2
254-78	26-8310-01	283-62	30040	302-62	32120-84	32128-48	32153-6	322-2	323-2	3242-1	3254-21
254-79	27-0870	28-3680	30041	3-0312	32120-93	32128-49	321-6	322-20	323-20	3242-2	3254-4
254-86	27-0920	283-71	30042	30408	32121-11	32128-54	3216-16	322-23	323-23	3242-4	3254-6
254-87	27-0950	283-73	30043	304-46	32121-110	321-3	3217-12	322-26	323-29	324-25	3254-8
254-90	27-0960	283-8	30051	304-61	32121-111	3213-1	3217-5	322-29	3233-26	3242-9	325-5

부품 목록

부품 번호	부품 번호	부품 번호	부품 번호	부품 번호	부품 번호	부품 번호	부품 번호	부품 번호	부품 번호	부품 번호	부품 번호
3255-16	3258-166	327-7	3296-33	33105-025	340-127	353-564	38-7330	44958	47-7140	5-1226	5-4373
3255-2	325-9	3283-1	3296-39	33105-030	340-128	353-743	38-7420	44959	47-7150	51-2550	5-4523
3255-7	3262-3	328-5	3296-4	33106-090	340-129	353-781	38-7820	44960	47-7160	5-1382	5-4527
3255-8	3269-11	328-9	3296-42	33113-008	340-132	353-783	3-9116	44962	47-7170	5-1393	54-8810
3255-9	3269-15	3289-4	3296-44	33113-012	340-136	353-877	3-9117	44963	47-7510	51-4060	54-8870
325-6	3269-18	3290-125	3296-45	33113-016	340-138	353-949	3-9280-01	44964	48-7430	5-1457	54-9180
3256-1	3269-23	3290-133	3296-47	33113-020	340-139	353-957	39-9590	44965	48-8880	5-1460	54-9510
3256-14	3269-28	3290-134	3296-48	33113-025	340-14	353-979	40-0340	44966	48-9020	5-1461	55-7660
3256-15	3269-3	3290-148	3296-49	33113-030	340-142	353-987	40-0370-01	44967	48-9050	5-1463	560031w
3256-16	3269-4	3290-237	3296-5	33114-010	340-154	353-988	40-3760-03	44968	48-9071-01	5-1464-03	56-2140
3256-2	3269-8	3290-244	3296-50	33114-016	340-156	353-990	40-6400	44969	48-9081-01	5-1468-01	56-6220
3256-21	327-14	3290-271	3296-51	33114-020	340-157	354-120	40998	44970	48-9220	5-1470	56-6230
3256-22	327-15	3290-317	3296-53	33114-025	340-16	354-121	40999	44971	48-9590	5-1706	56-6360
3256-23	327-17	3290-321	3296-56	33114-030	340-17	354-126	411024	44975	49-0390	52-1460	56-7960
3256-24	3272-1	3290-343	3296-57	33114-035	340-18	354-136	41480	4-5189-01	49-2040	52-2480	56-7970
3256-25	3272-10	3290-355	3296-6	33114-040	340-2	354-73	41679	46-0430	49-4100	52-2860	56-7971
3256-26	3272-11	3290-357	3296-60	33114-060	340-3	354-78	41-9150	46-6550	49-5430	52-2890	56-7972
3256-28	3272-12	3290-360	3296-62	33115-016	340-4	354-79	42-1910	46-6560	49-5880	52-2891	56-7973
3256-3	3272-13	3290-378	3296-67	33115-020	340-6	360-0398	42-1940	46-7510	49-5900	52-2900	56-7976
3256-35	3272-16	3290-379	3296-8	33115-025	340-65	361-1	4-2219	46-8530	49-5960	52-2910	56-9510
3256-38	3272-19	3290-382	3296-9	33115-030	340-68	361-10	42-3560	46-8560	49-6020	52-2920	56-9520
3256-4	3272-23	3290-384	33003-00	33115-050	340-7	36-1740	42-4800-01	47-2380	49-6110-01	52-2930	57-0240
3256-42	3272-25	3290-440	33004-00	33115-080	340-70	3-6498	42-9030	47-2890	49-6120	52-2980	57-0260
3256-45	3272-37	3290-450	33014-00	33115-090	340-72	3-6573	42-9100	47-4060-01	49-6200-01	52-2990	57-0690
3256-46	3272-4	3290-455	33023-00	33118-045	340-74	3-6685	43-0090	47-4080-01	49-6220	52-3000	57-3210
3256-49	327-24	3290-467	33024-00	33118-140	340-77	36-7190	43-1820	47-4250	49-6250	52-3100	57-4940-01
3256-5	327-25	3290-477	33025-00	33123-016	340-78	36-7250	43-2550	47-4260	49-6260	52-3110	57-5190
3256-51	3272-6	3290-485	33026-00	33124-020	340-82	36-7260	43-2830	47-4300-01	49-6290	52-3120	57-5200
3256-56	3272-7	3290-495	33028-00	33124-025	340-86	36-7420	43-3860	47-4380	49-6440-03	52-3170	57-5210
3256-6	3273-14	3290-55	33-0630	33125-025	340-87	3-6775	43-3990	47-4390	49-7660	52-3180	57-5270
3256-62	3274-1	329-1	33093-00	33125-030	340-88	3-6777	43-5910	47-4400	49-8320	52-3200	57-5280
3256-67	3274-104	329-2	33094-00	33125-045	340-89	3-6778	43-5930	47-4410	5-0652	5-2653	57-6140
3256-69	3274-105	3295-46	33096-00	33126-045	340-92	3-6781	43-6810	47-4420	5-0698	5-2673	57-6220
3256-7	3274-12	32-9610	33098-00	33-3090	340-98	37-2760-01	44-0870	47-4430	5-0946	5-2942	57-6390
3256-74	3274-22	3296-12	33-1000	3334-945	3-4160	37-3490-01	44-2200	47-4440	51-0350	5-3137	57-7650
3256-77	3274-31	3296-15	33103-012	3-3891	3-4170	3-7442	44-2500	47-4450	51-0600	5-3256	57-8580
3256-78	3274-39	3296-16	33103-016	3-3892	3-4244	3-7445	44-5480	47-4460	51-0680	5-3257	57-9340
3256-82	3274-5	3296-19	33103-020	3-3904	353-212	37-6730	44-5560	47-4470	51-0700	5-3820	57-9910
325-7	3274-52	3296-2	33103-040	340-1	353-384	37-8030-03	44-6250-03	47-4480	51-0780	5-3889	58-3850
3257-3	3274-69	3296-20	33103-045	3-4010	353-426	38-0410	44-6260	47-4490	51-0790	53-9250	58-4250
3257-32	3274-7	3296-23	33104-016	340-101	353-427	38-3400	44-6340	47-4510	5108	5-3934	58-5740
3257-33	3274-74	3296-25	33104-020	340-103	353-461	3-8386	44-6370	47-4530	51-0830	53-9682	58-5750
3257-42	3274-80	3296-26	33104-025	340-105	353-511	3-8448	44-8990	47-5320-01	51-0840	54-0010-03	58-5780
3257-5	3274-93	3296-28	33104-030	340-109	353-515	3-8514	44955	47-5640	5-1090	54-0110	58-5790
325-8	3274-99	3296-29	33104-040	340-126	353-550	38-5250	44957	47-6680	5-1091	5-4038	59-2080

부품 목록

부품 번호	부품 번호	부품 번호	부품 번호	부품 번호	부품 번호	부품 번호	부품 번호	부품 번호	부품 번호	부품 번호	부품 번호
59-2500-03	61-3260	63-3850	66-4070	68-9400	71-2530	75-1620-01	76-4660	82-6600	83-1680	84-6160	86-5360
59-2580	61-3280	63-3890	66-4270	68-9930	71-3590	75-1710	76-5050	82-6630-01	83-1690	84-6180	86-5390
59-3670	61-3290	63-3930	66-4340	68-9970	71-3690	75-1720	76-5220	82-6650-01	83-1700	84-8200	86-5910
59-4200	61-3380	63-3950	66-5620	69-1510	71-4410	75-1740	76-8170	82-6740	83-1840-01	84-8290	86-6110
59-5470-01	61-3390	63-4020	66-5640	69-1530	71-4411	75-1960-01	76-8640	82-6780-01	83-1890	84-8600	86-6560
59-5560	61-3400	63-4030	66-5650	69-1720	71-4540	75-1980-01	76-8870	82-6820	83-2280	85-0160-03	86-7330
59-5570	61-3790	63-4050	66-7220	69-2980	71-4740-03	75-2160	77-0300-01	82-6830-01	83-2310	85-0290	86-7450
59-5580-01	61-3800	63-4080	66-7230	69-4320	71-5960	75-4040-03	77-0330	82-9390	83-2380	85-0310-03	86-7610-03
59-5630	61-4160	63-4480	66-7240	69-5430-03	72-0380	75-4050-03	77-0350	83-0020	83-2420	85-4650	86-7640-01
59-5690	6-1600	63-6240	66-8010	69-6270-01	72-0390	75-5270	77-0560	83-0030	83-2590	85-4930	86-8100-01
59-5780	61-9390-01	63-7400	66-8800	69-6470	72-0410	75-5470	77-1060	83-0040	83-4720-01	85-4940	86-8101-03
59-5820	62-2130	63-7790	66-9140	69-6860	72-0420	75-5890	77-1080	83-0080	83-4730-01	85-5760	86-8630
59-5830-01	62-2170	63-8300	66-9302	69-6920-03	72-0430	75-5900	77-4340-01	83-0160	83-4740	85-6010	86-9100
59-5890	62-2180	63-8360	67-1750	69-6950	72-0440	75-5910	77-4810	83-0190-01	83-5400	85-6040-03	86-9120
59-5910	62-2190	63-8400	67-1751	69-8390	72-0450-01	75-6070	77-5080-01	83-0200-01	83-6950-01	85-6540	86-9140
59-6010-01	62-2390-01	63-8410	67-4410	69-8400	72-0460-01	75-6080	77-5320	83-0540-01	83-7000	85-6610	86-9720
59-6070-01	62-2440	63-8580	67-4630	69-8890	72-0470-01	75-6180	77-5340	83-0580	83-8590	85-7190	86-9810-01
59-6080-01	62-2460	63-8610	67-5770	69-8930	72-3760	75-6200	77-6710-03	83-0630	83-9020	85-7220	87-1430
59-6090	62-2660	63-8750	67-5840	69-8960	72-4640-03	75-6230	77-7330	83-0640-01	83-9310	85-8030	87-1490
59-6140	62-4340	63-9510	67-6920	69-8980	72-4660-03	75-6340	80-1210	83-0700-03	8-3980	85-8120-03	87-1970
59-6150	62-4420	63-9750	67-7561	69-9010	72-4680-03	75-6820	80-1300	83-0730	8-3990	85-8120-0P	87-2310
59-6190	62-4480	65-5940	67-7960	69-9290	72-9361	75-7570	80-1460	83-0740	84-0560	85-8290	87-2720-03
59-6250-01	62-4600	65-5950	67-8110	69-9760	72-9390	75-7580-01	80-1470	83-0750	84-0810-01	85-8360	87-3200
59-6330	62-4610-03	65-6200	67-8510	69-9800	72-9710	75-7590-01	80-1680	83-0760	84-0820-01	85-8460	87-3210
59-6340	62-5070	65-6210	67-9100	69-9880	74-0340	75-7680-01	80-1690	83-0810	84-1990	85-8730	87-3290
59-7410	62-5510	65-6450	67-9410	700083	7-4150	75-7730	80-1860-03	83-0820	84-2000-03	85-8770	87-3470
59-7490	62-5570	65-6460	68-3270	700382	74-1810	75-8100	80-1890	83-0830-01	84-2000-0P	85-8940	87-3770
59-8400	62-5580	65-6520	68-5260	7-0081	74-3570	75-9440	80-2040	83-0840-01	84-2190	85-8950	87-3920
59-9740	62-6080	65-6530	68-5310	70-1170	74-3650	75-9590	80-2050	83-0870	84-2230-03	85-8960	87-4020
60-5470	62-6110	65-7270	68-5380	70-1350	74-3730	75-9670-01	80-6990	83-0910	84-2280-03	85-9020	87-4260
60-6500	62-6130	65-7910	68-5560	70-1820	74-5560	75-9680-01	80-7342	83-1031	84-2350	85-9030	87-4760
6-1030	62-6390	65-7940	68-5880	70-4790	74-5950	75-9831	80-8650	83-1040	84-2420-03	85-9120	87-5100
61-0380-01	62-6470	65-8360-01	68-6150	70-7130	74-8830	75-9840	80-9330	83-1050	84-2450	85-9150	87-6630
61-0410	62-6480-01	65-8570	68-6710	70-8040	74-9100	75-9990	80-9590	83-1060-0P	84-2451	85-9180	87-7270
61-0420-01	62-7120	65-8600	68-6840	70-8370	74-9110	76-0410	8-1750	83-1150	84-2452	85-9200	87-7480
61-0430-01	62-7700-03	65-8640	68-7530	70-8500	75-0240	76-0520	82-0660	83-1200	84-2453	85-9550	87-8170
61-0790	62-7770	65-8770	68-8900-01	70-9840	75-0560	76-0800	82-2190	83-1220	84-2460-03	85-9670	87-8370
61-0910	63-0070	6590003	68-8920	70-9870	75-0770	76-0850	82-3070-03	83-1270	84-2550-03	85-9970	87-8640
61-1010	63-0080-03	65-9080	68-8930	70-9880	75-1040	76-2460	8-2490	83-1350	84-2620-03	86-0010-03	87-9400
61-1210-01	63-0960	65-9500	68-8940	70-9940	75-1290	76-2970	82-4910	83-1360	84-2680-03	86-1960	88-6330
6-1130	63-1510	65-9700	68-8950	70-9950	75-1310	76-2980	8-2530	83-1390	84-5300	86-1970	88-6790
61-1950	63-1540-03	65-9940	68-8960	70-9960	75-1370	76-3580	8-2570	83-1420	84-5370	86-2090	88-6830
61-2670	63-1770	66-0561	68-8970	71-0940	75-1520	76-3600-01	82-6510-01	83-1430	84-6070	86-2120	88-6870
61-2790	63-2290	66-2630	68-8980	71-1360	75-1560-01	76-3610-01	82-6530-01	83-1630-03	84-6080	86-3010	88-7200
61-3000	63-3410	66-2950	68-8990	71-1550	75-1610-01	76-3620	82-6570	83-1670	84-6090	86-5350	88-7580

부품 번호	부품 번호	부품 번호	부품 번호	부품 번호	부품 번호	부품 번호	부품 번호	부품 번호	부품 번호	부품 번호	부품 번호
88-7590	92-2601	92-8866	93-2254	93-3577	93-6212	93-8806	94-1382	94-5236	94-9214	95-0637-03	95-3085
88-7840	92-2739	92-8934	93-2255	93-4034	93-6587	93-8823	94-1383	94-5261	94-9219	95-0642	95-3086
88-7880	92-2762	92-8972	93-2256	93-4132	93-6689	93-8825	94-1386	94-5350	94-9220	95-0646	95-3087
88-8350	92-3086	92-8973	93-2258	93-4133	93-6696	93-8826	94-1392	94-5357	94-9226	95-0647	95-3088
88-8440-03	92-3087	92-8981	93-2264	93-4239	93-6789	93-8827	94-1410	94-5358	94-9411	95-0648	95-3089
88-8450	92-3187	92-8983	93-2270	93-4240	93-6790	93-8849	94-1433	94-5381-01	94-9609	95-0707	95-3090
88-8480	92-3814	92-8990	93-2279	93-4241	93-6838-03	93-9014	94-1861-03	94-5383-01	94-9610	95-0728	95-3094
88-8990	92-4187	92-8991	93-2322	93-4242	93-6840	93-9015	94-2500	94-5586-01	94-9611	95-0745	95-3095
88-9000	92-4284	92-8995	93-2329	93-4243	93-6841	93-9017	94-2621	94-5588-01	94-9617	95-0772	95-3348
88-9630-01	92-4285	92-8997	93-2368	93-4244	93-6842	93-9018	94-2660	94-5780	94-9618	95-0930	95-3465
88-9640-01	92-5018-03	92-9165	93-2384	93-4262	93-6850	93-9039	94-2690	94-5850	94-9619	95-1629	95-3577
88-9700	92-5035	92-9167	93-2454	93-4263	93-6855	93-9043	94-2694-01	94-5858	94-9620	95-1633	95-3703
92-0527	92-5039	92-9199	93-2463	93-4264	93-6857	93-9045	94-2701	94-5870	94-9625	95-1634-01	95-4256
92-0530	92-5578-01	92-9218	93-2464	93-4510	93-6887	93-9049-01	94-2702	94-5879	94-9648	95-1635-01	95-4356
92-1233	92-5581	92-9231	93-2466	93-4582	93-6960	93-9051	94-2703	94-5885	95-0532	95-1636	95-4387
92-1298	92-5583	92-9250	93-2470	93-4583-03	93-6981	93-9052	94-2710	94-5979	95-0550	95-1638	95-4389
92-1655	92-5584	92-9251	93-2489	93-4628	93-7128	93-9078	94-2732	94-6116	95-0551	95-1642-01	95-5622
92-1705	92-5588	92-9252	93-2511-01	93-4632	93-7140	93-9151	94-2733	94-6363	95-0552	95-1653	95-5719
92-1715	92-5604	92-9545	93-2516	93-4696	93-7160	93-9164	94-2738	94-6368	95-0555	95-1811	95-5805
92-1719	92-5606	92-9657	93-2518	93-4747	93-7486	93-9774	94-2747	94-6392	95-0556-03	95-1828	95-5806
92-1726	92-5607	92-9658	93-2522	93-4764	93-7498	93-9783	94-2958	94-6394	95-0559	95-2450	95-5807
92-1727	92-5608-03	92-9659	93-2525	93-4803	93-7500	93-9793	94-3256	94-6395	95-0564	95-2625	95-5817
92-1765	92-5694	92-9726	93-2545	93-4824	93-7501	93-9794	94-3405	94-6396	95-0568-01	95-2638	95-5825
92-1815	92-5816	92-9727	93-2549	93-4825	93-7502	93-9795	94-3477	94-6710	95-0575	95-2741	95-5826
92-1846	92-5821	92-9749	93-2550	93-4838	93-7510	93-9879	94-3489	94-6826	95-0576-03	95-2789	95-5833
92-2025	92-6282	92-9767	93-2551	93-4839	93-7522	93-9898	94-3559	94-6936	95-0577	95-2790	95-5840-03
92-2153	92-7160	92-9785	93-2559	93-4982	93-7629	93-9901-01	94-3621	94-7227	95-0582	95-2793	95-5942
92-2308-03	92-7186	93-0181	93-2562	93-5023	93-7630	93-9903	94-3695-01	94-7372	95-0584	95-2903	95-5943
92-2311-03	92-7302	93-0183	93-2569	93-5265	93-7631	93-9904	94-3697-01	94-8150	95-0586	95-2908	95-5946
92-2312-03	92-7305	93-0307	93-2576-01	93-5268	93-7769	93-9934	94-3829	94-8170	95-0590-03	95-2910	95-5959-01
92-2313-03	92-7534	93-0309	93-2877	93-5385	93-7775	93-9936	94-3951	94-8171	95-0591	95-2912	95-5965
92-2314	92-7536	93-1122	93-2887	93-5547	93-7818	93-9937	94-4208	94-8196	95-0592	95-2932	95-5966
92-2315	92-7538	93-1251	93-2891	93-5630	93-8062	93-9938	94-4307	94-8197	95-0594	95-2941-01	95-5984
92-2318-03	92-7539	93-1252	93-2892	93-5957	93-8063	93-9939	94-4328	94-8198	95-0595	95-3070	95-5985
92-2319-03	92-7559	93-1256	93-2904-01	93-5961	93-8064	93-9999	94-4329	94-8199	95-0599	95-3071	95-5986
92-2320	92-7560	93-1394	93-2906	93-5973	93-8065	94-0694	94-4335	94-8693	95-0600-01	95-3073	95-5987
92-2323	92-7595	93-1414	93-2921	93-5974	93-8075	94-0695	94-4507	94-8908	95-0601-01	95-3076	95-5988
92-2324	92-7638	93-2018	93-2931	93-5980	93-8409	94-1291	94-4543	94-8936	95-0610	95-3077	95-5989
92-2325-03	92-7750-01	93-2075-01	93-2959	93-5988	93-8457	94-1304	94-4544	94-8945	95-0611	95-3078	95-6231
92-2326-03	92-7768	93-2090	93-2981-01	93-6048	93-8552	94-1328	94-4548	94-8946	95-0612	95-3079	95-6448
92-2343-01	92-7900	93-2092	93-2998-01	93-6049	93-8584	94-1369	94-4969	94-9024	95-0620-01	95-3080	95-7119
92-2344	92-8690	93-2096	93-3007	93-6051	93-8626	94-1371	94-4982	94-9202	95-0621	95-3081	95-7140-01
92-2379	92-8861	93-2190	93-3038-03	93-6053-01	93-8636	94-1374	94-4993	94-9210	95-0625	95-3082	95-7148
92-2538	92-8862	93-2191	93-3080-03	93-6069	93-8637	94-1375	94-5053	94-9211	95-0632-03	95-3083	95-7149
92-2546	92-8863	93-2242	93-3102	93-6090	93-8684	94-1378	94-5079	94-9213	95-0636	95-3084	95-7158

부품 번호	부품 번호	부품 번호	부품 번호	부품 번호	부품 번호	부품 번호	부품 번호	부품 번호
95-7497	95-8933-0P	98-2196	98-7693	99-1469	99-3801	99-5621	99-9156	SGS08500
95-7733-01	95-8936	98-2197	98-7705	99-1611	99-3841	99-5648	99-9209	SGS10374
95-8531	95-8941	98-2330	98-7769	99-1612	99-3842	99-5652	99-9770	SGS10375
95-8538	95-8971	98-2389	98-7912	99-1613	99-4072	99-5653	99-9771	SGS10500
95-8568-03	95-8972	98-2859	98-7913	99-1615	99-4103	99-5654	AU218-5106	SGS10504
95-8575	95-8979	98-2947	98-7921-01	99-1635	99-4109	99-5672	Gva15205	SGS10750
95-8581	95-8980	98-2982	98-7966	99-1637-01	99-4115	99-5678	H292327	SGS10875
95-8601	95-8981	98-3551	98-7978	99-1638	99-4116	99-5748	Kw10676	SGS10876
95-8603	95-8982	98-3587-01	98-7993	99-1644	99-4126	99-5749	Sbc17000	SGS12500
95-8620	95-8990	98-3921	98-8153	99-2022	99-4148	99-6193	SG148154	SGS12750
95-8634	95-8999	98-3999	98-8159	99-2023	99-4149	99-6240	SG148160	SGS12875
95-8689	95-9185	98-4166	98-8173	99-2047	99-4152	99-6241	SG481512	SGS12876
95-8694	95-9186	98-4583	98-8676	99-2058	99-4182-01	99-6858	SG482016	SGS14500
95-8724-03	95-9188	98-4584	98-8677-01	99-2079	99-4183-01	99-6964	SG482017	SGS14750
95-8730	95-9191	98-4587	98-8687	99-2087	99-4191	99-6969	SG487054	SGS14875
95-8736	95-9193	98-4590	98-8688	99-2093	99-4201	99-7133	SG487255	SGS14876
95-8739-01	95-9221	98-4639	98-8690	99-2096	99-4208	99-7140	SG487256	SGS16100
95-8748-01	95-9222	98-4871	98-8691	99-2097	99-4209	99-7143	SG487257	SGT05550
95-8752	95-9223	98-5208	98-8754	99-2098	99-4210	99-7144	SG487275	SGT07750
95-8753-01	95-9224	98-5215	98-8756	99-2318	99-4211	99-7214	SG487276	117-7021
95-8755-01	95-9225	98-5918	98-8759	99-3139	99-4212	99-7300	SG487277	SGT08125
95-8783	95-9226	98-5920-01	98-8761-01	99-3373	99-4213	99-7420	SG487278	117-7013
95-8784	95-9619	98-5933	98-8766-01	99-3404	99-4225	99-7430	SG715802	SGT10750
95-8796-03	95-9648	98-7068-01	98-8775	99-3412-03	99-4243	99-7435	SGA08313	117-7020
95-8802	98-0152	98-7257	98-8776	99-3439	99-4248	99-7532	SGA10375	SGT12125
95-8803	98-0616	98-7260	98-8777	99-3440	99-4258	99-7534	SGA12375	SVB13600
95-8805	98-0642	98-7261	98-9305	99-3472	99-4260	99-7570	139-8618	SVB14520
95-8806	98-0646	98-7264	98-9311	99-3476	99-4270	99-7667	139-8616	T68021100
95-8826	98-0647	98-7300-01	98-9416	99-3478	99-4500	99-7963-03	139-8614	
95-8827	98-0648	98-7302-01	98-9493	99-3514	99-4502	99-8150	SGC07750	
95-8828	98-0649	98-7312	98-9676	99-3545	99-4503	99-8162	139-8625	
95-8835	98-0668	98-7313	98-9705	99-3602	99-4504	99-8163	139-8628	
95-8836	98-0917	98-7400	98-9764	99-3619	99-4505	99-8168	SGC08123	
95-8837	98-0924-01	98-7401	99-0044	99-3620	99-4506	99-8343	SGC08125	
95-8840	98-0925	98-7402	99-0815	99-3624	99-4508	99-8351	139-8617	
95-8843	98-0973	98-7403	99-0853	99-3625	99-4509	99-8358	139-8619	
95-8853	98-0996	98-7404	99-1091	99-3626	99-4543-01	99-8432	139-8623	
95-8854	98-1471	98-7406	99-1268	99-3641	99-5107	99-8611	139-8620	
95-8861	98-1483	98-7407	99-1283	99-3646	99-5432	99-8661	SGC10755	
95-8884	98-2150	98-7408	99-1291	99-3757	99-5493	99-8662	139-8613	
95-8904-03	98-2160	98-7410	99-1297	99-3767	99-5501	99-8664	SGC12123	
95-8904-0P	98-2161	98-7413	99-1453	99-3773	99-5608-03	99-8675	SGC12125	
95-8905-01	98-2178	98-7419	99-1454	99-3782	99-5609-03	99-8685-03	SGS07313	
95-8917	98-2181	98-7611	99-1456	99-3792	99-5614	99-8698-01	SGS08313	
95-8933-03	98-2194	98-7612	99-1460	99-3794-0P	99-5617	99-9155	SGS08375	

TORO

순정 부품

# 예초 작업의 실제 비용을 알고 계십니까?



## TORO® 순정부품의 품질이 차이를 만듭니다

예비 부품이 필요한 고객을 위해, Toro 엔지니어가 Toro 장비만을 위해 특별히 설계한 부품 사용으로 Toro® 장비의 성능과 신뢰를 지킬 수 있습니다.

### TORO 순정 부품을 사용해야 하는 10가지 주요 이유는 다음과 같습니다.

#### 품질과 내구성

Toro 순정 정비 부품은 정품 장비에 사용된 부품과 동일하므로, 최고의 성능을 보장합니다.

#### 안전

The Toro Company는 예비 부품을 설계하고 공급할 때 사용자의 안전과 장비의 성능을 최우선으로 합니다.

#### 신뢰성

대부분의 현지 대리점은 부품을 24~48시간 이내에 납품합니다.

#### 경쟁력 있는 가격

Toro의 권장 판매가격(MSRP)은 비순정 제품 공급사와 비슷한 수준입니다.

#### 가치 있는 제품

Toro 순정 부품이 있으면 장비 규격에 맞는 부품을 정확하게 사용할 수 있습니다. 부품이 제대로 작동할지 걱정할 필요가 없습니다.



TORO

정비 파트너



## 진정한 파트너의 의미는 진정한 지원입니다

Toro 공식 서비스 파트너인 각 지역 운영 대리점은 전문적인 제품 상담, 애프터서비스, 다량의 순정 Toro 부품 및 액세서리를 보유하여, 고객의 비즈니스를 지원할 준비를 하고 있습니다.



#### 차별화된 서비스

언제든지 연락을 주십시오. 고객은 우리의 이웃입니다. 토로의 서비스 파트너들은 고객의 비즈니스 성공을 위해 최선을 다하고 있습니다.



#### 부품 공급 편의성

Toro 현지 서비스 파트너들은 토로 부품 공급 네트워크를 지원하기 위해 순정 부품을 최대한 다양하게 보유하고 있습니다. 이로서, 필요한 부품을 가능한 신속히 공급할 수 있도록 하고 있습니다.



#### 애프터서비스 보증

자동차와 동일하게 동력 구동 장비들은 최상의 성능을 유지하기 위해 정기적인 정비가 필요합니다. 지금 현지 Toro 서비스 파트너에 연락하여 필요한 Toro 서비스 관련 사항에 대해 협의하십시오.

# 항목 10 까지 이유

TORO® 서비스 파트너를 통해 구입해야 하는

10. 광범위한 제품 공급 및 경쟁력 있는 가격
9. Toro 금융 옵션 이용 가능\*
8. 현장 납품 및 고객 교육\*
7. Toro 프로텍션 플러스 (Protection Plus) - 연장 보증 제공
6. Internet of Turf™를 특별 할인가로 구독
5. 고객 로열티 프로그램\*
4. Toro 인증 서비스 기사
3. 순정 Toro 부품 및 액세서리
2. 전문적이고 경험이 많은 친절한 직원
- 그리고 첫번째 이유는...
1. 현지 보유 및 운영





## 우리가 말하는 **COUNT ON IT**은, 의미 그대로입니다

Toro 브랜드를 달고 있는 모든 제품의 배경에는 100년 이상의 역사, 혁신성, 그리고 변함 없는 신뢰도가 있습니다. 저희는 고객에게 최신 기술을 제공하기 위하여 연구 개발 및 투자를 결코 중단하지 않습니다. Toro가 업계에서 가장 잘 알려진, 가장 신뢰 받는 브랜드 중 하나인 이유가 바로 이것입니다. 또한 당사는 글로벌 판매 네트워크로 연결된 우수한 딜러를 통해 제품을 공급하고 부품과 서비스를 지원합니다. **진정한 사람. 진정한 지원.**

**스마트한 기능. 입증된 신뢰성.**

**TORO**

**Count on it.**



toro.com

본사

The Toro Company

8111 Lyndale Ave. So.  
Bloomington, MN 55420,  
U.S.A.

전화: (1) 952 888 8801

©2023 The Toro Company.  
All Rights Reserved.

23-800-KO

이 카탈로그에 설명된 제품은 참조용입니다. 실제 판매되는 제품의 용도, 설계, 필요한 부착장치 및 안전 기능은 상이할 수 있습니다. 당사는 사전 예고 없이 제품을 개선하고 사양, 설계 및 기본 장비를 변경할 권리가 있으며 그에 대해 어떤 책임도 부담하지 않습니다. 당사는 제공하는 모든 제품 보증에 대한 자세한 내용은 제품을 구매한 곳에 문의하십시오.



facebook.com/ToroCompany  
twitter.com/TheToroCompany  
youtube.com/ToroCompanyEurope